

CE8000 SERIES

CUTTING PLOTTER

MANUEL DE L'UTILISATEUR

MANUEL N° CE8000-UM-151



GRAPHTEC

Préface

Merci d'avoir choisi un traceur de découpe Graphtec série CE8000. Les traceurs de découpe de la série CE8000 utilisent un système de servomoteur numérique pour obtenir une découpe à grande vitesse et de haute précision. En plus de découper des films de marquage et d'autres supports, un traceur de la série CE8000 peut également être utilisé comme traceur à plume. Pour garantir une qualité de coupe élevée et une productivité optimale, assurez-vous de lire attentivement ce manuel de l'utilisateur avant toute utilisation.

Remarques sur ce manuel

- (1) Aucune partie de cette publication ne peut être reproduite, stockée dans un système de récupération ou transmise, sous quelque forme ou par quelque moyen que ce soit, sans l'autorisation écrite préalable de Graphtec Corporation.
- (2) Les spécifications du produit et autres informations contenues dans ce manuel sont sujettes à modification sans préavis.
- (3) Bien que tous les efforts aient été déployés pour fournir des informations complètes et précises, veuillez contacter votre représentant commercial ou votre fournisseur Graphtec le plus proche si vous trouvez des informations peu claires ou erronées, ou si vous souhaitez faire d'autres commentaires ou suggestions.
- (4) Nonobstant les stipulations du paragraphe précédent, Graphtec Corporation n'assume aucune responsabilité pour les dommages résultant soit de l'utilisation des informations contenues dans le présent document, soit de l'utilisation du produit.

Marques déposées

Tous les noms de sociétés, marques, logos et produits apparaissant dans ce manuel sont des marques commerciales ou des marques déposées de leurs sociétés respectives.

Droits d'auteur

Ce manuel de l'utilisateur est protégé par les droits d'auteur de Graphtec Corporation.

À propos de la méthode de fonctionnement dans le manuel

- Ce manuel explique les opérations à l'aide du panneau tactile.
Vous pouvez également utiliser les touches de fonction.
Pour plus de détails, voir « 2.7 Comment utiliser le panneau de commande ».

À propos des mots et expressions de ce texte

- Dans ce manuel d'instructions, le mot « tracer » fait référence au fonctionnement de la machine et à l'utilisation de la plume de traçage ou de la plume de découpe pour couper.
- Dans ce manuel d'instructions, le mot « support » fait référence au papier, au support en rouleau, au support en feuille ou au film de marquage.

Avant utilisation

- Assurez-vous de lire attentivement le document ci-joint POUR ASSURER UNE UTILISATION SÛRE ET CORRECTE avant toute utilisation. Sinon, cela peut provoquer un accident ou un incendie inattendu.

Précautions particulières concernant la manipulation des lames

Des lames de coupe tranchantes sont utilisées avec ce traceur. Manipulez les lames de coupe et les supports avec précaution pour éviter toute blessure corporelle.

Lames de coupe

Les lames de coupe sont très tranchantes. Lorsque vous manipulez une lame de coupe ou une plume de coupe, veillez à éviter de vous couper les doigts ou d'autres parties de votre corps. Remettez rapidement les lames usagées dans le boîtier de coupe fourni.

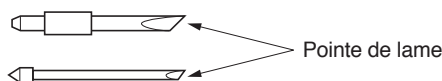

Pour la lame usagée, placez-la dans le boîtier à lames de coupe fourni et mettez-la au rebut conformément aux réglementations locales.

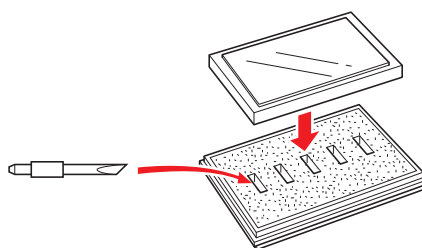

Pistons de coupe

La pointe est constituée d'une lame tranchante. Assurez-vous de ne pas l'étendre trop loin. De plus, lorsque vous n'utilisez pas les pistons de coupe, assurez-vous que la lame est complètement rétractée.

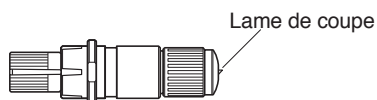

Après le montage des pistons de coupe

Après la mise sous tension et pendant le fonctionnement, ne touchez pas la pointe de la plume. Cela est dangereux.

Après avoir mis le traceur sous tension

Lors de la mise sous tension du traceur, veillez à respecter les précautions suivantes. Le chariot de l'outil et le support chargé peuvent bouger brusquement pendant l'opération de coupe, immédiatement après et lors du réglage des fonctions du traceur. Gardez les mains, les cheveux, les vêtements et autres objets hors de proximité du chariot de l'outil, des rouleaux abrasifs et du support chargé. Pour éviter que l'opérateur se blesse et de mauvais résultats de coupe, veillez à ne pas laisser les mains, les cheveux, les vêtements ou tout autre corps étranger se coincer dans le chariot de l'outil ou dans le support chargé pendant le fonctionnement du traceur.

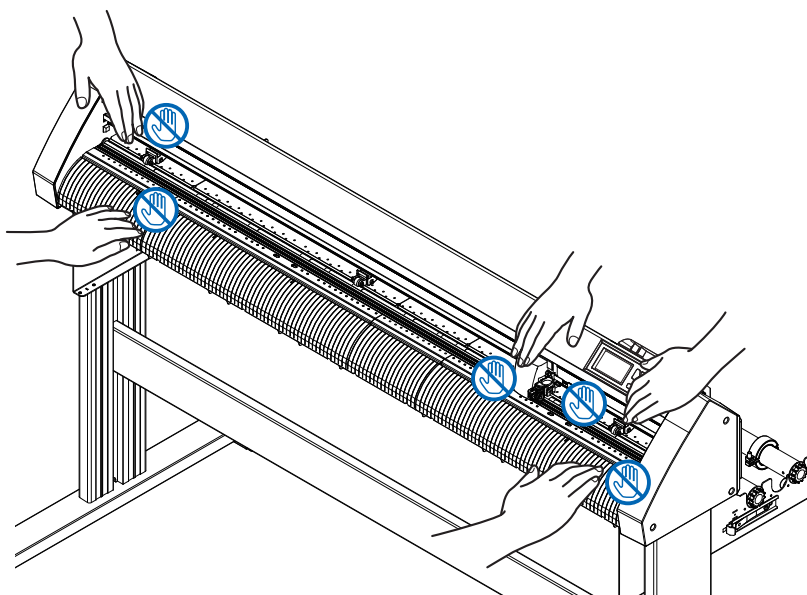

Étiquette de mise en garde de la machine

L'étiquette de mise en garde se trouve sur la machine. Assurez-vous de respecter toutes les mises en garde figurant sur l'étiquette.



Remarques sur le support

Assurez-vous d'utiliser uniquement le support conçu pour la série CE8000 avec votre traceur de la série CE8000. L'utilisation d'un autre support peut provoquer un dysfonctionnement du traceur ou des blessures corporelles.

Remarques sur le panier (en option)

Tracer/découper sur une longueur supérieure à 2 m peut affecter la qualité si le panier dédié n'est pas utilisé. Veillez à utiliser le panier dédié.

Remarques sur le papier (média)

Veillez utiliser le papier (média) conformément aux précautions suivantes.

- Le papier est sensible à la température et à l'humidité et peut commencer à s'étirer ou à se contracter immédiatement après son retrait du rouleau. Tracer/découper le média immédiatement après l'avoir retiré entraîne son étirement et peut rendre les images floues ou provoquer des écarts.
- Veuillez vous assurer de stocker le papier dans le même environnement (température/humidité) que cette machine.
- Veuillez toujours aligner le bord du papier.
Un mauvais alignement peut entraîner une inclinaison du papier et des erreurs de coupe.
L'ondulation du papier peut entraîner une déviation du tracé et des coupures.
- À propos de la fin du rouleau du média et du rouleau de papier :
La découpe ou le traçage peut différer selon la façon dont la fin de média du rouleau s'est terminé ou la façon dont le rouleau de papier a été arrêté.
- À propos du rouleau de papier :
Cette machine utilise des rouleaux d'un diamètre interne de 3 pouces, soit 76,2 mm. Des erreurs de coupe ou des écarts de tracé peuvent se produire si le rouleau de papier est déformé ou présente un diamètre interne plus grand.
- À propos de l'utilisation de médias fins (70 g/m² ou moins)
Si la vitesse de coupe est rapide, le papier peut onduler. Dans ce cas, veuillez réduire la vitesse de coupe. Surtout lors d'une utilisation dans un environnement à faible humidité, veuillez utiliser une vitesse de coupe inférieure.

Précautions à prendre lors de l'utilisation d'un média ondulé

- Une ondulation vers le haut, en particulier, provoque un bourrage du média, même avec une ondulation faible.
- Veuillez utiliser un média non ondulé ou le retravailler pour qu'il ondule faiblement vers le bas dans la mesure où il suit le traceur.

Remarques sur les spécifications et les accessoires

Les spécifications et les accessoires dépendent de la zone de vente. Pour plus de détails, veuillez contacter votre revendeur.

DANGER

La Commission fédérale des communications des États-Unis a précisé que l'avis suivant doit être porté à l'attention des utilisateurs de ce produit.

DÉCLARATION DE LA COMMISSION FÉDÉRALE DES COMMUNICATIONS SUR LES INTERFÉRENCES RADIOFRÉQUENCES

REMARQUE : Cet équipement a été testé et déclaré conforme aux limites d'un appareil numérique de classe A, conformément à la partie 15 des règles de la FCC. Ces limites sont conçues pour fournir une protection raisonnable contre les interférences nuisibles lorsque l'équipement est utilisé dans un environnement commercial. Cet équipement génère, utilise et peut émettre de l'énergie radiofréquence et, s'il n'est pas installé et utilisé conformément au manuel d'instructions, peut provoquer des interférences nuisibles aux communications radio. Le fonctionnement de cet équipement dans une zone résidentielle est susceptible de provoquer des interférences nuisibles, auquel cas l'utilisateur devra corriger les interférences à ses frais.

UTILISER DES CÂBLES BLINDÉS

Pour se conformer aux exigences de la Classe A de la FCC, tous les câbles et connecteurs d'interface de données externes doivent être correctement blindés et mis à la terre. Les câbles et connecteurs appropriés sont disponibles auprès des revendeurs agréés GRAPHTEC ou des fabricants d'ordinateurs ou de périphériques. GRAPHTEC n'est pas responsable de toute interférence causée par l'utilisation de câbles et de connecteurs autres que ceux recommandés ou par des changements ou modifications non autorisés apportés à cet équipement. Des changements ou modifications non autorisés peuvent annuler le droit de l'utilisateur à utiliser l'équipement.

Espace d'installation

Veuillez réserver un espace pour l'installation comme indiqué dans l'illustration ci-dessous.

ATTENTION

Vers l'avant et l'arrière de la machine, veuillez laisser suffisamment d'espace pour son fonctionnement.

<CE8000-40>

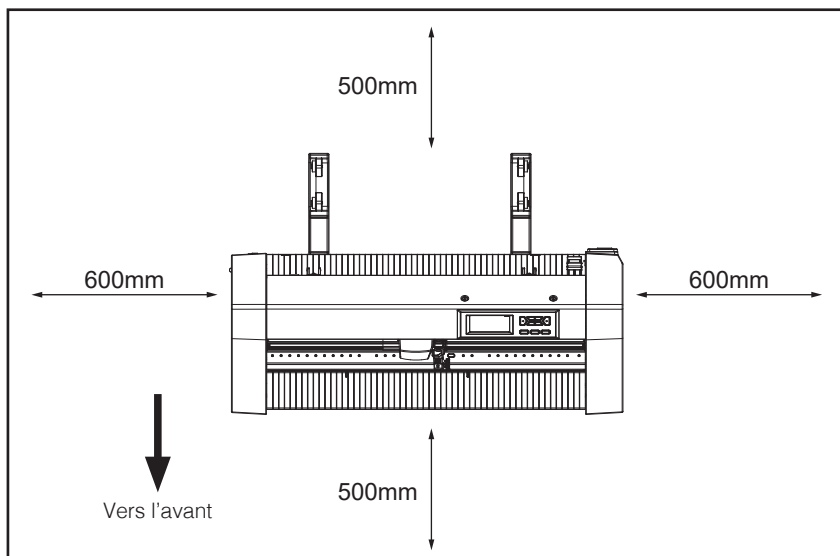

Vue du dessus

<CE8000-60/130>

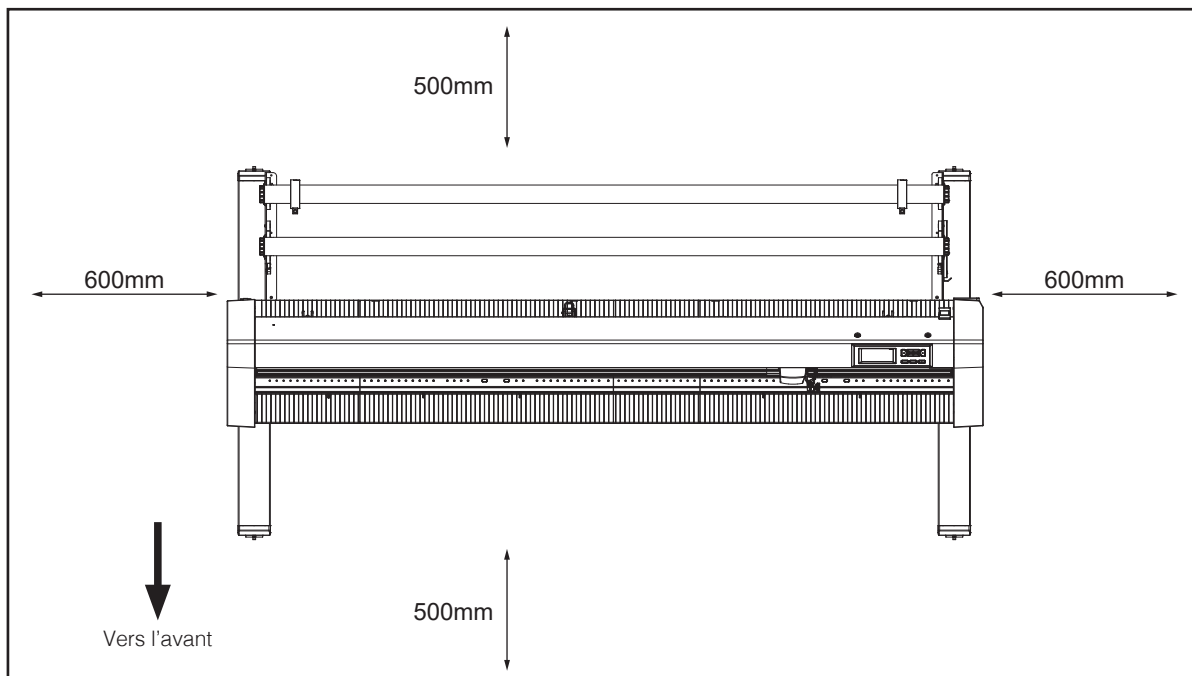

Vue du dessus

Sélection d'un câble d'alimentation

N'oubliez pas de vous référer aux tableaux suivants si vous souhaitez utiliser un câble autre que celui fourni comme accessoire.

Tableau 1. Plage de tension d'alimentation de 100 V à 120 V

Configuration de la fiche	Type de fiche	Réglages du sélecteur de tension d'alimentation	Normes de référence	Câble d'alimentation
	Amérique du Nord 125 V 10 A	100/120 V	ANSI C73.11 NEMA 5-15 UL498/817/62 CSA22.2 N°.42/21/49	Homologué UL Type SJT N°.18AWG×3 300 V, 10 A

Tableau 2. Plage de tension d'alimentation de 200 V à 240 V



Configuration de la fiche	Type de fiche	Réglages du sélecteur de tension d'alimentation	Normes de référence	Câble d'alimentation
	Europe 250 V 10 A	200 V	CEE(7)VII IEC320 CEE13	TYPE : H05VV-F 3 × 1,0 mm ²
	R-U 250 V 5 A	200 V	BS1363 BS4491 BS6500	TYPE : H05VV-F 3 × 1,0 mm ²
	Australie 250 V 10 A	200 V	AS3112 AS3109 AS3191	TYPE : OD3CFC 3 × 1,0 mm ²
	Amérique du Nord 250 V 15 A	200 V	ANSI C73.20 NEMA 6-15 UL 198.6	Homologué UL Type SJT N°.18AWG×3 300 V, 10 A
	Suisse 250 V 6 A	200 V	SEV1011 SEV1004 SEV1012	TYPE : H05VV-F 3 × 0,75 mm ²
	Chine 250 V 6 A	200 V	GB15934 GB2099,1 GB1002 GB/T 5023,5	TYPE : H05VV-F 3 × 1,0 mm ²

Table des matières

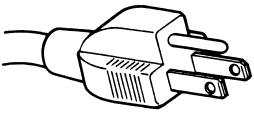
Préface	I
Remarques sur ce manuel	I
Marques déposées	I
Droits d'auteur	I
À propos de la méthode de fonctionnement dans le manuel	II
À propos des mots et expressions de ce texte	II
Avant utilisation	II
Précautions particulières concernant la manipulation des lames	III
Lames de coupe	III
Pistons de coupe	III
Après le montage des pistons de coupe	III
Après avoir mis le traceur sous tension	IV
Étiquette de mise en garde de la machine	IV
Remarques sur le support	IV
Remarques sur le panier (en option)	IV
Remarques sur le papier (média)	V
Précautions à prendre lors de l'utilisation d'un média ondulé	V
Remarques sur les spécifications et les accessoires	V
DANGER	VI
DÉCLARATION DE LA COMMISSION FÉDÉRALE DES COMMUNICATIONS SUR LES INTERFÉRENCES RADIOFRÉQUENCES	VI
UTILISER DES CÂBLES BLINDÉS	VI
Espace d'installation	VII
Sélection d'un câble d'alimentation	VIII
Chapitre 1 : Résumé du produit	
1.1 Vérification des accessoires	1-2
Accessoires	1-2
Accessoires dédiés	1-3
1.2 Nomenclature	1-4
Vue de face : CE8000-40	1-4
Vue arrière : CE8000-40	1-5
Vue de face : CE8000-60	1-6
Vue arrière : CE8000-60	1-7
Vue de face : CE8000-130	1-8
Vue arrière : CE8000-130	1-9
1.3 Assemblage	1-10
Montage du plateau de média en rouleau	1-10
Montage des arbres de série	1-11
1.4 Connexion à l'ordinateur	1-13
Lors de l'utilisation d'un port USB/réseau local câblé	1-13
Lors de l'utilisation du réseau local sans fil	1-14
Chapitre 2 : Préparation de la coupe	
2.1 Préparation du piston de coupe	2-2

Nomenclature de piston de coupe	2-2
Structure du piston de coupe	2-2
Réglage de la longueur de lame	2-3
Application et caractéristiques de la lame	2-3
2.2 Fixation d'un outil	2-4
Fixation d'un outil	2-4
Retrait de l'outil	2-6
2.3 Chargement du média (papier ou film de marquage)	2-7
Chargement du média en rouleau (CE8000-40)	2-7
Chargement du média en rouleau (CE8000-60/130)	2-10
Chargement du média en feuille (CE8000-40/60)	2-15
Chargement du média en feuille (CE8000-130)	2-17
Feuille de support (pour fixer le média à découper)	2-19
Chargement du média	2-20
Surface de découpe effective	2-20
Montage de la table de feuille de support	2-21
Méthode de réglage de la feuille de support (table de feuille de support)	2-21
2.4 Alignement des galets	2-22
Alignement du galet	2-22
Lors de l'alimentation d'un média long (2 mètres ou plus)	2-22
Lors de l'alimentation de supports longs (2 mètres ou moins)	2-23
Lorsqu'un média étroit est utilisé	2-23
Modification de la force de maintien	2-24
Commutation	2-24
2.5 À propos de l'écran par défaut	2-25
2.6 Connexion à l'alimentation	2-26
2.7 Comment utiliser le panneau de commande	2-27
Touche de fonctionnement	2-27
Écrans du panneau de commande	2-28
Comment utiliser l'écran du panneau de commande	2-29
Contenu à utiliser à partir de l'icône [☰] - Écran Menu	2-30
Contenu à utiliser à partir de l'icône [☒] - Écran CONDITION DE COUPE	2-30
Contenu à utiliser à partir de l'icône [Q] - Écran MENU RAPIDE	2-31
Contenu à utiliser à partir de l'icône [] - Écran DEBUT [OPERATION EN CONTINU]	2-31
2.8 Réglage de la méthode d'alimentation	2-34
2.9 Pré-défilement du média (papier ou film de marquage)	2-36
2.10 Sélection de la condition d'outil	2-37
Sélection du numéro de CONDITION OUTIL (CONDITION No.)	2-37
Réglage de la condition d'outil	2-38
Réglage de l'outil	2-39
Réglage du décalage d'outil	2-40
Réglage de la vitesse	2-41
Réglage de la force	2-42
Réglage de l'accélération	2-43
Réglage du N° d'outil	2-44
Réglez manuellement la longueur de la lame	2-46
2.11 Exécution de tests de découpe	2-47
Test de découpe	2-47

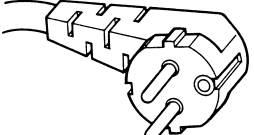
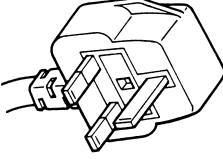
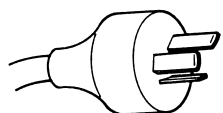
Pour effectuer 1 coupe avec une valeur définie	2-47
Pour réaliser 3 coupes avec la valeur de consigne et ± 1 de la valeur de consigne.	2-48
Vérifiez les résultats du test de coupe	2-50
Réglage du décalage	2-50
Réglage pour une demi-coupe	2-50
Réglage pour la découpe.	2-50
Ajustement lors de l'utilisation de la plume de traçage	2-50
Régalez la longueur de la lame (réglage automatique de la hauteur)	2-51
2.12 Affichage la surface de découpe.	2-53

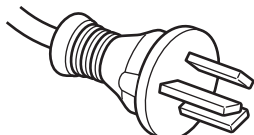
Chapitre 3 : Opérations de base

3.1 Lever ou abaisser l'outil	3-2
3.2 Déplacer le chariot de l'outil	3-3
Déplacement manuel par étapes	3-3
Se déplacer manuellement en continu.	3-3
Réglage de la distance de déplacement des pas	3-4
Éloignez le chariot de l'outil	3-5
Réinitialisez (revenez à l'état initial lors de la mise sous tension.)	3-6
3.3 Réglage du point d'origine	3-7
Lorsque la rotation des axes de coordonnées est définie	3-8
Lorsque les axes de coordonnées pivotent après le réglage du point d'origine	3-8
Définition du point d'origine lorsque HP-GL est réglé	3-9
3.4 Réglage de la direction de coupe	3-10
3.5 Arrêt de la coupe	3-11
Mettre en pause et reprendre la coupe	3-11
Arrêt de la coupe	3-12

Chapitre 4 : Fonctions pratiques

4.1 Réglages pour la coupe	4-2
Réglage de la surface de découpe.	4-2
Réglage de la largeur de découpe (ÉTENDRE).	4-4
Réglage de la longueur de la page.	4-5
Réglage du miroir.	4-6
Régalez l'échelle d'agrandissement/rétrécissement (Échelle).	4-7
4.2 Copier (coupe en double)	4-9
Lorsque le mode de changement de média est désactivé.	4-9
Lorsque le mode de changement de média est activé	4-12
4.3 Découpe de panneau	4-14

Chapitre 5 : ARMS (Système avancé de détection des marques d'enregistrement)

5.1 Présentation de ARMS.	5-2
Forme (motif) de la marque d'enregistrement et du point d'origine	5-3
Plage de numérisation nécessaire pour détecter la marque d'enregistrement	5-4
Positionnement du média et de la marque d'enregistrement	5-6
Surface de découpe lors du réglage de la marque d'enregistrement	5-6
Détection automatique de la position de la marque d'enregistrement	5-7
Média sur lequel la marque d'enregistrement ne peut pas être détectée	5-7

5.2 Réglage et ajustement de ARMS	5-8
Réglez automatiquement le niveau du capteur de marque d'enregistrement	5-8
Réglez manuellement le niveau du capteur de marque d'enregistrement	5-11
Testez le capteur de marque d'enregistrement	5-13
Réglez la position de numérisation de la marque d'enregistrement	5-15
Ajustez après avoir tracé la marque d'enregistrement d'ajustement	5-15
Ajustez à l'aide de la marque d'enregistrement de réglage tracée	5-17
Réglez la détection automatique de la marque d'enregistrement	5-20
Réglez la vitesse de numérisation de la marque d'enregistrement	5-21

Chapitre 6 : Réglage manuel de la position

6.1 Description du réglage manuel de la position	6-2
Réglage du mode scan repères et du nombre de marques de réglage	6-2
Réglez avec 2 POINTS	6-2
Réglez avec 3 POINTS	6-3
Réglez avec 4 POINTS	6-3
6.2 Réglage manuel de la position	6-4

Chapitre 7 : Réglages concernant la qualité de coupe

7.1 Découpe de coins nets des médias épais	7-2
Description du mode média épais	7-2
Réglage du mode média épais	7-3
Réglage de la longueur du débord de coupe	7-4
Réglage de la force initiale	7-5
7.2 Réglage du pas	7-7
7.3 Réglage de l'angle offset	7-9
7.4 Réglage de l'ajustement de la distance	7-11
7.5 Réglage du type de ligne de découpe	7-13
7.6 Réglage de l'ajustement de la position de contrôle initial de la lame	7-16
7.7 Réglage de la force de commande de la lame	7-18
7.8 Réglage de l'ajustement entre les outils	7-20

Chapitre 8 : Réglages concernant le temps de coupe

8.1 Tri des données de coupe	8-2
8.2 Effectuer un pré-défilement automatique lorsque les données de découpe sont reçues	8-3
8.3 Réglage de la vitesse appro pour le pré-défilement	8-5
8.4 Réglage de la vitesse de déplacement	8-6
8.5 Réglage du déplacement de raccourci	8-8
8.6 Réglage de la hauteur plume haut	8-9

Chapitre 9 : Réglages concernant l'interface

9.1 Réglage de l'interface	9-2
Interface USB	9-2
Interfaces de réseau local sans fil, de réseau local câblé	9-2
9.2 Connexion via un réseau local sans fil	9-3

Réglage du point d'accès	9-3
Définissez l'adresse IP, le masque de sous-réseau et la passerelle	9-5
Réglage DHCP	9-8
Confirmation des informations de connexion	9-10
9.3 Connexion via un réseau local câblé	9-11
Réglages de l'adresse IP, du masque de sous-réseau et de la passerelle	9-11
Réglage DHCP	9-14
9.4 Effacement de la mémoire tampon	9-16
 Chapitre 10 : Réglages concernant l'environnement de fonctionnement	
10.1 Relatif à l'affichage du menu	10-2
Réglage de la langue d'affichage (LANGUE(LANGUAGE))	10-2
Réglage de l'unité de longueur de l'affichage (UNITE DE LONGUEUR)	10-3
10.2 Relatif au capteur	10-4
Activation/désactivation des capteurs de média	10-4
Activation/désactivation des capteurs de galet	10-5
10.3 Réglages liés à l'environnement du traceur	10-7
Réglage de l'aspiration du ventilateur	10-7
Paramètres d'assistance au réglage du média	10-8
Activation/Désactivation du réglage du bip	10-9
Réglage du contraste de l'afficheur	10-9
 Chapitre 11 : Réglages des commandes depuis l'ordinateur	
11.1 Réglages liés au traitement des commandes	11-2
Réglage de la commande	11-2
Priorité de sélection des conditions de coupe	11-3
11.2 Relatif à la commande GP-GL	11-4
Réglage du pas adressable GP-GL	11-4
Activation/Désactivation de ' : ' et ' ; ' commandes	11-5
Déplacer la plume lorsqu'elle est relevée ou abaissée en réponse à la commande 'W'	11-6
11.3 Relatif à la commande HP-GL	11-7
Réponse de l'ID de modèle	11-7
Résolution de la commande de cercle	11-8
 Chapitre 12 : Données en lien externe	
12.1 Sélection de la destination de connexion	12-2
12.2 Données en lien externe avec mémoire USB	12-3
12.3 Sortie avec un code-barres	12-5
12.4 Délai de communication	12-8
12.5 Numérisation de l'inclinaison	12-9
 Chapitre 13 : Découpe avec le logiciel d'application fourni	
 Chapitre 14 : Entretien	
14.1 Entretien quotidien	14-2
Entretien quotidien	14-2
Stockage du traceur	14-2
14.2 Remplacement de la lame de coupe	14-3

14.3 Nettoyage de la plume de coupe	14-4
14.4 Échange de piston de coupe	14-5
14.5 Réglage de l'alarme pour l'alarme d'usure de la lame	14-6
Paramètres de fonction d'alarme ACTIF/INACTIF, groupe, alarme distance	14-6
Réglage de l'effacement de l'usure de lame	14-8

Chapitre 15 : Dépannage

15.1 Dépannage	15-2
Lorsque le traceur ne fonctionne pas après la mise sous tension	15-2
En cas de dysfonctionnement	15-3
Lorsque le résultat de coupe n'est pas bon	15-5
Messages d'erreur en mode Commande GP-GL	15-6
Messages d'erreur en mode Commande HP-GL	15-7
Messages d'erreur ARMS	15-9
Autres messages d'erreur	15-11
Message de mise en garde	15-15
15.2 Vérification des informations du traceur	15-16
15.3 Impression du réglage du traceur	15-17
15.4 Création d'un motif test	15-19
15.5 Création d'une DÉCOUPE PRO	15-21
15.6 Vérification des données de traçage	15-22
15.7 Test d'autodiagnostic	15-24
15.8 Lecture du message d'erreur	15-26

Annexe

A.1 Spécifications principales	A-2
A.2 Options et consommables	A-3
Consommables	A-3
Options	A-3
A.3 Dimensions externes	A-4
CE8000-40	A-4
CE8000-60	A-5
CE8000-130	A-6
A.4 Arborescence des menus	A-7
A.5 Réglage initial	A-10

Chapitre 1 : Résumé du produit



Ce chapitre explique comment connecter cette machine à votre ordinateur.

SECTION DE CE CHAPITRE

- 1.1 Vérification des accessoires*
- 1.2 Nomenclature*
- 1.3 Assemblage*
- 1.4 Connexion à l'ordinateur*

1.1 Vérification des accessoires

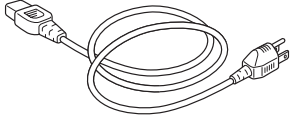
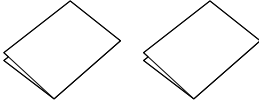
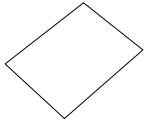
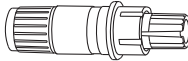
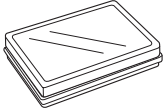
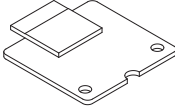
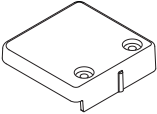
Accessoires

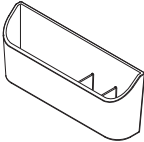
Élément	Q'té	Élément	Q'té
Câble d'alimentation 	1 pc	MANUEL D'INSTALLATION POUR ASSURER UNE UTILISATION SÛRE ET CORRECTE 	1 de chaque
Guide de téléchargement WEB 	1 feuille	Piston de coupe (PHP33-CB09N-HS) 	1 pc
Lame de coupe (CB09UB (1P)) 	1 pc	Module de réseau local sans fil 	1 pc
Couvercle du module du réseau local sans fil 	1 pc	Vis pour module du réseau local sans fil 	2 pièces
Boîtier d'accessoires 	1 pc		

* Le boîtier des accessoires est doté d'un aimant. Veuillez le fixer dans un endroit pratique.

* De plus, diverses informations peuvent être jointes.

* Les accessoires peuvent varier selon la zone de vente. Pour plus de détails, veuillez contacter le distributeur auprès duquel vous l'avez acheté.

Accessoires dédiés

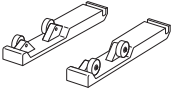
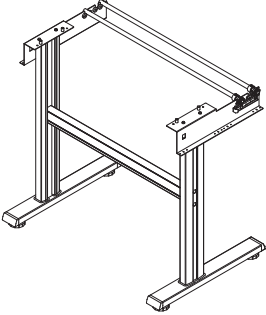
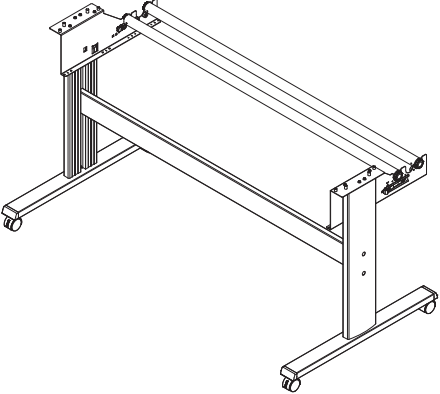
CE8000-40		CE8000-60		CE8000-130	
Élément	Q'té	Élément	Q'té	Élément	Q'té
Plateau de média en rouleur 	1 jeu	Socle 	1 jeu	Socle 	1 jeu

1.2 Nomenclature

Vue de face : CE8000-40

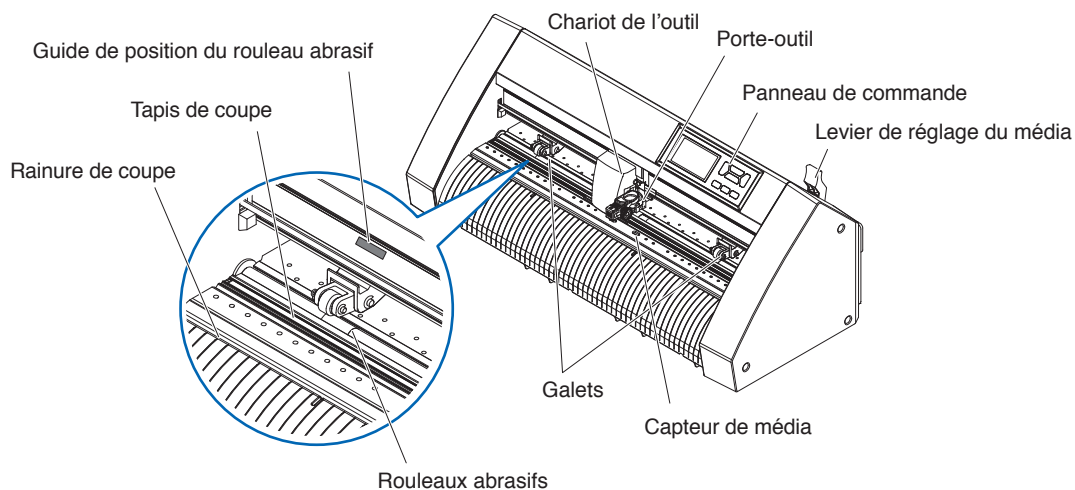

Panneau de commandeUtilisé pour accéder à différentes fonctions du traceur.

Lever de réglage du média.....Utilisé pour lever ou abaisser les galets pendant le chargement ou le déchargement du média.

Chariot de l'outil.....Déplace la plume de découpe ou la plume de traçage sur le média pendant la découpe ou le traçage.

Porte-outilMaintient la plume de découpe ou la plume de traçage et la déplace vers le haut ou vers le bas.

Capteur de média.....Utilisés pour numériser le bord avant du média.

GaletsRouleaux qui poussent le média contre les rouleaux abrasifs.

Guide de position du rouleau abrasif

.....Un guide de position de rouleau est fixé sur le côté avant du rail, ce qui indique la position de chaque rouleau abrasif. Utilisez ces repères d'alignement pour vous aider à localiser les galets.

Rouleaux abrasifs.....Alimente le média d'avant en arrière.

Tapis de coupeLa lame de coupe se déplace sur ce tapis de coupe.

Rainure de coupeUtilisez cette rainure pour découper (couper à la presse) ou massicoter.

Vue arrière : CE8000-40

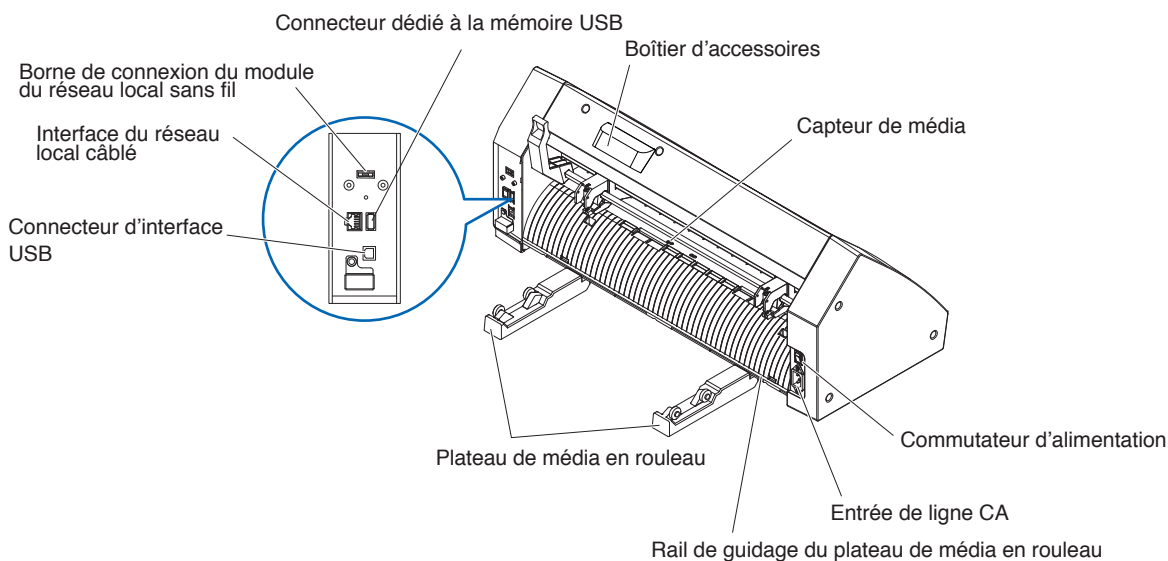

Commutateur d'alimentation.....Utilisé pour activer et désactiver le traceur.

Entrée de ligne CAEntrée où le câble d'alimentation est connecté.

Plateau de média en rouleau.....Un plateau pour y placer le média.

Rail de guidage du plateau de média en rouleau

.....Un rail pour installer le plateau de média en rouleau.

Boîtier d'accessoiresEspace pour le stockage temporaire d'accessoires tels que les lames de coupe et les pistons de coupe.

* Le boîtier des accessoires est doté d'un aimant. Veuillez le fixer dans un endroit pratique.

Capteur de média.....Utilisés pour numériser le bord arrière du média.

Connecteur d'interface USB.....Utilisé pour connecter le traceur à l'ordinateur avec un câble d'interface USB.

Borne de connexion du module du réseau local sans fil

.....Il s'agit de la borne permettant de connecter le module de réseau local sans fil au traceur.

* Un couvercle est fixé pour protéger les bornes au moment de l'achat.

Interface du réseau local câblé...Ce connecteur est utilisé lors de la connexion de ce traceur via un réseau (réseau local câblé).

* L'unité de réseau local câblé est une option installée en usine.

Connecteur dédié à la mémoire USB

.....Il s'agit d'un connecteur dédié à la mémoire USB.

Vue de face : CE8000-60

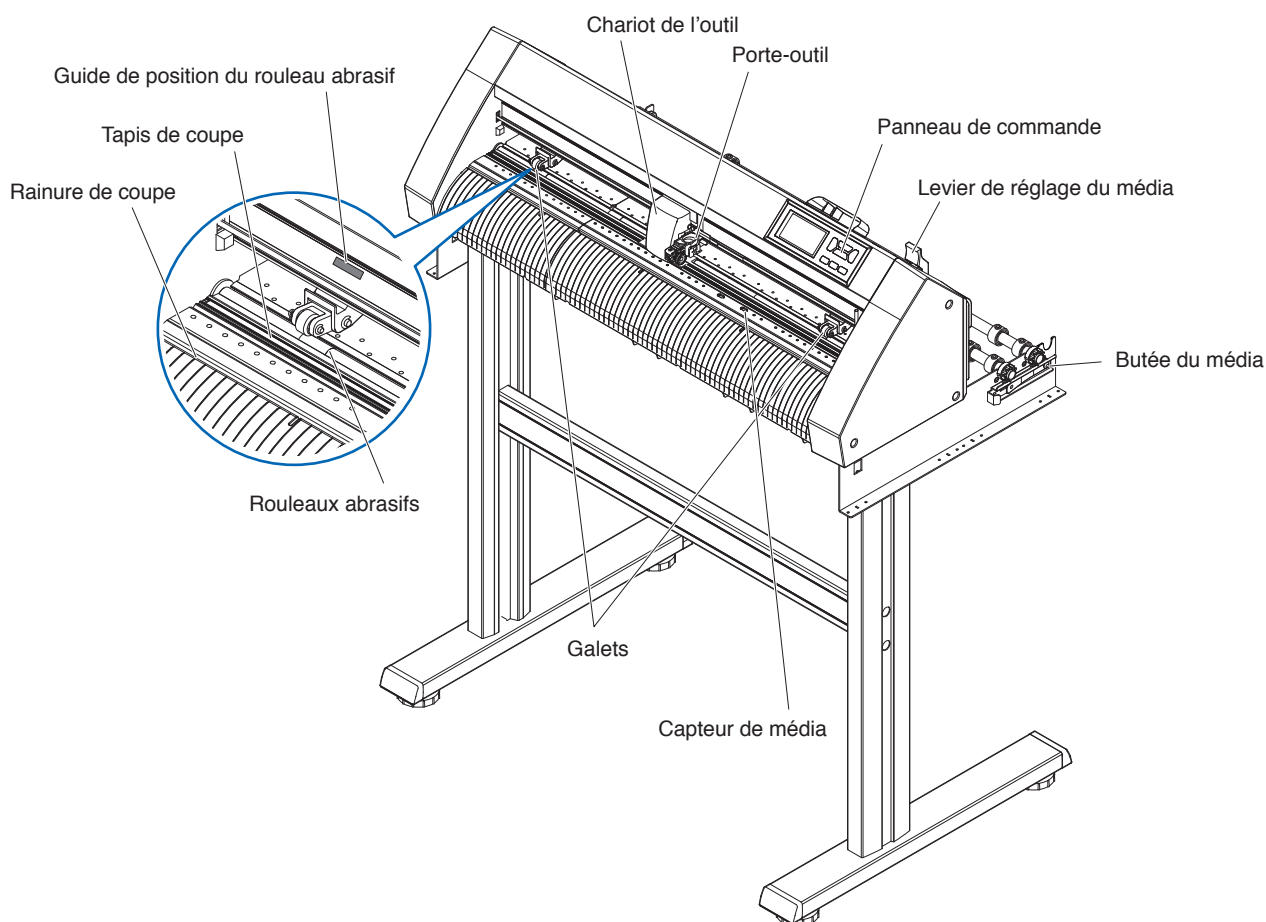

- Panneau de commande**Utilisé pour accéder à différentes fonctions du traceur.
- Levier de réglage du média**.....Utilisé pour lever ou abaisser les galets pendant le chargement ou le déchargement du média.
- Chariot de l'outil**.....Déplace la plume de découpe ou la plume de traçage sur le média pendant la découpe ou le traçage.
- Porte-outil**Maintient la plume de découpe ou la plume de traçage et la déplace vers le haut ou vers le bas.
- Capteur de média**.....Utilisés pour numériser le bord avant du média.
- Galets**Rouleaux qui poussent le média contre les rouleaux abrasifs.
- Butée du média**Cela empêche l'arbre de série de tourner lors de la mise en place du papier en rouleau (média). Elle est utilisée pour tirer tout droit le média en rouleau.
- Guide de position du rouleau abrasif**
.....Un guide de position de rouleau est fixé sur le côté avant du rail, ce qui indique la position de chaque rouleau abrasif. Utilisez ces repères d'alignement pour vous aider à localiser les galets.
- Rouleaux abrasifs**.....Alimente le média d'avant en arrière.
- Tapis de coupe**La lame de coupe se déplace sur ce tapis de coupe.
- Rainure de coupe**Utilisez cette rainure pour découper (couper à la presse) ou massicoter.

Vue arrière : CE8000-60

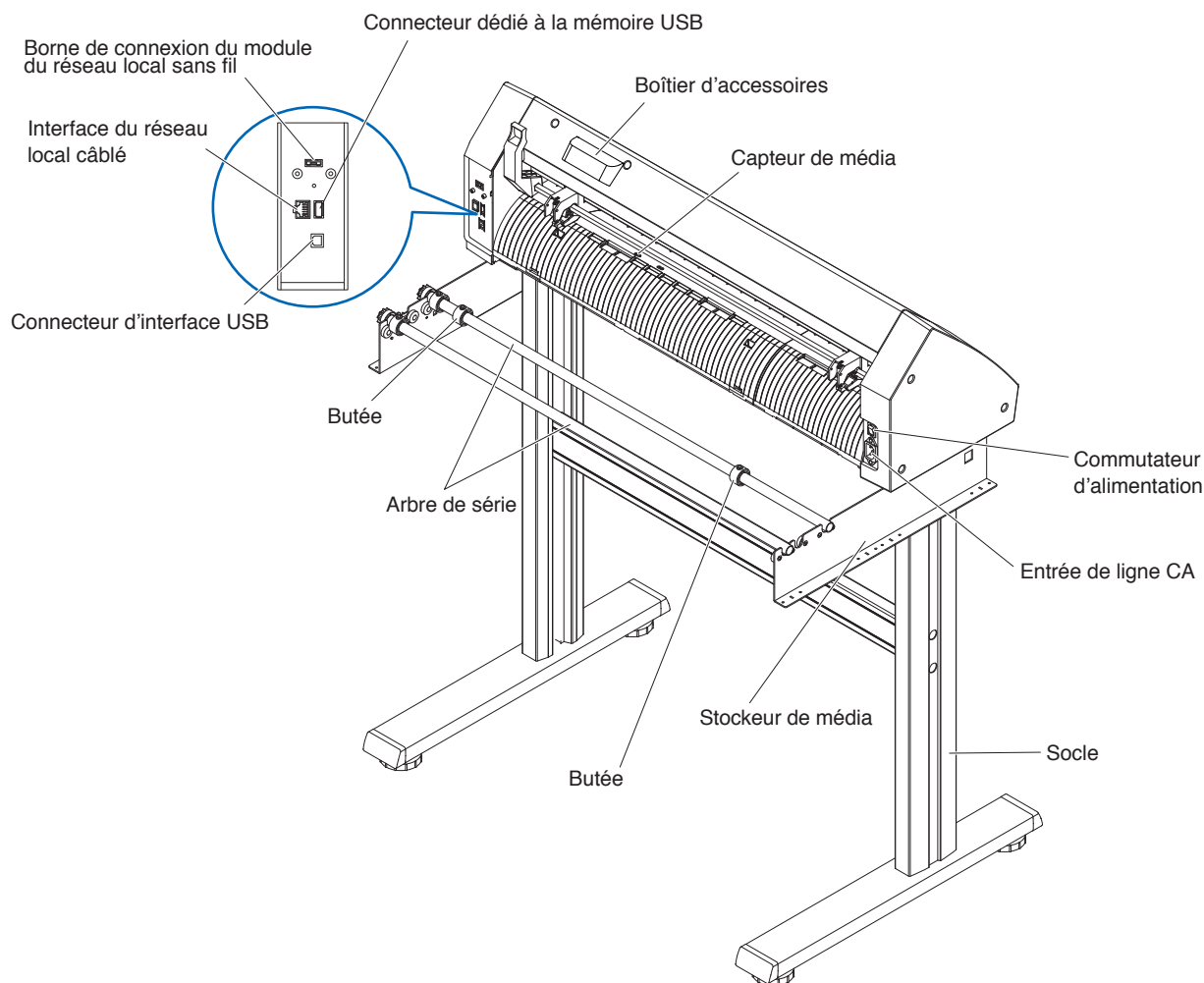

Commutateur d'alimentation.....Utilisé pour activer et désactiver le traceur.

Entrée de ligne CAEntrée où le câble d'alimentation est connecté.

Stockeur de média.....Un stockeur dans lequel placer le média en rouleau.

Arbre de sérieUn rouleau qui prend en charge le média en rouleau

ButéeMaintient le média en rouleau en place.

Socle.....Un socle pour poser la machine.

Boîtier d'accessoiresEspace pour le stockage temporaire d'accessoires tels que les lames de coupe et les pistons de coupe.

* Le boîtier des accessoires est doté d'un aimant. Veuillez le fixer dans un endroit pratique.

Capteur de média.....Utilisés pour numériser le bord arrière du média.

Connecteur d'interface USB.....Utilisé pour connecter le traceur à l'ordinateur avec un câble d'interface USB.

Borne de connexion du module du réseau local sans fil

.....Il s'agit de la borne permettant de connecter le module de réseau local sans fil au traceur.

* Un couvercle est fixé pour protéger les bornes au moment de l'achat.

Interface du réseau local câblé...Ce connecteur est utilisé lors de la connexion de ce traceur via un réseau (réseau local câblé).

* L'unité de réseau local câblé est une option installée en usine.

Connecteur dédié à la mémoire USB

.....Connecteur dédié à la mémoire USB.

Vue de face : CE8000-130

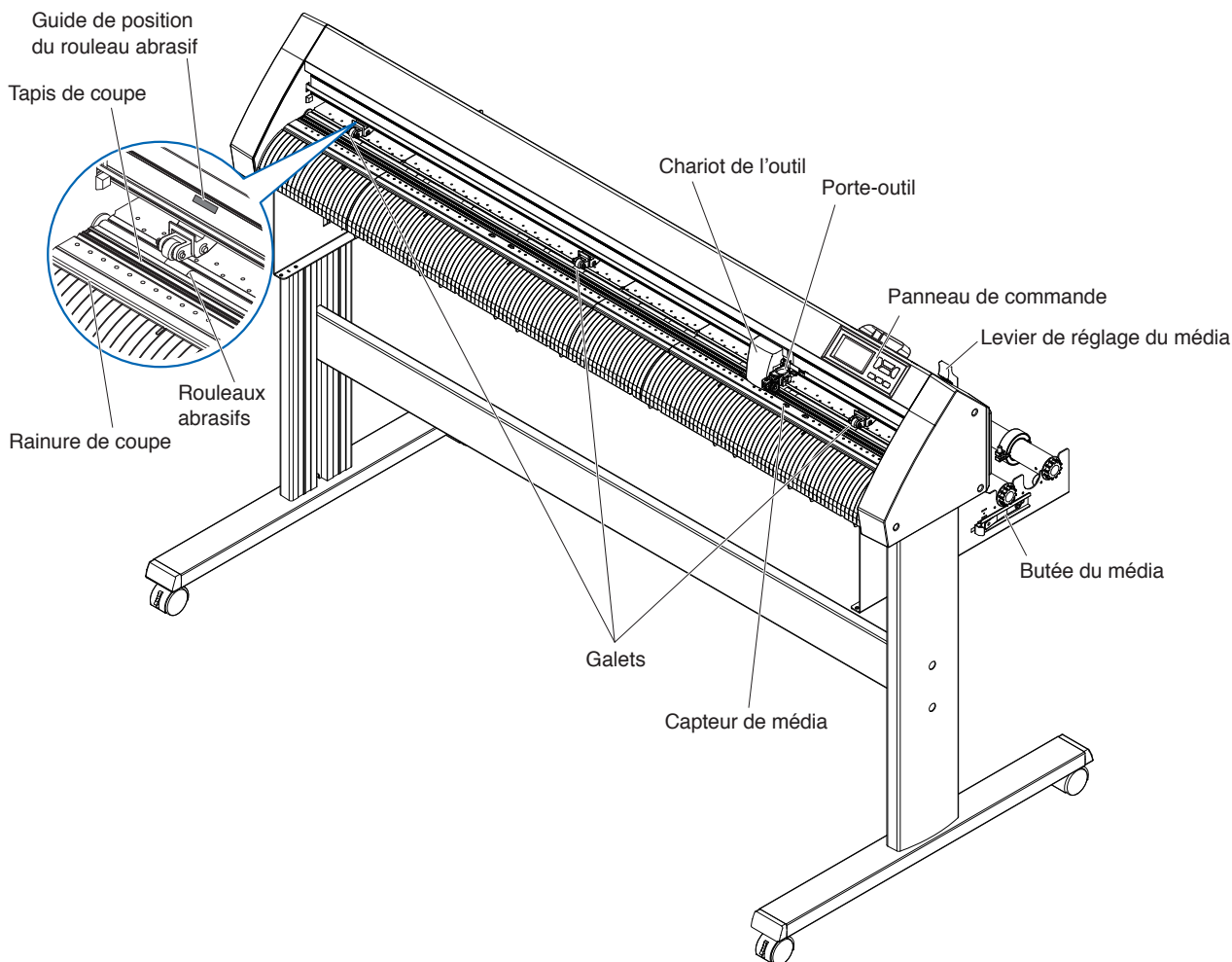

- Panneau de commande**Utilisé pour accéder à différentes fonctions du traceur.
- Levier de réglage du média**.....Utilisé pour lever ou abaisser les galets pendant le chargement ou le déchargement du média.
- Chariot de l'outil**.....Déplace la plume de découpe ou la plume de traçage sur le média pendant la découpe ou le traçage.
- Porte-outil**Maintient la plume de découpe ou la plume de traçage et la déplace vers le haut ou vers le bas.
- Capteur de média**.....Utilisés pour numériser le bord avant du média.
- Galets**Rouleaux qui poussent le média contre les rouleaux abrasifs.
- Butée du média**Cela empêche l'arbre de série de tourner lors de la mise en place du papier en rouleau (média). Elle est utilisée pour tirer tout droit le média en rouleau.
- Guide de position du rouleau abrasif**
Un guide de position de rouleau est fixé sur le côté avant du rail, ce qui indique la position de chaque rouleau abrasif. Utilisez ces repères d'alignement pour vous aider à localiser les galets.
- Rouleaux abrasifs**.....Alimente le média d'avant en arrière.
- Tapis de coupe**La lame de coupe se déplace sur ce tapis de coupe.
- Rainure de coupe**Utilisez cette rainure pour découper (couper à la presse) ou massicoter.

Vue arrière : CE8000-130

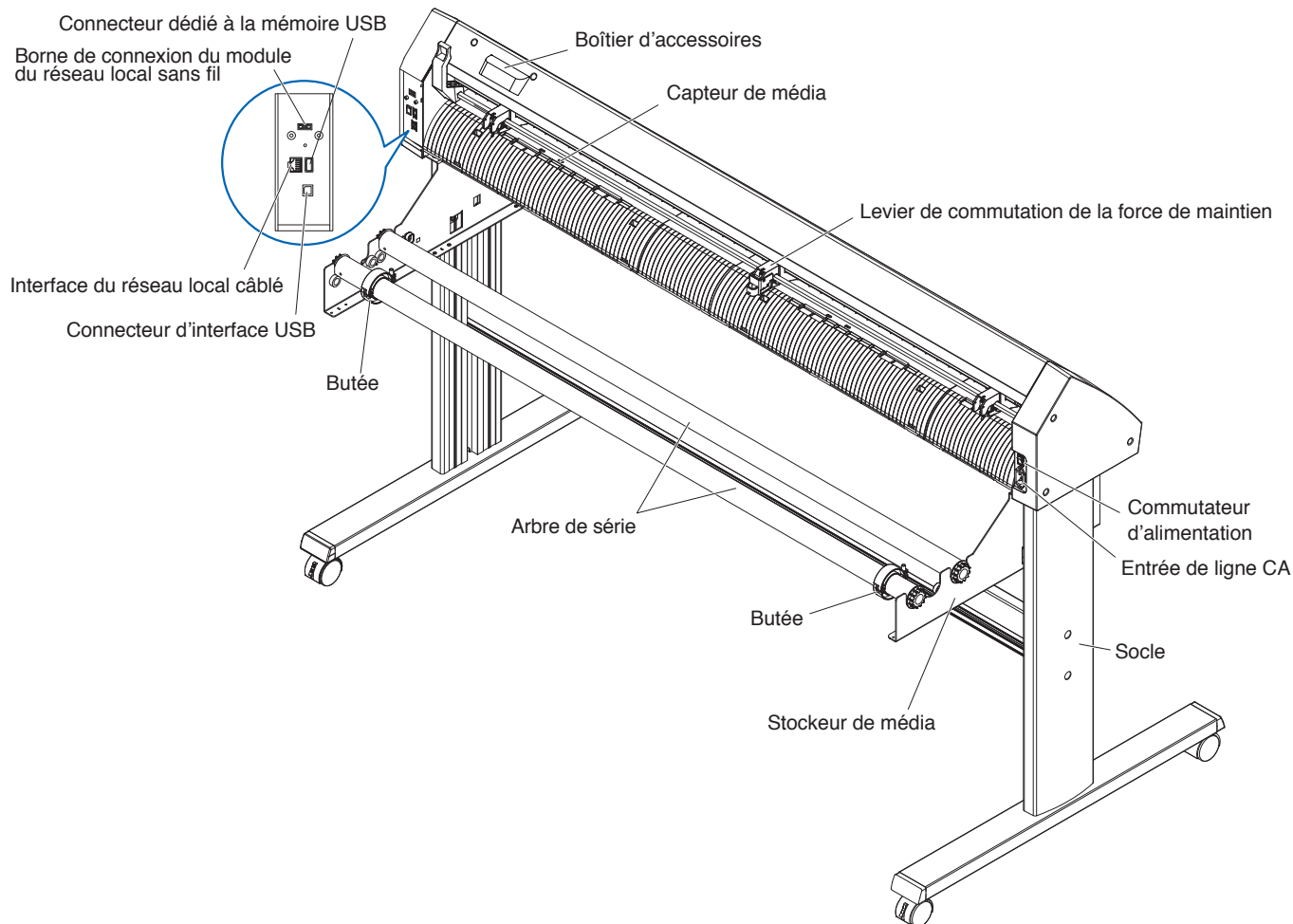

Commutateur d'alimentation.....Utilisé pour activer et désactiver le traceur.

Entrée de ligne CAEntrée où le câble d'alimentation est connecté.

Levier de commutation de la force de maintien

.....Réglez la force de maintien du galet sur deux niveaux : moyen et faible (INACTIF).

Stockeur de média.....Un stockeur dans lequel placer le média en rouleau.

Arbre de sérieUn rouleau qui prend en charge le média en rouleau

ButéeMaintient le média en rouleau en place.

Socle.....Un socle pour poser la machine.

Boîtier d'accessoiresEspace pour le stockage temporaire d'accessoires tels que les lames de coupe et les pistons de coupe.

* Le boîtier des accessoires est doté d'un aimant. Veuillez le fixer dans un endroit pratique.

Capteur de média.....Utilisés pour numériser le bord arrière du média.

Connecteur d'interface USB.....Utilisé pour connecter le traceur à l'ordinateur avec un câble d'interface USB.

Borne de connexion du module du réseau local sans fil

.....Il s'agit de la borne permettant de connecter le module de réseau local sans fil au traceur.

* Un couvercle est fixé pour protéger les bornes au moment de l'achat.

Interface du réseau local câblé...Ce connecteur est utilisé lors de la connexion de ce traceur via un réseau (réseau local câblé).

* L'unité de réseau local câblé est une option installée en usine.

Connecteur dédié à la mémoire USB

.....Connecteur dédié à la mémoire USB.

1.3 Assemblage

Montage du plateau de média en rouleau

Montage (CE8000-40)

1. Insérez le plateau de média en rouleau dans le rail de guidage du plateau en fonction de la largeur du média que vous souhaitez utiliser.
Assurez-vous que les rouleaux sur le plateau se trouvent à l'extérieur des deux côtés.

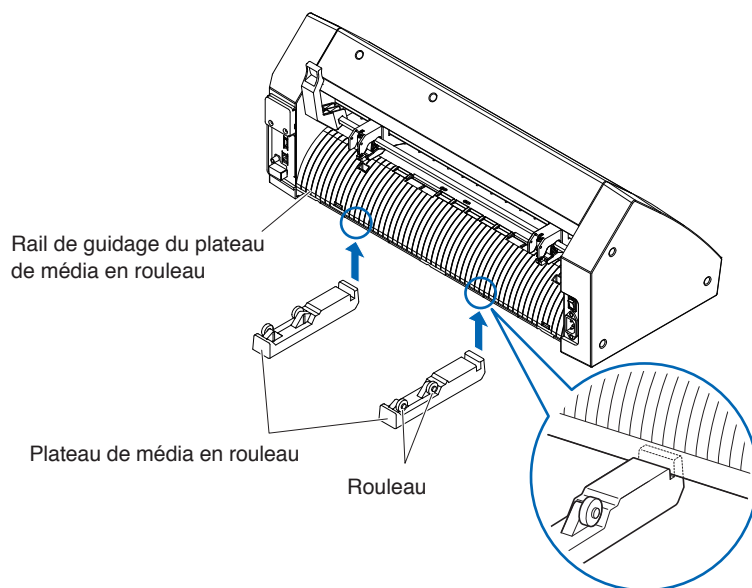

Montage des arbres de série

Montage (CE8000-60)

1. Placez une butée dans l'arbre de série. (Maintenez les vis de butée légèrement desserrées.)

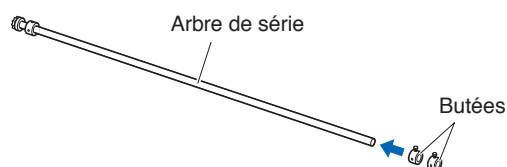

2. Placez le côté avec l'engrenage sur le côté gauche de la machine (en regardant depuis l'arrière), puis faites glisser l'arbre de série dans le stockeur de média. Faites glisser le stockeur de média de manière à ce qu'il soit limité par l'engrenage et la butée fixe. Assurez-vous que l'arbre de série touche le rouleau. Modifiez la position d'insertion de l'arbre de série arrière en fonction du diamètre du rouleau du média que vous souhaitez utiliser.

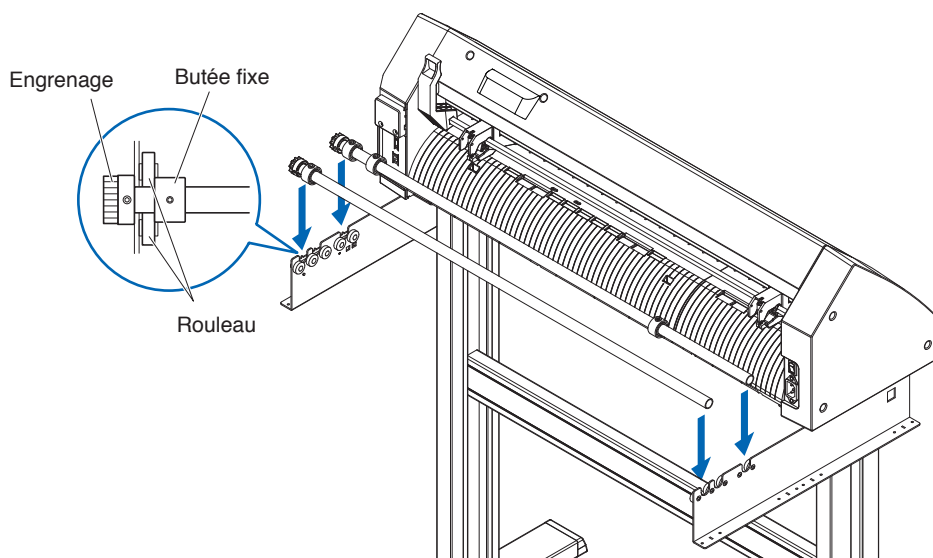

Montage (CE8000-130)

1. Placez une butée dans l'arbre de série. (Maintenez les vis de butée légèrement desserrées.)

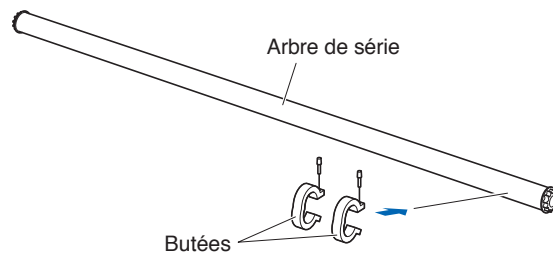

2. Faites glisser l'arbre de série dans le stockeur de média.
Modifiez la position d'insertion de l'arbre de série arrière en fonction du diamètre du rouleau du média que vous souhaitez utiliser.

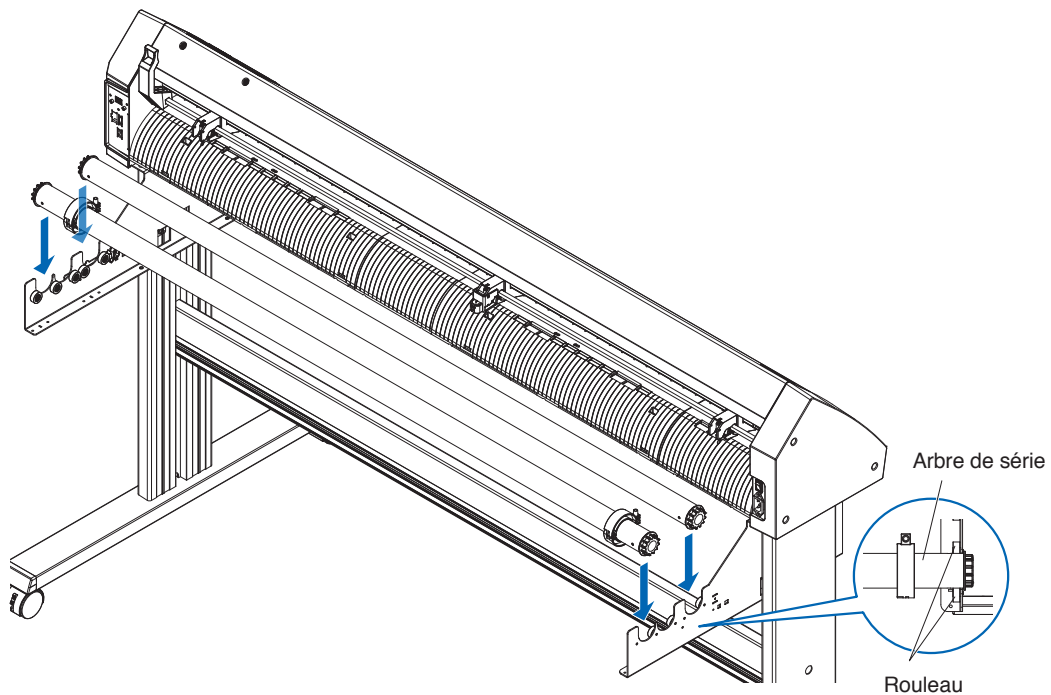

1.4 Connexion à l'ordinateur

Cette section décrit comment connecter le traceur et l'ordinateur.

Utilisez un port USB, un réseau local sans fil ou un réseau local câblé* pour connecter le traceur à un ordinateur. Le logiciel pilote doit être installé avant la connexion.

* L'unité de réseau local câblé est une option installée en usine.

Lors de l'utilisation d'un port USB/réseau local câblé

Connexion

1. Vérifiez que le commutateur d'alimentation est désactivé (le côté « ○ » est enfoncé).

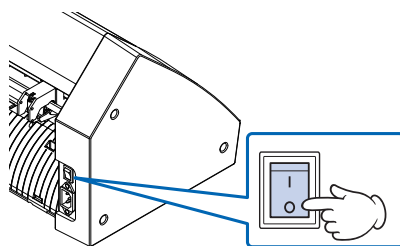

2. Connectez le traceur à l'ordinateur à l'aide du câble d'interface.

* Cette section décrit le CE8000-130.

Supplément

Voir « 9.1 Réglage de l'interface » pour le réglage de l'interface.

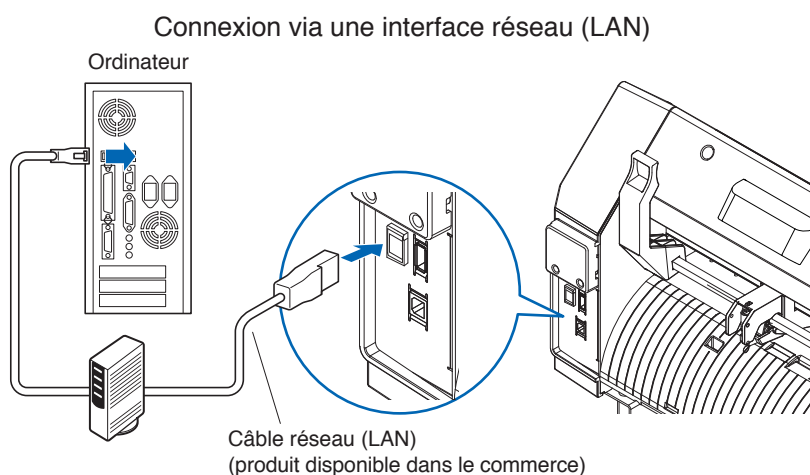
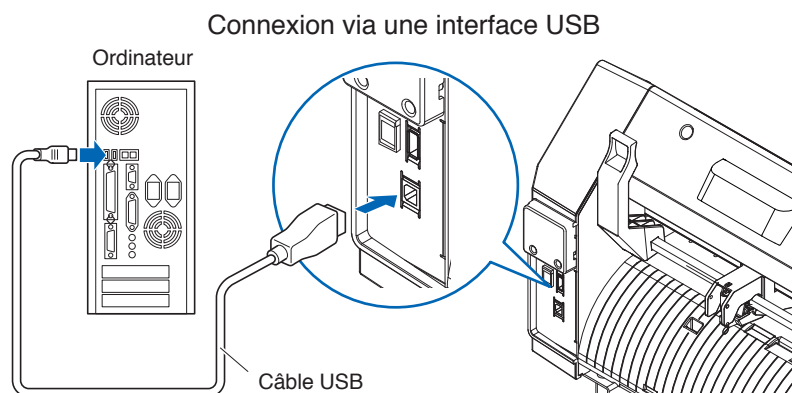

Lors de l'utilisation du réseau local sans fil

Connexion

1. Vérifiez que le commutateur d'alimentation est désactivé (le côté « ○ » est enfoncé).

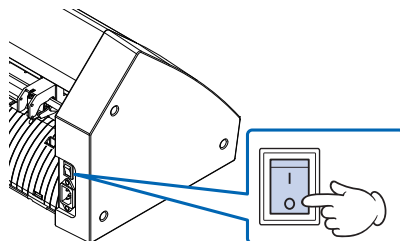

2. Retirez le capuchon du module de réseau local sans fil.

* Cette section décrit le CE8000-130.

Capuchon du module de réseau local sans fil

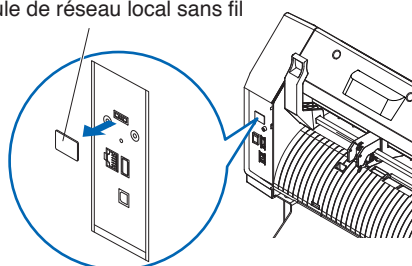

3. Installez le module de réseau local sans fil sur la borne de connexion du réseau local sans fil.

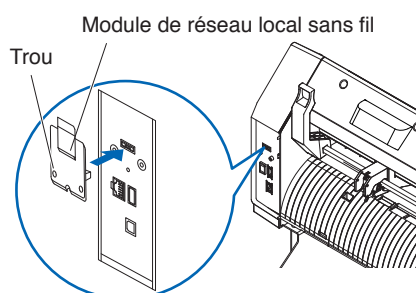

Supplément

Assurez-vous que le module de réseau local sans fil est fermement installé jusqu'au bout.

4. Fixez le couvercle du module de réseau local sans fil et le module de réseau local sans fil avec des vis à l'aide d'un tournevis cruciforme.

Couvercle du module du réseau local sans fil

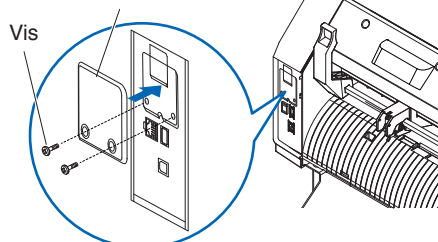

Supplément

- Veuillez préparer votre propre tournevis cruciforme.
- Pour les paramètres du réseau local sans fil, voir « 9.2 Connexion via un réseau local sans fil »

Chapitre 2 : Préparation de la coupe

Ce chapitre décrit comment se préparer au démarrage de la coupe.

SECTION DE CE CHAPITRE

- 2.1 *Préparation du piston de coupe*
- 2.2 *Fixation d'un outil*
- 2.3 *Chargement du média (papier ou film de marquage)*
- 2.4 *Alignement des galets*
- 2.5 *À propos de l'écran par défaut*
- 2.6 *Connexion à l'alimentation*
- 2.7 *Comment utiliser le panneau de commande*
- 2.8 *Réglage de la méthode d'alimentation*
- 2.9 *Pré-défilement du média (papier ou film de marquage)*
- 2.10 *Sélection de la condition d'outil*
- 2.11 *Exécution de tests de découpe*
- 2.12 *Affichage la surface de découpe*

2.1 Préparation du piston de coupe

Cette section décrit les structures et les types de pistons de coupe (plumes de coupe).

Nomenclature de piston de coupe

Le traceur coupe à l'aide d'une lame de coupe montée dans un piston. Il existe deux pistons différents en fonction du diamètre de la lame de coupe à monter (le piston de coupe $\phi 0,9$ mm est fourni comme accessoire standard). Veillez à monter la lame de coupe dans le piston de coupe correspondant.

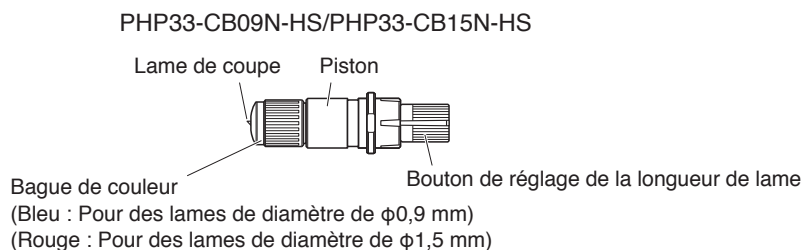

ATTENTION

Pour éviter toute blessure corporelle, manipulez les lames de coupe avec précaution.

Structure du piston de coupe

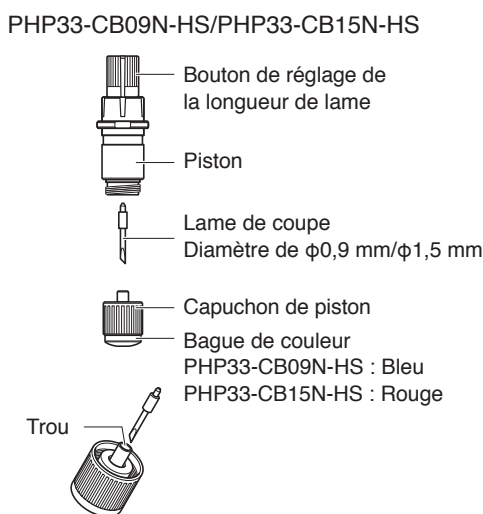

ATTENTION

Veillez insérer complètement la lame de coupe directement dans le capuchon du piston.
Si la lame de coupe ne peut pas être insérée directement, veuillez insérer la lame de coupe après avoir appuyé plusieurs fois sur le port d'insertion de la lame de coupe. Si elle n'est pas installée correctement, cela peut endommager la lame de coupe ou le traceur lui-même.

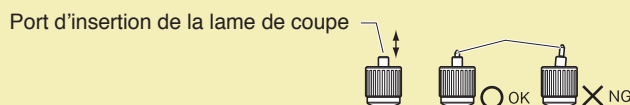

Réglage de la longueur de lame

La longueur de la lame doit être ajustée pour effectuer une coupe optimale. Effectuez quelques tests de coupe et réglez la longueur de lame optimale.

ATTENTION

- Pour éviter toute blessure corporelle, manipulez les lames de coupe avec précaution.
- Cela peut endommager la lame de coupe ou le tapis de découpe si la lame est trop déployée. Assurez-vous que la longueur de la lame est inférieure à l'épaisseur du média. Après le réglage, veuillez toujours effectuer un « TEST DEC ».

Supplément

Voir « 2.11 Exécution de tests de découpe » pour les tests de découpe.

Réglez la longueur de la lame en tournant le bouton de réglage de la longueur de lame. Tournez le bouton dans le sens « A » pour étendre la lame, ou dans le sens « B » pour la rétracter. Lorsque le bouton est tourné d'une unité d'échelle, la lame se déplace d'environ 0,1 mm. Un tour complet du bouton déplace la lame d'environ 0,5 mm.

PHP33-CB09N-HS/PHP33-CB15N-HS

La lame de coupe se déplace d'environ 0,1 mm en tournant d'une unité d'échelle.

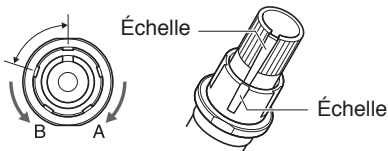

Application et caractéristiques de la lame

Sélectionnez la lame de coupe optimale et le média à couper. Reportez-vous au manuel de la lame de coupe.

ATTENTION

Pour éviter toute blessure corporelle, manipulez les lames de coupe avec précaution.

2.2 Fixation d'un outil

Fixez un outil (piston de coupe, plume du traceur) au traceur.

Fixation d'un outil

Lors du montage de l'outil dans le porte-outil, veuillez tenir compte de ce qui suit.

⚠ ATTENTION

- Ne touchez jamais l'outil lorsqu'il est sous tension ou lorsqu'il est en fonctionnement, car cela est dangereux.
- Lors de la manipulation du porte-outil, veillez à ne pas vous blesser avec la lame de coupe.

Cela est expliqué ici en utilisant le piston de coupe comme exemple.

Supplément

- Lors de l'utilisation avec une plume de demi-coupe et de traceur, placez le joint dans le porte-outil (vers l'arrière), et lors de l'utilisation d'une découpe (coupe perforée), placez le joint dans le porte-outil (vers l'avant).
- Une demi-coupe signifie que seul le film de marquage est découpé en laissant la feuille de renfort non coupée.
- La découpe signifie que le média est complètement découpé.
- Structure du film de marquage

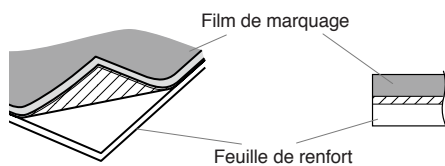

Montage

1. Desserrez la vis du porte-outil.

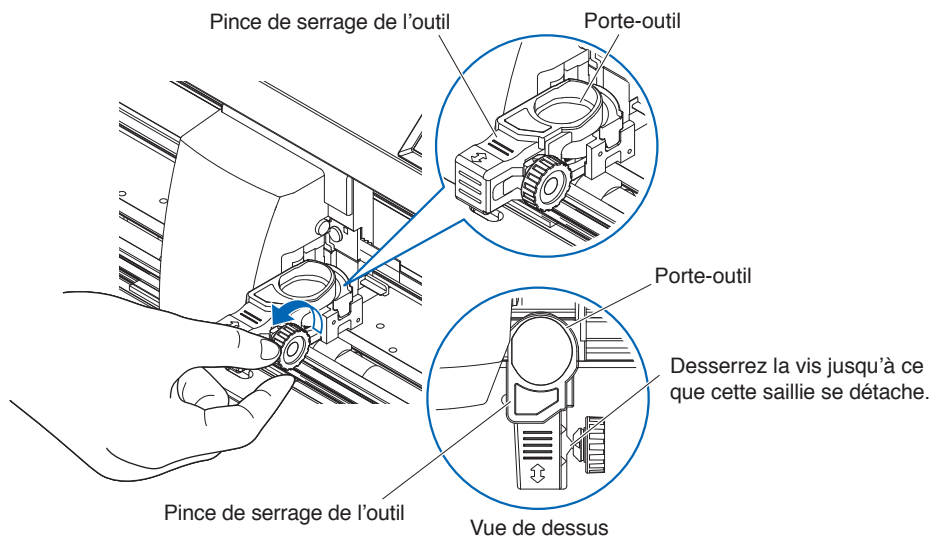

2. Déplacez la pince de serrage de l'outil de manière à ce que l'orifice de la pince de serrage de l'outil s'aligne avec l'orifice du porte-outil.

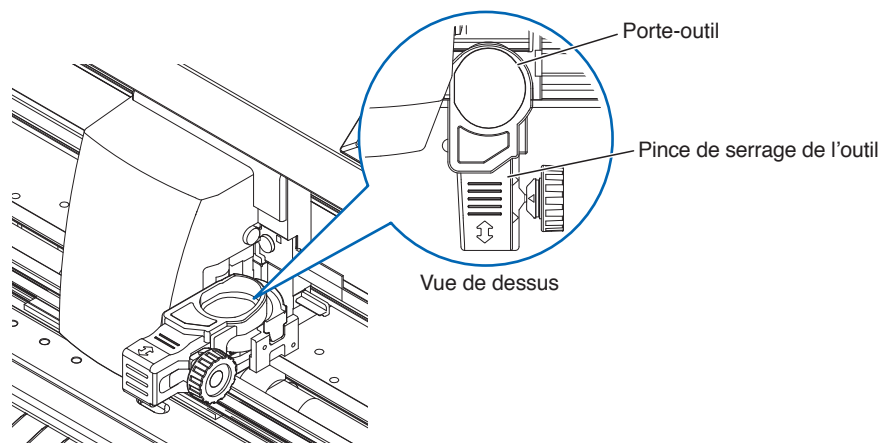

3. Tout en poussant la pince de serrage de l'outil vers le haut, placez l'outil dans le porte-outil.

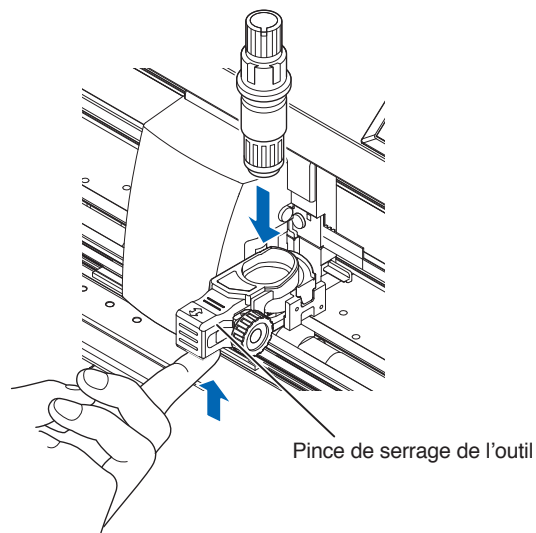

Supplément

Assurez-vous que l'outil est placé directement dans le porte-outil.

4. Déplacez la pince de serrage de l'outil.
 Lors de l'utilisation avec une demi-coupe et une plume, poussez la pince de serrage jusqu'à ce qu'elle touche fermement le côté arrière.
 Lorsque vous utilisez la découpe (coupe perforée), tirez la pince de serrage jusqu'à ce qu'elle touche fermement le côté avant.

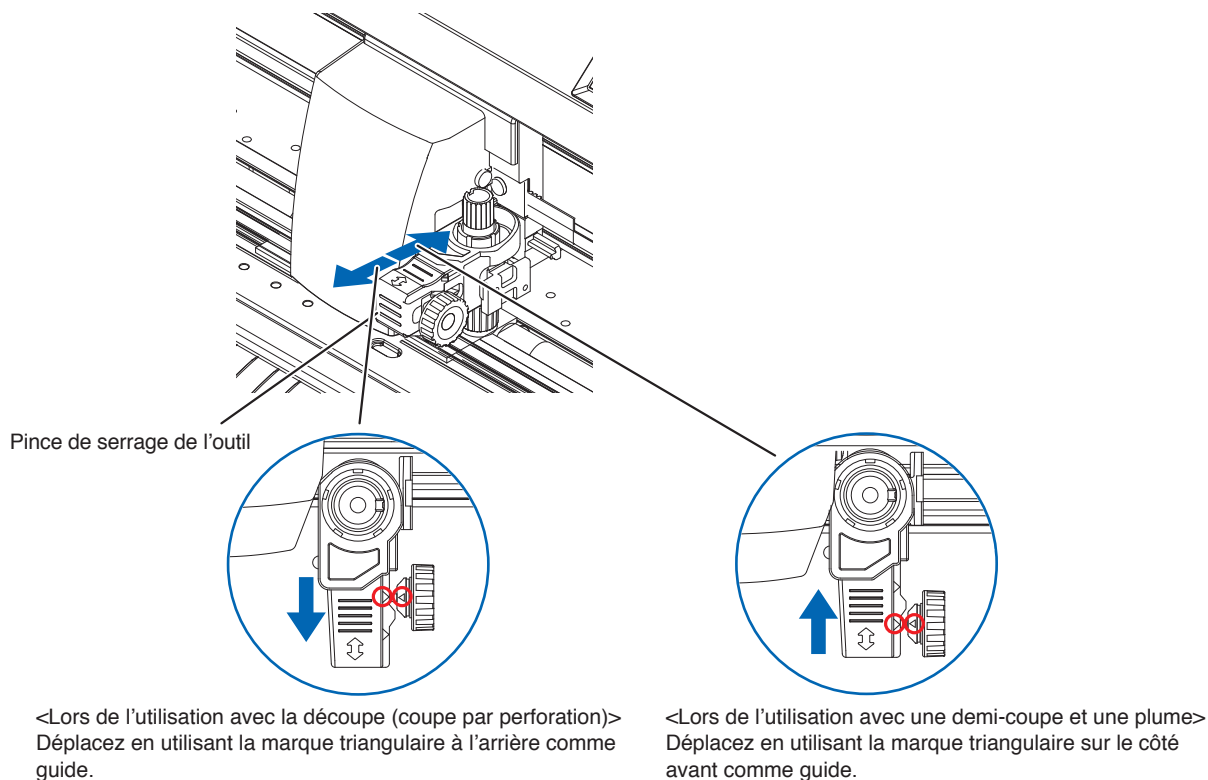

Supplément

Assurez-vous que l'outil est placé directement dans le porte-outil.

5. Serrez la vis du porte-outil.

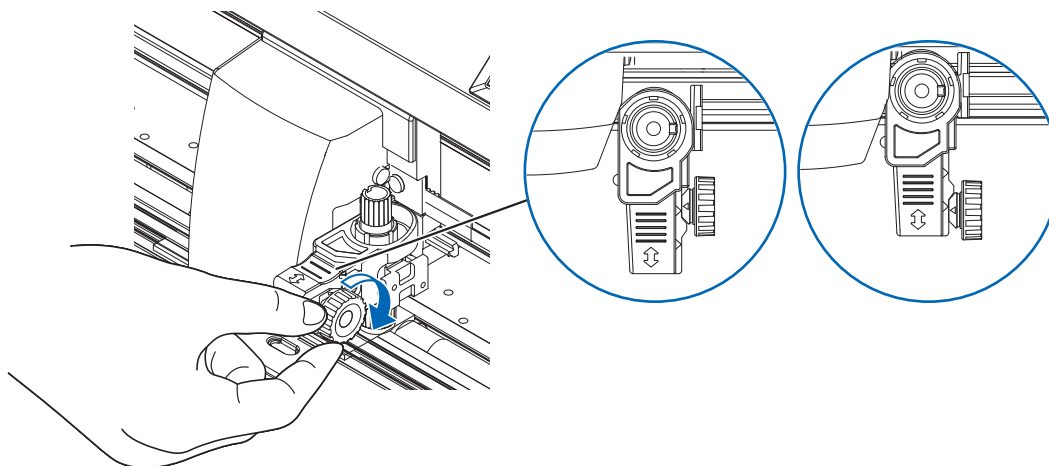

Retrait de l'outil

Pour retirer l'outil, desserrez la vis jusqu'à ce que cette saillie mentionnée à l'étape 1 dans « Fixation d'un outil » se détache, puis retirez l'outil.

2.3 Chargement du média (papier ou film de marquage)

Des médias en rouleau et en feuille peuvent être utilisés avec le CE8000. Chargez le média conformément aux instructions données pour chaque type.

Utilisez le rouleau abrasif situé sur le côté droit du média (en regardant de face) comme guide lors de sa mise en place dans le capteur de média. Ajustez ensuite le rouleau poussoir pour qu'il s'aligne avec le côté du média.

- Chargement du média en rouleau
- Chargement du média en feuille

Chargement du média en rouleau (CE8000-40)

Fonctionnement

1. Abaissez le levier de réglage du média pour relever les galets.

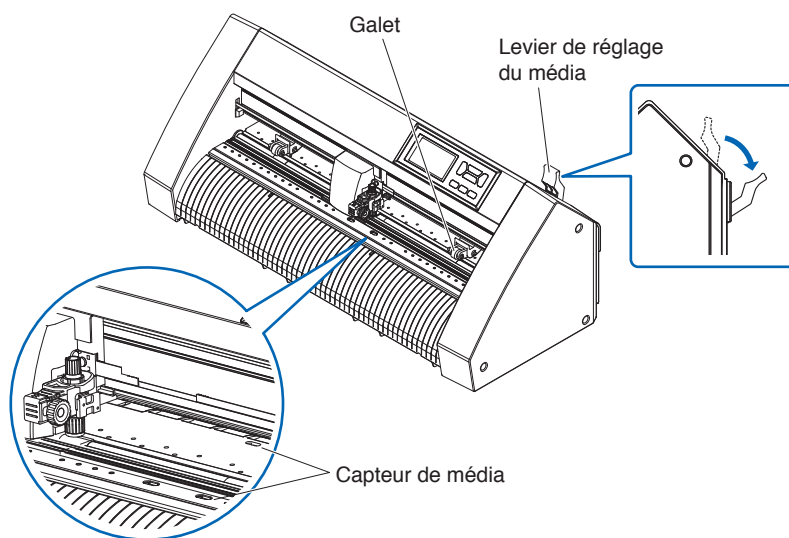

2. Placez le média en rouleau sur le plateau de média en rouleau, puis poussez l'extrémité du média en rouleau vers l'avant depuis l'arrière de la machine. Assurez-vous de le tirer de manière à ce qu'il n'y ait pas de relâchement sur le parcours du rouleau du média.

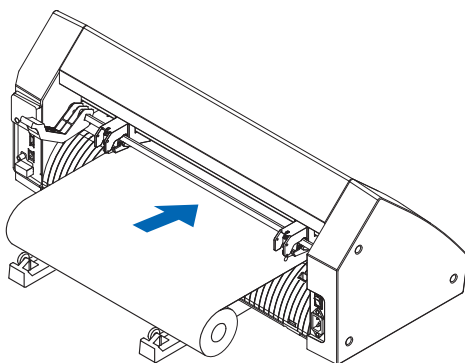

3. Tirez le média en rouleau vers l'avant jusqu'à ce que le bord avant du média en rouleau recouvre complètement le capteur.
- Si la longueur que vous retirez est trop longue, ajustez la longueur en l'enroulant du côté du rouleau.

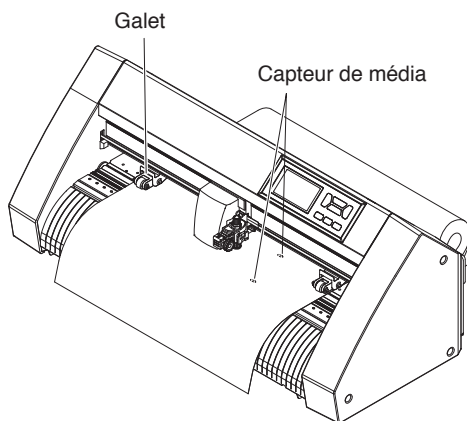

4. Positionnez le média et les galets en fonction de la largeur du média. Les galets poussent de chaque côté du média. Utilisez le guide de position du rouleau abrasif pour vous assurer que les galets sont placés au-dessus des rouleaux abrasifs. Vous pouvez régler la force de maintien du rouleau poussoir central.

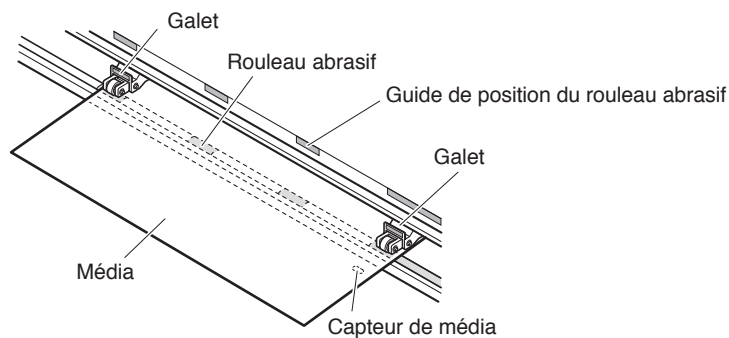

Supplément

- Le média doit toujours être positionné au-dessus du capteur de média.
- Voir « 2.4 Alignement des galets » pour connaître la position des galets.

Lors de l'alimentation d'un média long (2 mètres ou plus)

Positionnez les galets à au moins 15 mm à l'intérieur des bords du média.

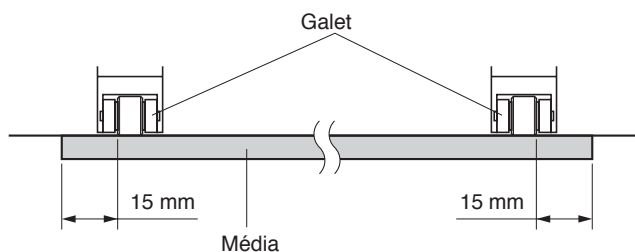

Lors de l'alimentation de supports longs (2 mètres ou moins)

Positionnez les galets à au moins 5 mm à l'intérieur des bords du média.

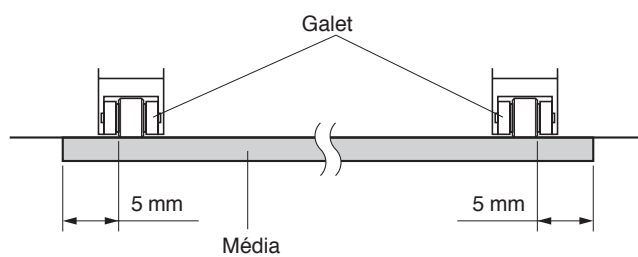

5. Tirez sur le média pour vous assurer qu'il n'y a pas de jeu dans le parcours de transport, puis soulevez le levier de réglage du média pour abaisser les galets.

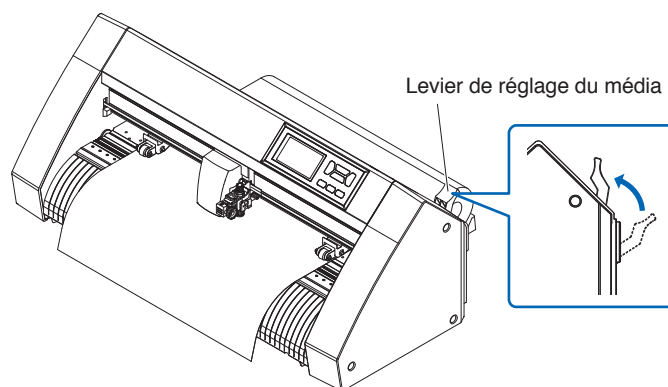

Créez le même jeu dans le média que celui utilisé pour l'arrière de la machine.

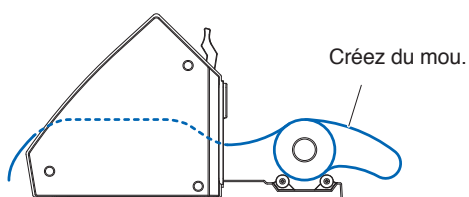

Chargement du média en rouleau (CE8000-60/130)

Cette section décrit le CE8000-130.

Fonctionnement

1. Abaissez le levier de réglage du média pour relever les galets.

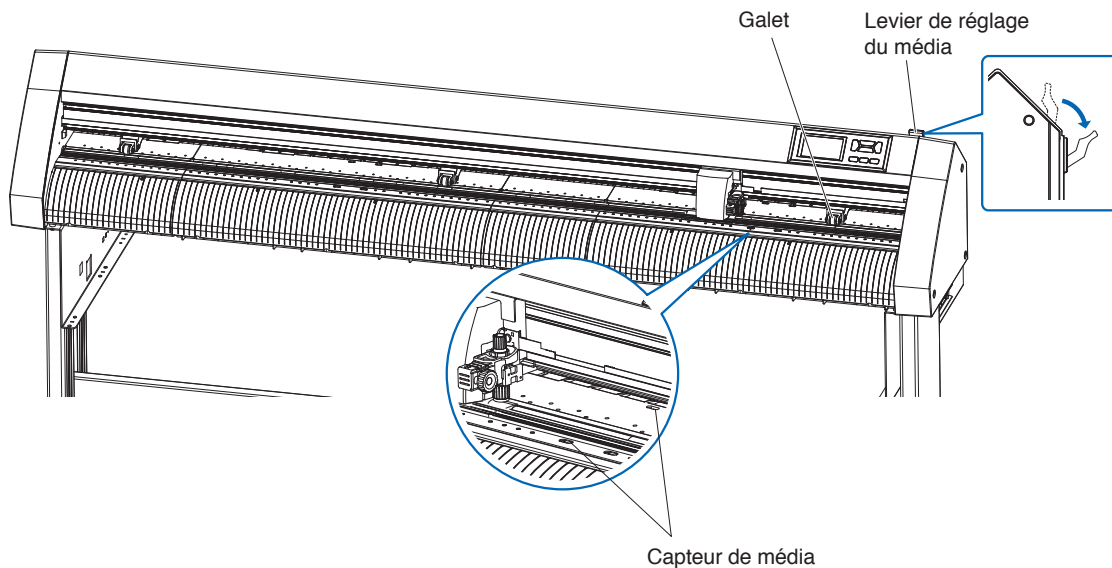

2. Placez le média en rouleau au-dessus de l'arbre de série, puis fixez le papier en rouleau avec une butée. Une fois installé, serrez les vis de la butée.

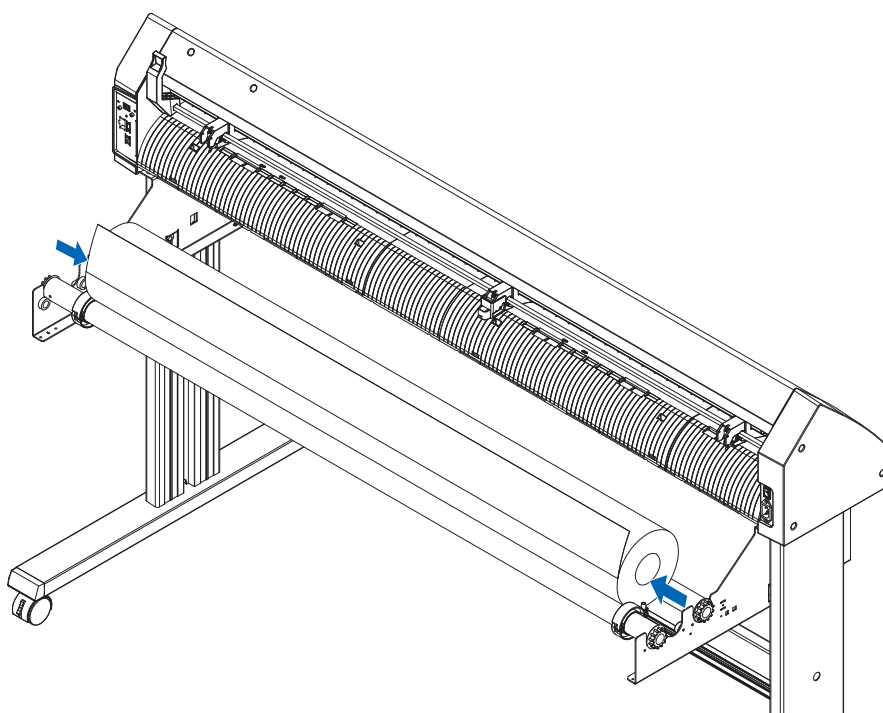

3. Poussez l'extrémité du média en rouleau vers l'avant depuis l'arrière du CE8000. Assurez-vous de le tirer de manière à ce qu'il n'y ait pas de relâchement sur le parcours du rouleau du média.

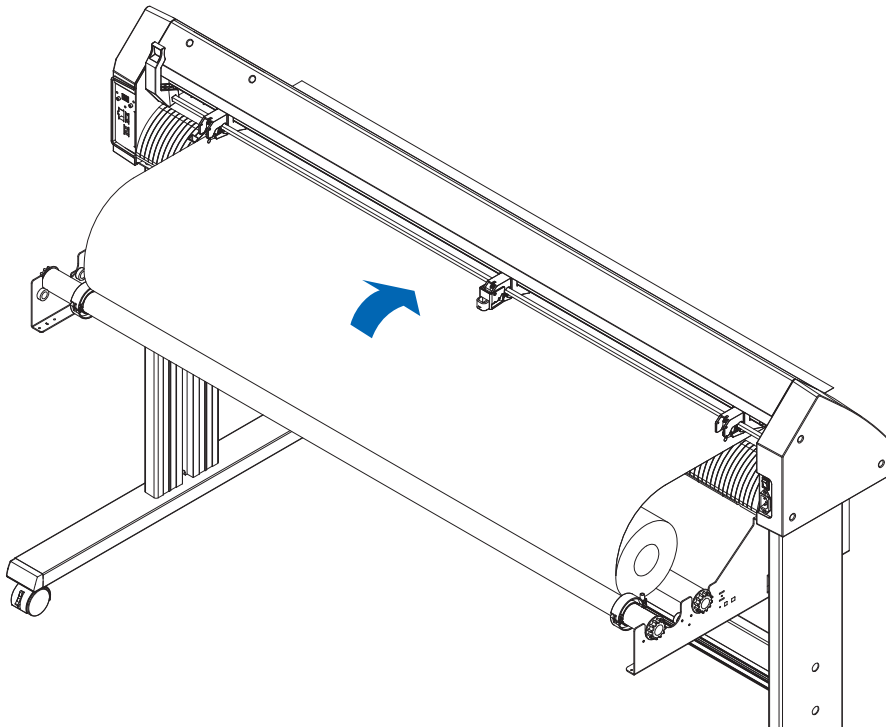

4. Verrouillez la butée du média (faites-la glisser vers l'arrière) et tirez-la uniformément pour que le papier en rouleau soit droit. Veuillez charger de manière à ce que le papier en rouleau repose toujours sur le capteur de média.

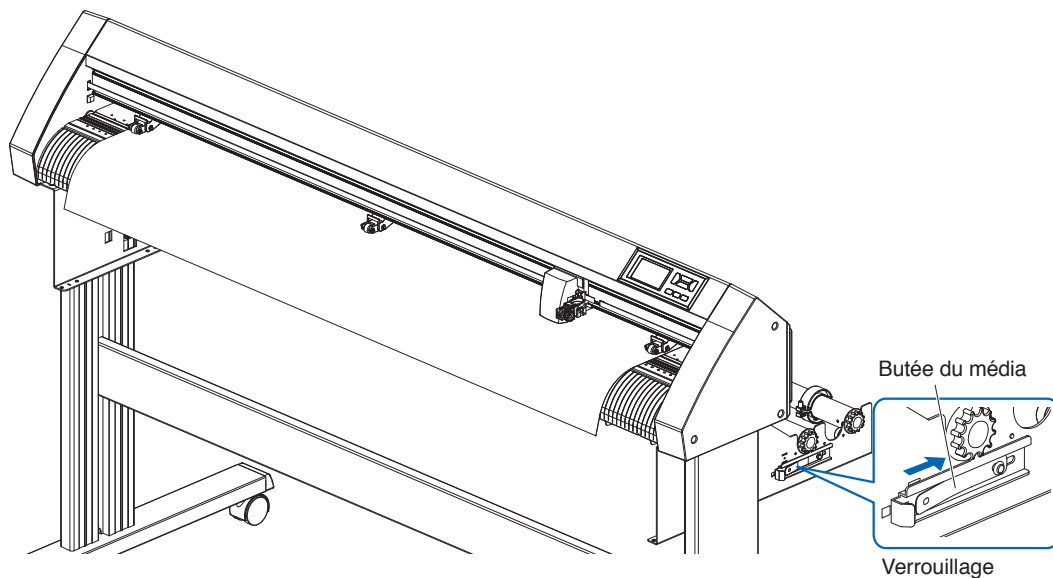

Supplément

Lors de la découpe, veuillez libérer le verrouillage de la butée du média (tout en tirant la butée du média vers l'extérieur, faites-la glisser vers l'avant.).

5. Positionnez le média et les galets en fonction de la largeur du média.

Lors de l'utilisation du CE8000-40/60

Les galets poussent de chaque côté du média. Utilisez le guide de position du rouleau abrasif pour vous assurer que les galets sont placés au-dessus des rouleaux abrasifs.

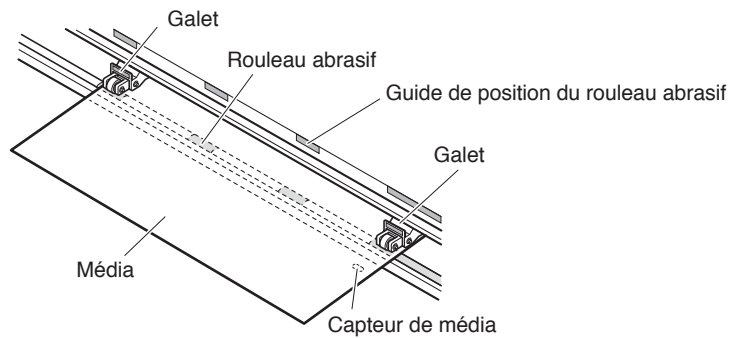

Supplément

- Le média doit toujours être positionné au-dessus du capteur de média.
- Voir « 2.4 Alignement des galets » pour connaître la position des galets.

Lors de l'utilisation du CE8000-130

Utilisez les 3 galets pour abaisser les côtés et le centre du média. Utilisez le guide de position des rouleaux abrasifs et assurez-vous que les rouleaux poussoirs se trouvent au-dessus des galets. Le rouleau poussoir central présente la fonction de commutation de la force de maintien du rouleau poussoir.

Supplément

- Le média doit toujours être positionné au-dessus du capteur de média.
- Voir « 2.4 Alignement des galets » pour connaître la position des galets et obtenir des informations sur la force de maintien du galet.

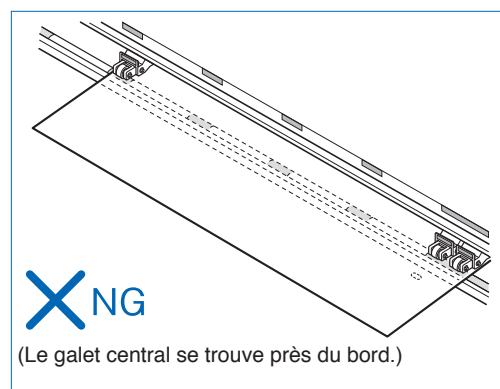
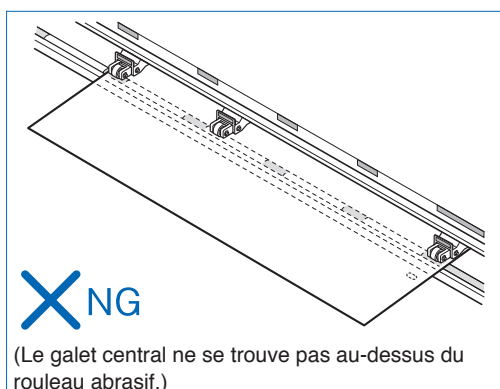
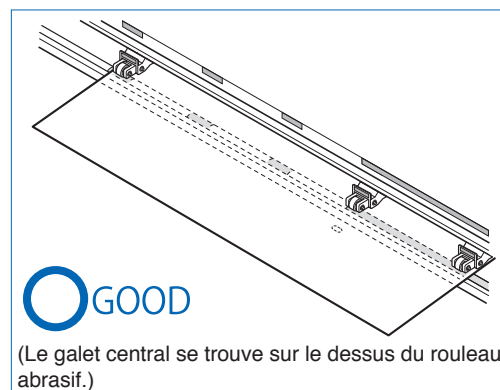
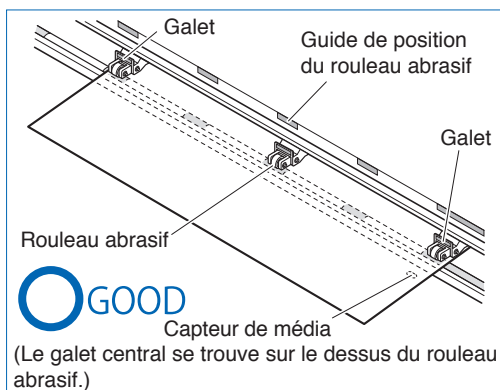

Lors de l'alimentation d'un média long (2 mètres ou plus)

Positionnez les galets à au moins 15 mm à l'intérieur des bords du média.

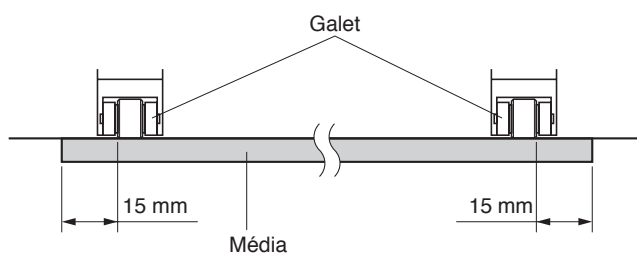

Lors de l'alimentation de supports longs (2 mètres ou moins)

Positionnez les galets à au moins 5 mm à l'intérieur des bords du média.

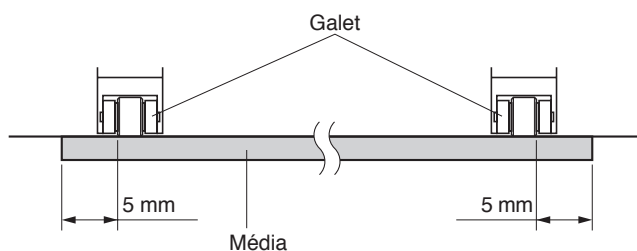

6. Tirez sur le média pour vous assurer qu'il n'y a pas de jeu dans le parcours de transport, puis soulevez le levier de réglage du média pour abaisser les galets.

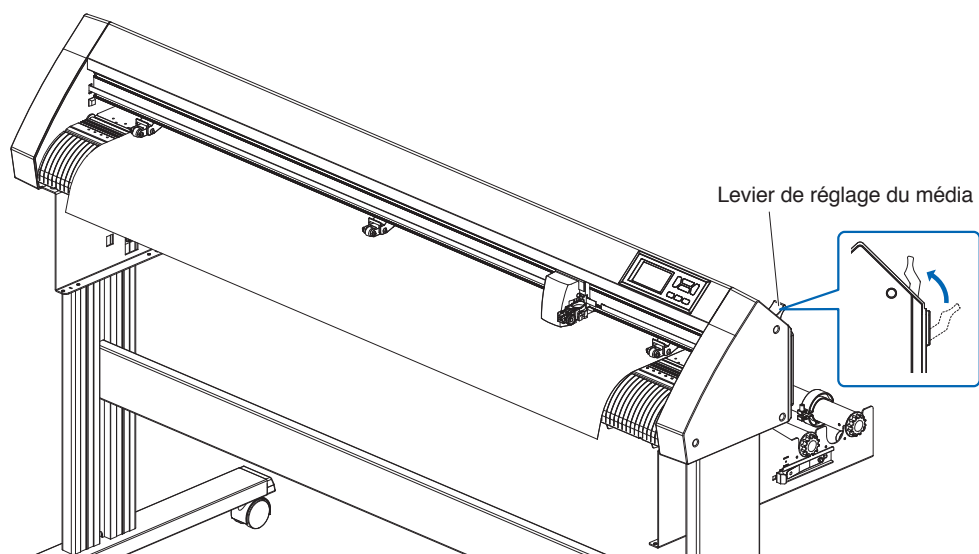

7. Libérez le verrouillage de la butée du média (tout en tirant vers l'extérieur, faites-la glisser vers l'avant).

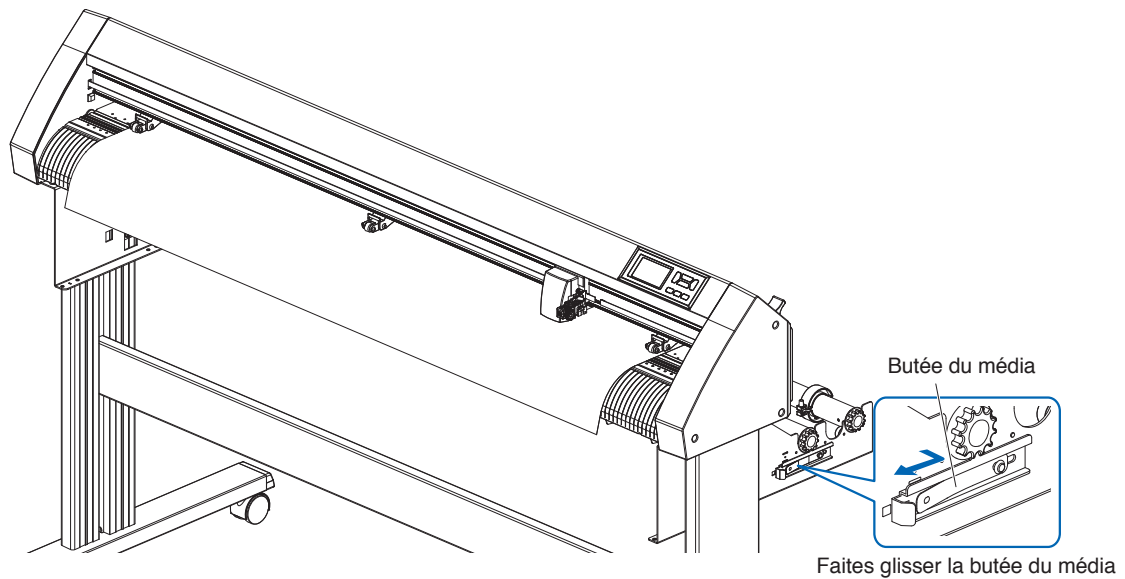

8. Lorsque le levier est relevé (et que le média est maintenu vers le bas par les galets) et que la butée du média est déverrouillée, retirez le média en rouleau et donnez-lui du jeu. Créez le même jeu dans le média que celui utilisé pour l'arrière de la machine.

Supplément

- La saleté du sol peut adhérer au média lorsque vous donnez du mou, veuillez être prudent.
- Pendant un fonctionnement en continu avec un média en rouleau, ne laissez pas de mou au média à l'arrière du traceur de découpe.

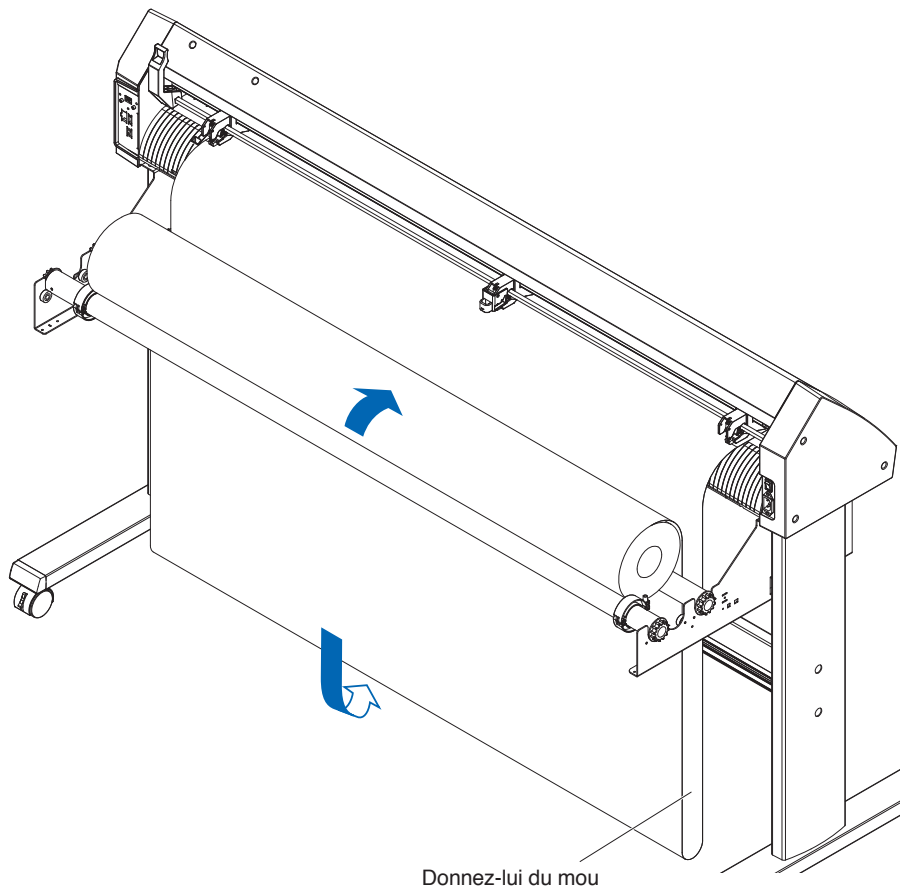

Chargement du média en feuille (CE8000-40/60)

Cela est décrit dans le CE8000-60.

Fonctionnement

1. Abaissez le levier de réglage du média pour relever les galets.

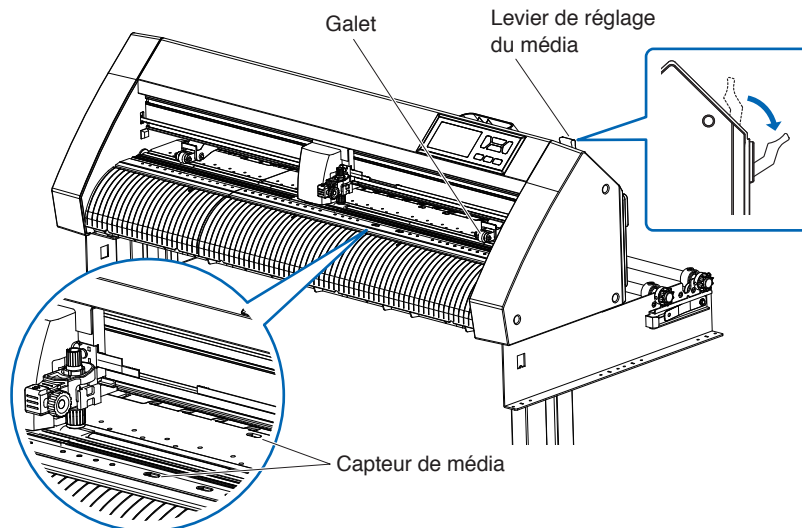

2. Chargez le média en feuille de manière à ce que son bord droit s'aligne avec la ligne de guidage située sur le côté avant.
Assurez-vous que la feuille recouvre complètement le capteur de média.

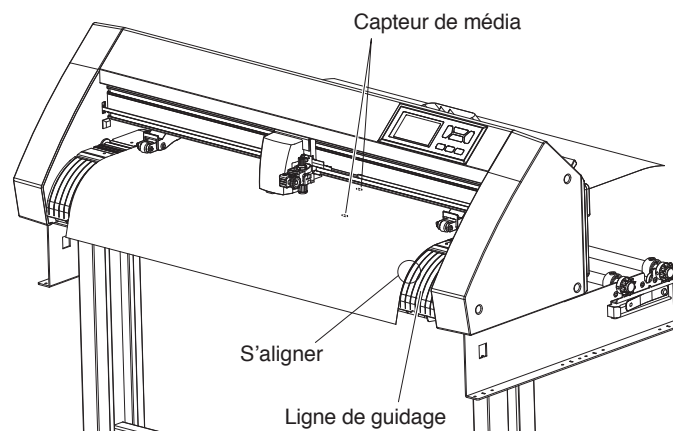

3. Positionnez le média et les galets en fonction de la largeur du média. Les galets poussent de chaque côté du média. Utilisez le guide de position du rouleau abrasif pour vous assurer que les galets sont placés au-dessus des rouleaux abrasifs. Vous pouvez régler la force de maintien du rouleau poussoir central.

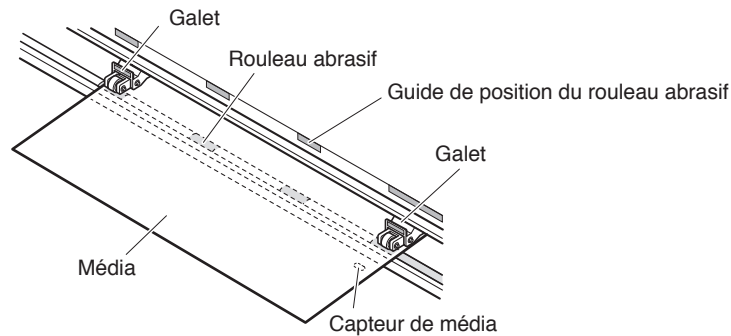

Supplément

- Le média doit avoir une longueur minimale de 125 mm.
- Le média doit toujours être positionné au-dessus du capteur de média. (Pour l'emplacement du capteur de média, voir « 1.2 Nomenclature ».)
- Voir « 2.4 Alignement des galets » pour obtenir des informations sur la position des galets.

4. Chargez le média en feuille de manière à ce que son bord droit s'aligne avec la ligne de guidage située sur le côté avant. Tirez sur le média pour vous assurer qu'il n'y a pas de jeu dans le parcours de transport, puis soulevez le levier de réglage du média pour abaisser les galets. Réglez le média en feuille de manière à ce que les bords du papier s'alignent avec la ligne de guidage située sur le côté avant.

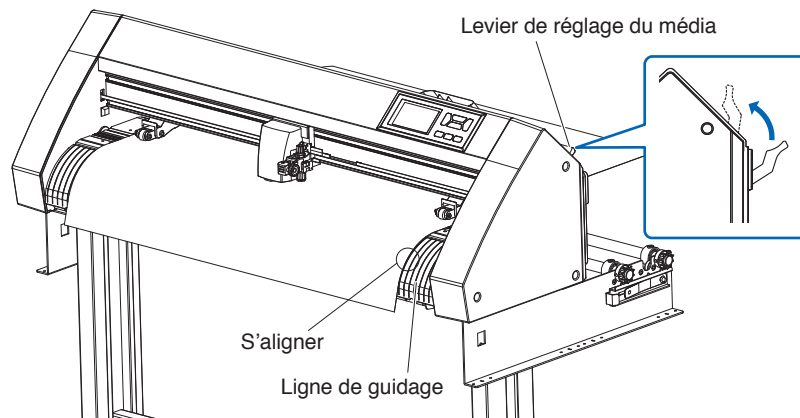

Chargement du média en feuille (CE8000-130)

Fonctionnement

1. Abaissez le levier de réglage du média pour relever les galets.

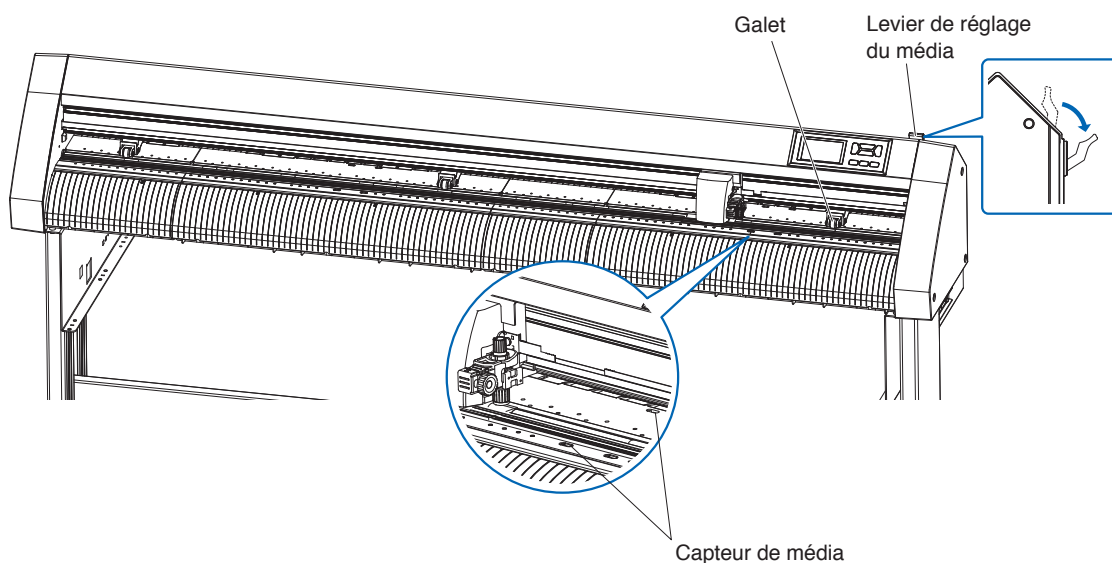

2. Chargez le média en feuille de manière à ce que son bord droit s'aligne avec la ligne de guidage située sur le côté avant.
Assurez-vous que la feuille recouvre complètement le capteur de média.

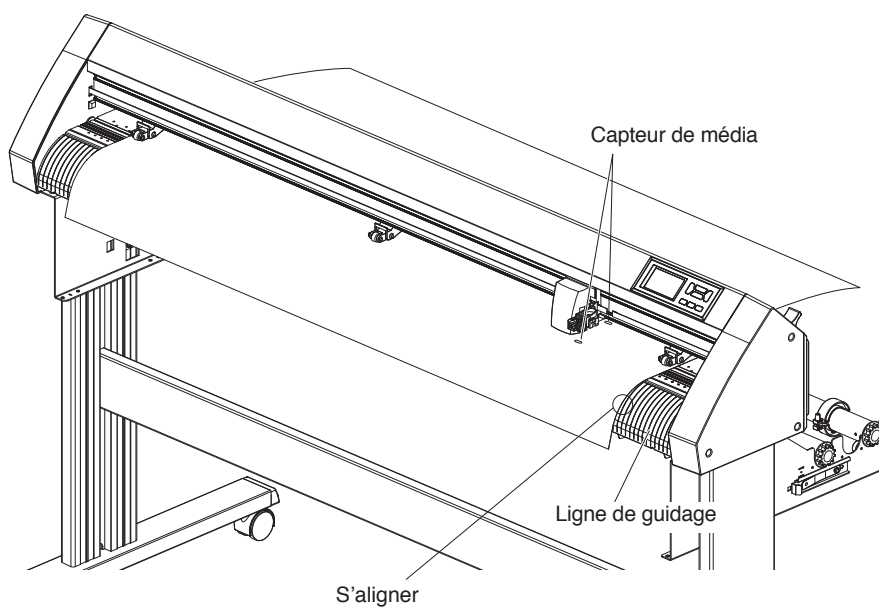

3. Positionnez le média et les galets en fonction de la largeur du média. Utilisez les 3 galets pour abaisser les côtés et le centre du média. Utilisez le guide de position des rouleaux abrasifs et assurez-vous que les rouleaux poussoirs se trouvent au-dessus des galets.

Supplément

- Le média doit toujours être positionné au-dessus du capteur de média.
- Voir « 2.4 Alignement des galets » pour connaître la position des galets et obtenir des informations sur la force de maintien du galet.

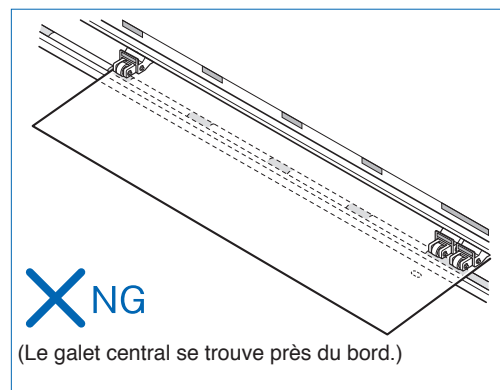
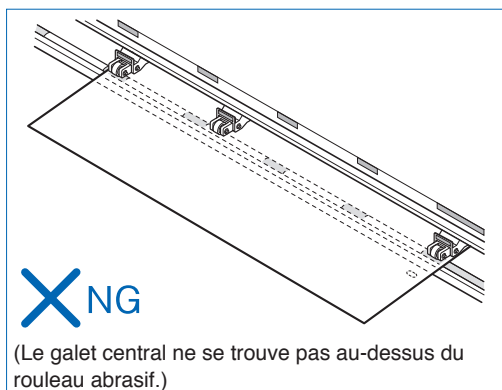
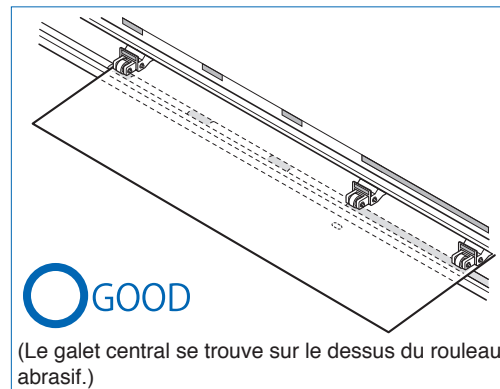
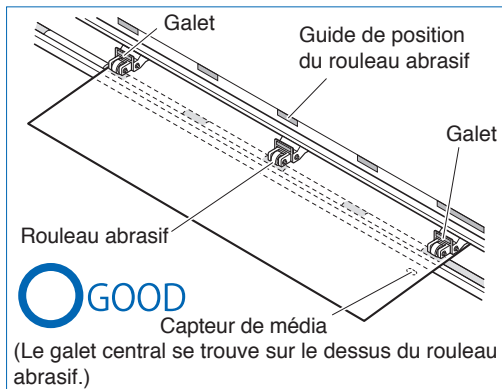

4. Chargez le média en feuille de manière à ce que son bord droit s'aligne avec la ligne de guidage située sur le côté avant. Tirez sur le média pour vous assurer qu'il n'y a pas de jeu dans le parcours de transport, puis soulevez le levier de réglage pour fixer la position du rouleau poussoir et le papier en rouleau.

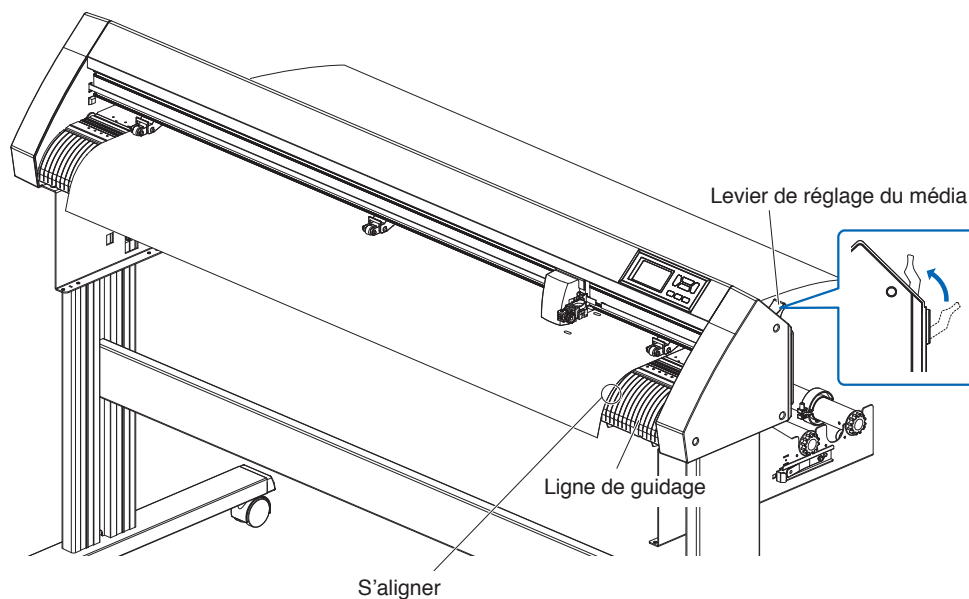

Feuille de support (pour fixer le média à découper)

L'utilisation de la feuille de support (CR09300-A3) permet de découper des motifs à partir des types de média suivants :

- Média sans feuille de renfort
- Médias plus petits que le format A3
- Seul le CE8000-40/60 les prend en charge.
- La feuille de support (CR09300-A3) est un élément optionnel.

Précautions d'utilisation

- Assurez-vous d'utiliser la feuille de support lorsque vous coupez autour d'un motif imprimé sur le média pour créer une découpe.
- La feuille de support est une feuille adhésive réutilisable qui peut être utilisée à plusieurs reprises. Toutefois, si la feuille de support se déforme ou perd son pouvoir adhésif, elle ne peut plus être utilisée. Dans de tels cas, veuillez la remplacer par une nouvelle feuille de support. À titre indicatif, remplacez la feuille de support après avoir coupé 10 feuilles. La qualité de coupe lorsque la même feuille de support est utilisée pour couper plus de 10 feuilles n'est pas garantie.
- Lorsque vous fixez un média sur la feuille de support, assurez-vous d'appuyer fermement dessus pour vous assurer qu'il ne flotte pas ou qu'il ne se décolle pas de la feuille de support.
- Assurez-vous que le média fixé à la feuille de support est très peu ondulé. Un média très ondulé peut provoquer des erreurs de lecture des marques d'enregistrement et risquer de se coincer dans le chariot de la plume.
- Apposez uniquement les médias spécifiés par Graphtec sur la feuille de support. Si vous utilisez des médias à jet d'encre disponibles dans le commerce, veuillez noter que les médias enduits sur les deux faces ne peuvent pas être utilisés. Si le média est enduit sur une seule face, collez la face non enduite sur la feuille de support. Si le côté enduit est apposé, la force adhésive de la feuille de support est affaiblie et peut rendre la feuille de support inutilisable.
- Si du papier très lisse (papier qui ne semble pas rugueux au toucher) est fixé à la feuille de support, il a tendance à onduler lorsqu'il est retiré de la feuille de support. Soyez vigilant lorsque vous l'utilisez.
- Lorsque vous retirez un média de la feuille de support après l'avoir coupé, veuillez à le retirer lentement et soigneusement.
- La surface adhésive de la feuille de support absorbe facilement l'humidité. Pour éviter que cela se produise, retirez la feuille de support de son emballage juste avant utilisation.
- Après utilisation, remettez en place le séparateur qui a été retiré de la surface adhésive avant utilisation, puis remettez la feuille de support dans son emballage pour le stockage.
- Pour un stockage optimal, évitez les endroits où l'humidité est élevée de même que les endroits où l'emballage sera exposé à la lumière directe du soleil.
- Il peut arriver que des matériaux fins tels que du papier de copie ne puissent plus être décollés ou déchirés.

Chargement du média

Comment charger un média d'une largeur inférieure à 297 mm

1. Décollez le séparateur (jaune) de la feuille de support pour exposer la surface adhésive. (Ne jetez pas le séparateur, car il sera réutilisé lorsque la feuille de support sera remise dans son emballage pour le stockage.)

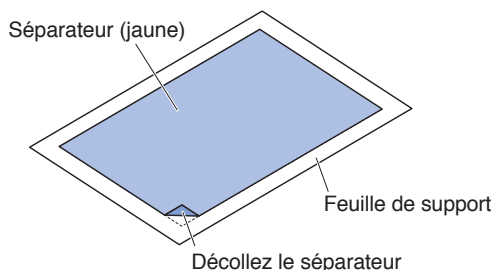

2. Fixez le média à découper sur la surface adhésive de la feuille de support, en vous assurant que les bords du média sont parallèles à ceux de la feuille de support.

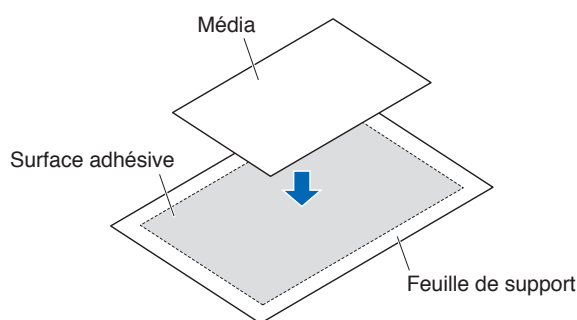

Supplément

- N'utilisez pas de médias plus petits que la taille d'une carte postale.
- Lorsque vous fixez le média, veillez à ne pas provoquer de bulles d'air ni de plis.

Surface de découpe effective

1. La surface de découpe effective sur la feuille de support est indiquée dans le diagramme ci-dessous. Lorsque vous chargez un média d'un format inférieur au format A3 dans le traceur de coupe, veillez à le fixer dans la surface de découpe (la surface adhésive). De plus, assurez-vous que les bords du média sont parallèles aux bords de la feuille de support.

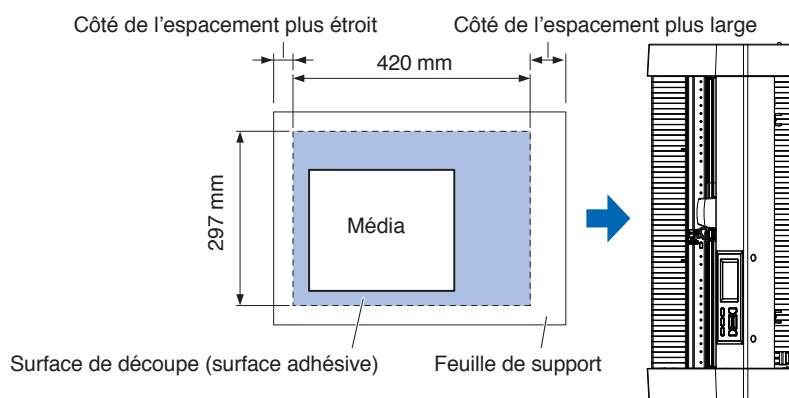

Supplément

- Le traceur reconnaît la largeur de la feuille de support comme surface de découpe. Assurez-vous de charger un média de la même taille que le paramètre du média défini dans le logiciel d'application
- Assurez-vous d'utiliser [ORIGINE] dans le menu « MENU RAPIDE » pour spécifier la position de démarrage de l'opération de découpe.

Montage de la table de feuille de support

1. Montez la table de feuille de support à l'avant et à l'arrière du traceur de coupe.
Insérez la saillie sous la table de feuille de support dans la partie bosselée.
Pour le CE8000-40, insérez-le dans les première et troisième rainures en partant de la droite sur la face avant. Alignez le côté arrière dans la même position que le côté avant.
Pour le CE8000-60, insérez-le dans les première et troisième rainures en partant de la droite sur la face avant. Alignez le côté arrière dans la même position que le côté avant.
* La table de feuille de support (OPH-A45) est un élément optionnel.

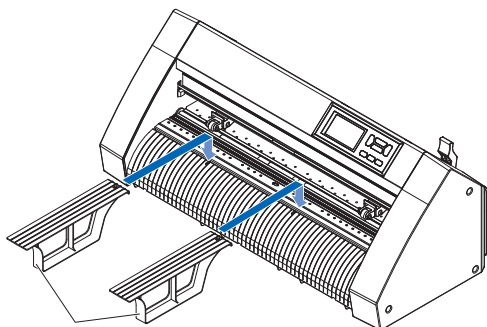

Table de feuille de support

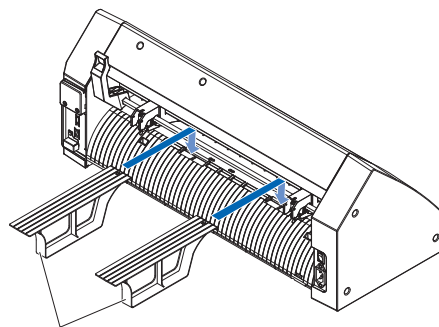
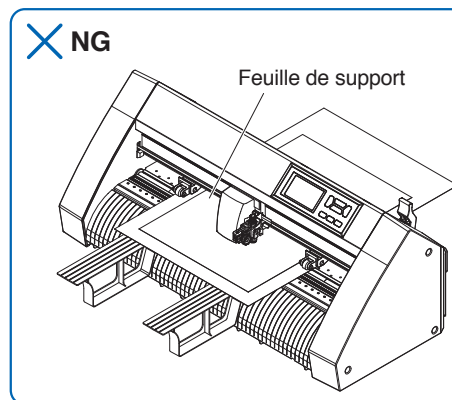
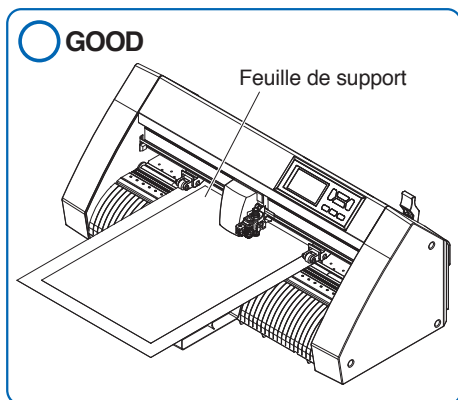

Table de feuille de support

Méthode de réglage de la feuille de support (table de feuille de support)

1. Lors de la mise en place de la feuille de support, insérez-la de manière à ce que la marge la plus étroite (partie transparente) de la feuille de support soit en haut et assurez-vous que la feuille de support se trouve devant le traceur de coupe, comme indiqué sur la figure.
Assurez-vous que la feuille de support ne ressorte pas derrière le traceur de coupe.



Régalez-le de manière à ce que le bord droit de la feuille de support soit aligné avec les lignes directrices du guide avant.

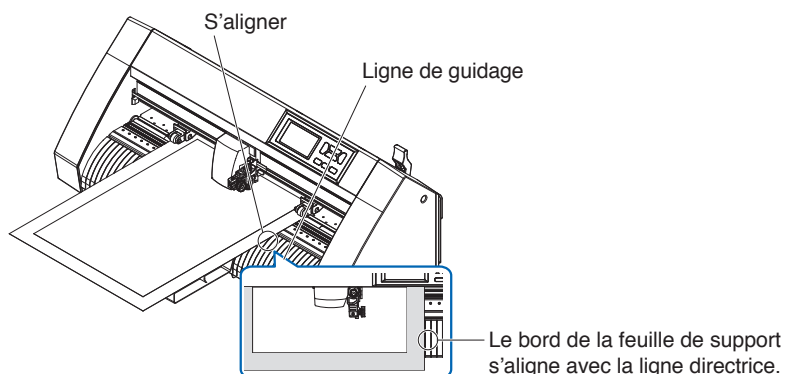

2. Lorsque le levier de réglage est relevé, le rouleau poussoir s'abaisse et la feuille de support est fixée.

2.4 Alignement des galets

Cette section décrit comment aligner les galets.

Alignement du galet

Positionnez les galets gauche et droit pour qu'ils correspondent à la largeur du média. Réglez les galets de manière à ce qu'ils soient positionnés au-dessus du média et des rouleaux abrasifs.

Le positionnement des galets dans les guides de position du rouleau abrasif garantit qu'ils se trouvent au-dessus des rouleaux abrasifs.

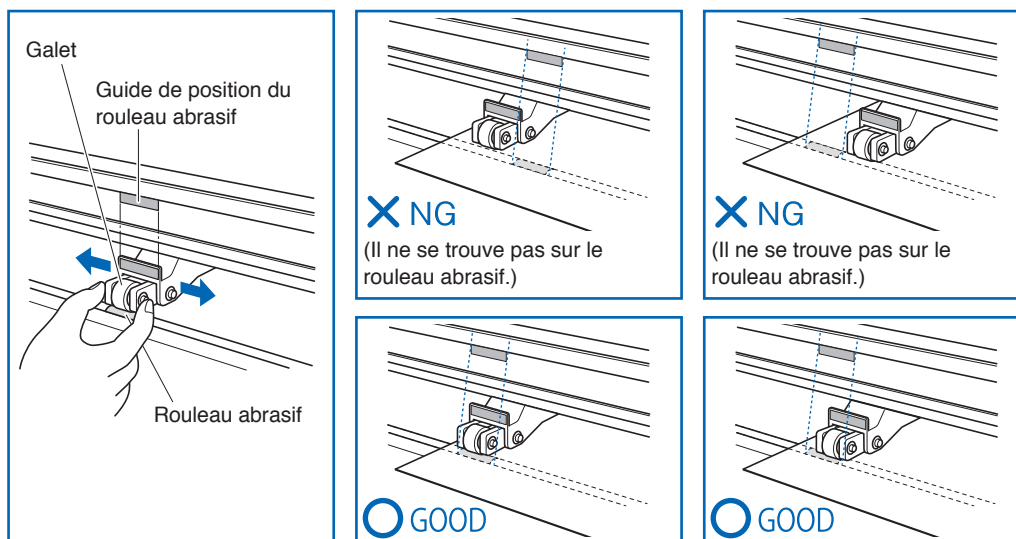

⚠ ATTENTION

Pour déplacer les galets, le levier de réglage du média doit être en position abaissée.

Supplément

Si le message [REPLACER GALETS] s'affiche après avoir placé le média et relevé le levier de réglage de média, cela signifie que le rouleau poussoir droit ne se trouve pas sur le rouleau abrasif droit, ou que le rouleau poussoir gauche ou central ne se trouve pas sur le rouleau abrasif approprié. Assurez-vous que tout est réglé correctement.

Lors de l'alimentation d'un média long (2 mètres ou plus)

Positionnez les galets à au moins 15 mm à l'intérieur des bords du média.

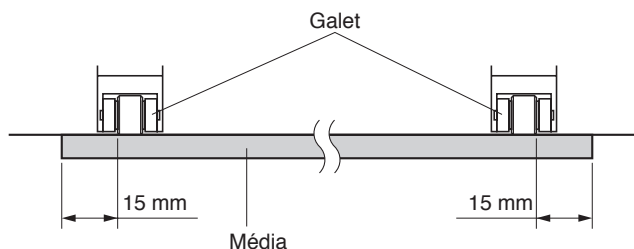

Lors de l'alimentation de supports longs (2 mètres ou moins)

Positionnez les galets à au moins 5 mm à l'intérieur des bords du média.

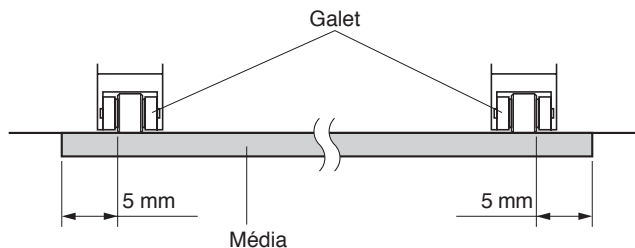

Lorsqu'un média étroit est utilisé

Assurez-vous que tous les galets se trouvent sur le rouleau abrasif long et droit. Utilisez le côté gauche du rouleau abrasif comme point de départ, puis réglez les galets de manière à ce qu'ils se trouvent des deux côtés du média.

La largeur du média pouvant être définie est de 50 mm ou plus pour le CE8000-40/60 et de 85 mm ou plus pour le CE8000-130.

* Pour le CE8000-130, lors du réglage de tous les galets sur le rouleau abrasif le plus à droite (large), réglez la force de maintien du galet central sur Faible (INACTIF).

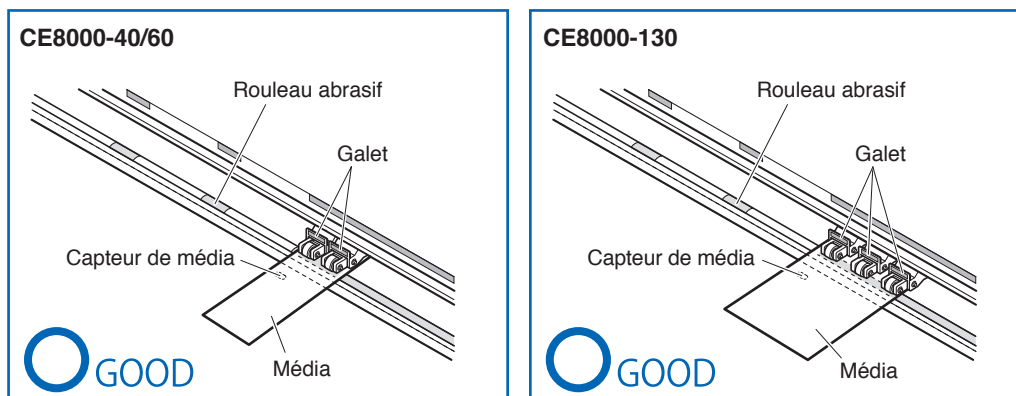

ATTENTION

- Le média doit avoir une longueur d'au moins 125 mm dans le sens de défilement du média.
- Le média doit toujours être positionné au-dessus du capteur de média.

Modification de la force de maintien

Le CE8000-130 nécessite que la force de maintien du galet soit réglée en fonction de la largeur du média et du type de matériau afin de maintenir le média en place.

Commutation

1. Abaissez le levier de réglage du média et relevez le galet.
2. Réglez la force de maintien du galet central sur Moyen ou Faible (INACTIF) à l'aide du levier de commutation de la force de maintien situé à l'arrière du galet.
3. Soulevez le levier de commutation de la force de maintien pour le régler sur l'état Moyen et abaissez-le pour le régler sur Faible (INACTIF).

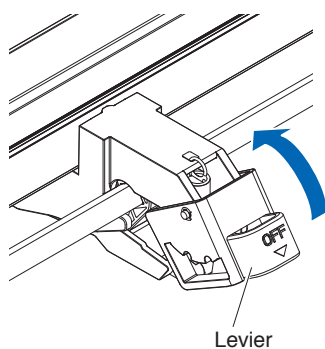

Force de maintien : Moyen

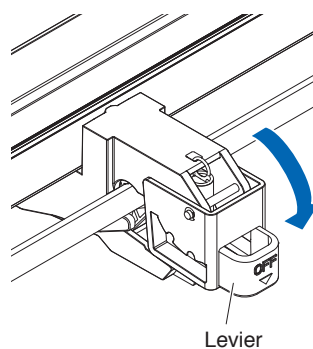

Levier

Force de maintien : Faible (INACTIF)

ATTENTION

- La force de maintien des galets aux deux extrémités ne peut pas être modifiée.
- Lorsque vous basculez la force de maintien, veillez à abaisser le levier de réglage avant la bascule.

Supplément

- Réglez la force de maintien sur Faible (INACTIF) lors de la découpe en appuyant au centre d'un film ultra-fin tel qu'un film pour voiture.
- Veuillez modifier la force de maintien en fonction du type de média.
- Lorsque vous utilisez le galet avec la force de maintien réglée sur Faible (INACTIF), réglez « Activation/ Désactivation des capteurs du galet (CAPTEUR DES GALETS) » sur [Intérieur désactivé]. Puis déplacez le galet vers une position où il n'y a pas de rouleau abrasif.

2.5 À propos de l'écran par défaut

L'écran de configuration initiale s'affiche uniquement lors de la première mise sous tension de la machine après l'achat. Ici, vous pouvez définir la « langue d'affichage », « l'unité de longueur » et le « réseau local sans fil ». De plus, après la configuration, vous pouvez sélectionner le menu même à partir de l'état PRÊT. Voir « 2.6 Connexion à l'alimentation » pour la mise sous tension.

Fonctionnement

1. Une fois la machine sous tension (avec le commutateur « | »), un message s'affiche après l'affichage de la version du micrologiciel.

PLEASE SELECT LANGUAGE LANGUE		
English	日本語	Deutsch
Français	Italiano	Espanol
Portugues	РУССКИЙ	中文
한글		

2. Appuyez sur la langue que vous souhaitez utiliser.

PLEASE SELECT LANGUAGE LANGUE		
English	日本語	Deutsch
Français	Italiano	Espanol
Portugues	РУССКИЙ	中文
한글		

3. Appuyez sur l'appareil que vous voulez utiliser.

< UNITE DE LONGUEUR	
SELECTIONNER UNITE LONGUEUR	
METRIQUE	POUCE

4. Sélectionnez s'il faut effectuer les réglages du réseau local sans fil.
Appuyez sur [OUI] pour passer au réglage du point d'accès.
Pour plus d'informations sur la configuration du réseau local sans fil, voir « 9.2 Connexion via un réseau local sans fil ».
Appuyez sur [NON] pour passer à l'écran RETOUR.

RESEAU LOCAL SANS FIL DISPO. VOULEZ-VOUS LE REGLER MAINTENANT ?	
OUI	NON

Supplément

Cet écran ne s'affiche pas si le module du réseau local sans fil n'est pas installé.

5. Une fois les réglages confirmés, l'écran RETOUR s'affiche.

2.6 Connexion à l'alimentation

Mise sous tension du traceur.

Fonctionnement

1. Vérifiez que le commutateur d'alimentation est désactivé. (le côté « ○ » est enfoncé)

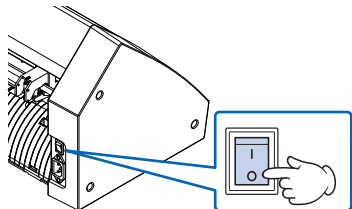

2. Connectez une extrémité du cordon d'alimentation fourni à l'entrée de ligne CA du CE8000 et l'autre extrémité à une prise électrique de la tension d'alimentation nominale.

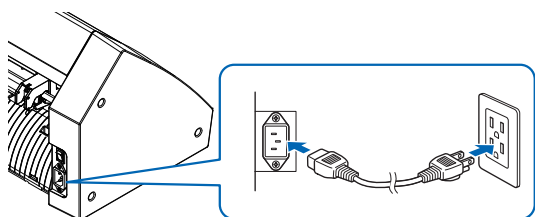

3. Mettez le CE8000 sous tension en appuyant sur le côté « | » de l'interrupteur. L'écran LCD du panneau de commande s'allume.

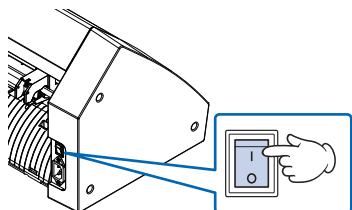

Supplément

Lors de la mise hors tension, attendez plus de 20 secondes avant de le rallumer, sinon des problèmes d'affichage peuvent survenir.

4. Si le média n'a pas été chargé, le numéro de version du micrologiciel s'affiche, suivi d'une invite à charger le support.

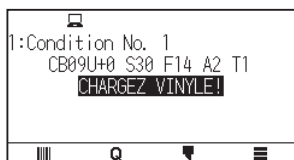

Levier de réglage du média relevé
(Le galet est en position haute)



Levier de réglage du média abaissé
(Le galet est en position basse)

Supplément

L'écran par défaut s'affiche après l'achat de la machine. Voir « 2.5 À propos de l'écran par défaut » pour plus d'informations.

2.7 Comment utiliser le panneau de commande

Cette section explique les fonctions du panneau de commande.

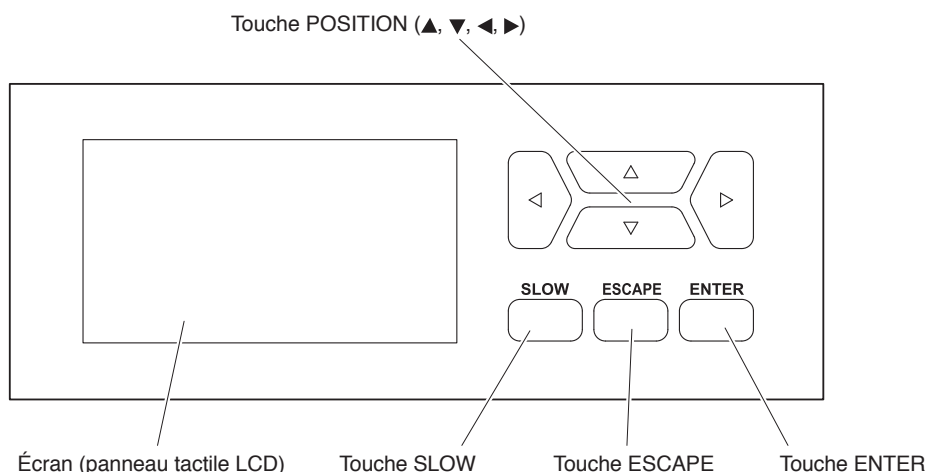

Touche de fonctionnement

Touche POSITION (▲, ▼, ◀, ▶)

.....Permet d'effectuer différents réglages, de sélectionner les changements de valeurs numériques, de déplacer le curseur et de modifier les positions sur l'écran MENU.

Touche SLOWEn appuyant en même temps sur la touche POSITION, le chariot de l'outil se déplace lentement.

Lorsque la touche [SLOW] est enfoncée sur l'écran PRÊT, la surface de découpe/traçage actuelle et la position du chariot de l'outil s'affichent. Si vous souhaitez modifier les conditions de coupe pendant le traçage/coupe, appuyez sur la touche [SLOW] pendant le traçage/coupe.

Touche ESCAPEPermet d'annuler la modification du réglage puis de revenir à l'écran précédent. Revient à l'écran précédent sur l'écran MENU.

Si vous souhaitez arrêter temporairement le traçage/coupe, appuyez sur la touche [ESCAPE] pendant le traçage/coupe.

Touche ENTER.....Permet d'enregistrer les réglages, puis de revenir à l'écran de réglage dans diverses fonctions ou à l'écran de réglage CONDITION de l'écran MENU.

Écrans du panneau de commande

Les informations selon la situation actuelle s'affichent sur l'écran du panneau de commande.

Écran RETOUR

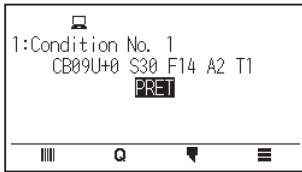

Écran DEBUT OPERATION EN CONTINU

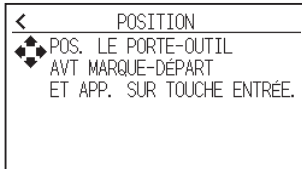

Écran MENU RAPIDE

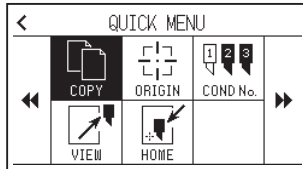

Écran CONDITION DE COUPE

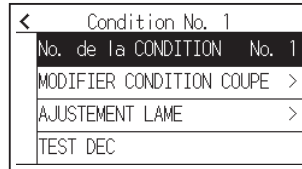

Écran MENU

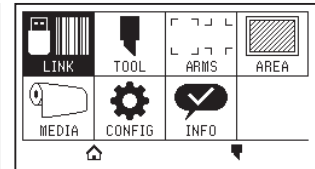

Levier de réglage du média abaissé



Levier de réglage du média relevé

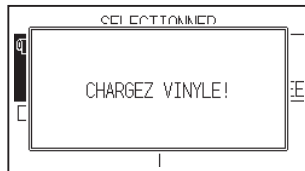

Affichage de l'état de réglage

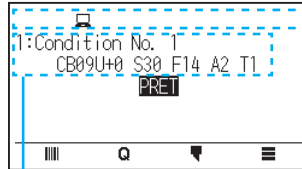

Conditions d'outil actuellement utilisées

GLHL	Commande	GL : Commande GP-GL
		HL : Commande HP-GL
		(Pas d'affichage): Commande automatique
.100 .050 .025 .010	Taille de pas	.100 : 0,1 mm
		.050 : 0,05 mm
		.025 : 0,025 mm
		.010 : 0,01 mm
	Rotation/Miroir	: Rotation (Rotation à 90°)
		: Miroir
		: Miroir et rotation
	Priorité	: Priorité Programme
		: Priorité Manuel
	Trier	: Affichage lorsque le tri est activé
	Pré-défilement auto	: Affichage lorsque le PRÉ-DÉFILEMENT AUTO est activé
	RÉSEAU LOCAL SANS FIL	: Force du signal de connexion du réseau local sans fil (fort)
		: Force du signal de connexion du réseau local sans fil (faible)
		: Connexion du réseau local sans fil déconnectée

Comment utiliser l'écran du panneau de commande

Vous pouvez faire fonctionner ce traceur à l'aide du panneau tactile ou des touches de commande.

Comment utiliser l'écran RETOUR (état PRÊT)



Lors de l'utilisation du panneau tactile

Utilisez les icônes [|||||], [Q], [▼] et [≡].

Lors de l'utilisation des touches de commande

Maintenez la touche [ENTER] enfoncée et appuyez sur les touches POSITION (◀, ▶) pour sélectionner l'icône [|||||], [Q], [▼] ou [≡].

Relâchez la touche [ENTER] pour passer à chaque menu.

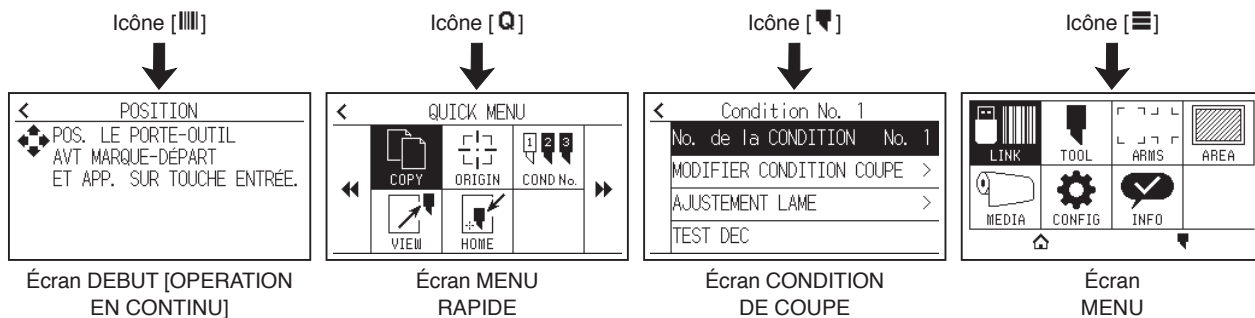

Supplément

Certains écrans autres que l'écran d'accueil comportent les icônes ci-dessus. Accédez à chaque menu en appuyant sur l'icône.

Comment utiliser l'écran MENU

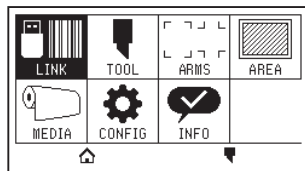

Lors de l'utilisation du panneau tactile

Appuyez sur l'icône.

Lors de l'utilisation des touches de fonctionnement

Sélectionnez l'icône à l'aide des touches POSITION (▲, ▼, ◀, ▶). Appuyez sur la touche [ENTER].

Contenu à utiliser à partir de l'icône [☰] - Écran Menu

Les contenus pouvant être utilisés et réglés à partir de l'écran MENU sont les suivants.

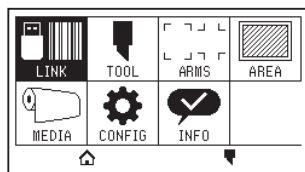

- LINK..... Permet d'effectuer les opérations nécessaires à la sortie telles que les liaisons de données.
 - TOOL..... Permet de définir les conditions liées au fonctionnement de l'outil.
 - ARMS Permet d'effectuer les réglages et les opérations liés à l'alignement des outils et du média, tels que la numérisation automatique des marques d'enregistrement à l'aide de ARMS.
 - AREA..... Permet de définir la zone de traçage de découpe, l'échelle, la rotation et le miroir, etc.
 - MEDIA Permet de définir les conditions liées au média.
 - CONFIG..... Permet de définir les conditions de fonctionnement de base de ce traceur, telles que la langue d'affichage, l'unité de longueur et le capteur.
Définit les conditions liées à l'interface avec l'ordinateur connecté.
 - INFO Permet d'effectuer les opérations nécessaires à la maintenance, telles que les tests de diagnostic et l'exportation des listes de paramètres de conditions.
 - [🏠] Utilisé pour fermer l'écran de menu et revenir à l'écran d'accueil.
 - [⏏] Utilisé pour fermer l'écran de menu et passer à l'écran de condition.
- Pour une liste des éléments de réglage, voir « A.4 Arborescence des menus ».

Contenu à utiliser à partir de l'icône [⏏] - Écran CONDITION DE COUPE

Réglez les conditions de l'outil sur l'écran CONDITION DE COUPE.

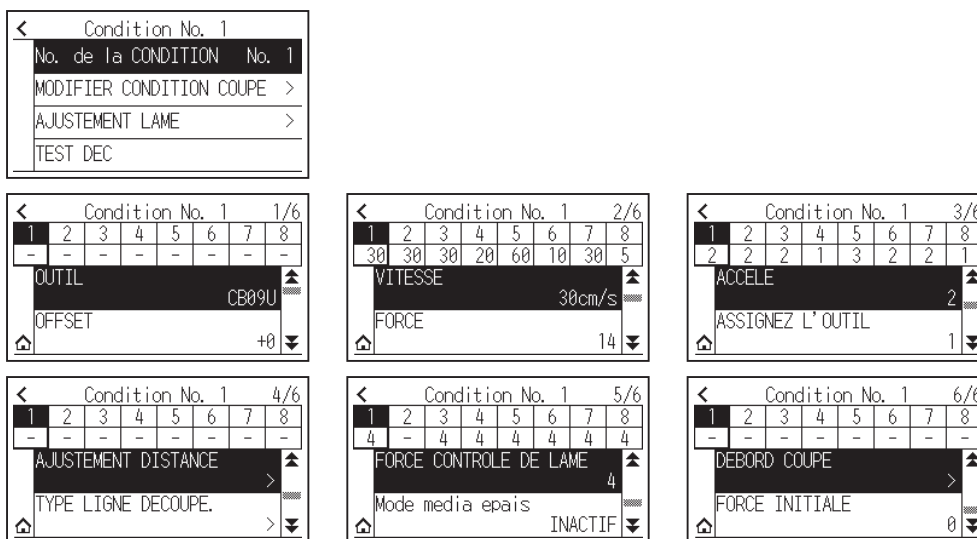

Les conditions de l'outil peuvent être enregistrées en attribuant les numéros de condition 1 à 8 à chaque paramètre différent.

- [🏠] Utilisé pour fermer l'écran de condition et revenir à l'écran RETOUR.
- [⏪] Utilisé pour fermer l'écran CONDITION DE COUPE et revenir à l'écran précédent.

Pour les « Conditions de l'outil », voir « 2.10 Sélection de la condition d'outil ».

Contenu à utiliser à partir de l'icône [Q] - Écran MENU RAPIDE

Les contenus pouvant être utilisés et réglés à partir de l'écran MENU RAPIDE sont les suivants.

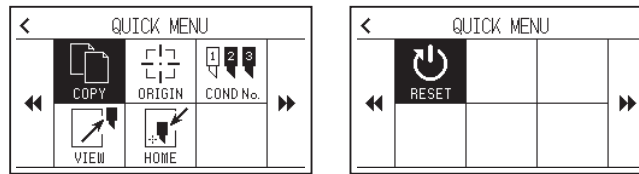

- COPY Permet de copier et d'envoyer les données dans la mémoire tampon.
- ORIGINE Permet de régler la position d'outil actuelle comme point d'origine (point de coupe).
- COND No. Permet de modifier le numéro de condition de coupe
- VIEW Le chariot de l'outil est éloigné.
- HOME..... Le chariot de l'outil se déplace vers la position de coupe d'origine.
- RESET..... Permet de revenir à l'état immédiatement après la mise sous tension.

Contenu à utiliser à partir de l'icône [|||||] - Écran DEBUT [OPERATION EN CONTINU]

Dans l'écran DEBUT [OPERATION EN CONTINU], l'écran de démarrage du fonctionnement en continu s'affiche.

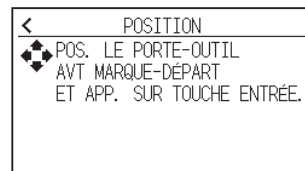

Supplément

Même opération que lorsque [≡] - [LINK] - [OPERATION EN CONTINU] sont sélectionnés

Comment utiliser l'écran de réglage

Cette section décrit l'utilisation de l'écran [PARAM OUTIL (TOOL)] comme exemple.

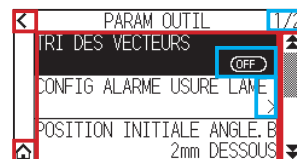

Lors de l'utilisation du panneau tactile

- Remontez d'un niveau : Appuyez sur [◀].
- Revenez à l'écran RETOUR : Appuyez sur [🏠].
- Revenez à la page précédente : Appuyez sur [▲].
- Passez à la page suivante : Appuyez sur [▼].
- Sélectionnez des éléments de réglage : Appuyez sur chaque élément de réglage.

Lors de l'utilisation des touches de fonctionnement

- Remontez d'un niveau : Appuyez sur la touche [ESCAPE] ou sur la touche POSITION (◀).
- Revenez à l'écran RETOUR : Maintenez la touche [ENTER] enfoncée et appuyez sur la touche POSITION (◀), puis sélectionnez l'icône [🏠]. Relâchez la touche [ENTER] pour passer à l'écran RETOUR.
- Revenez à la page précédente : Maintenez la touche [SLOW] enfoncée et appuyez sur la touche POSITION (▲).
- Passez à la page suivante : Appuyez sur la touche [SLOW].
- Sélection d'un élément de réglage : Appuyez sur la touche POSITION (▲, ▼) pour sélectionner l'élément de réglage, puis appuyez sur la touche [ENTER].

Supplément

- « 1/2 » en haut à droite de l'écran correspond au numéro de page.
- Les éléments de réglage qui affichent [OFF] ou [ON] basculent entre [OFF] et [ON] chaque fois que vous appuyez sur l'élément de réglage (appuyez sur la touche [ENTER]).
- Les menus des éléments de réglage avec une icône [➤] se trouvent en dessous de ces menus.

Comment utiliser les options

Cette section décrit l'utilisation de [Param outil (tool)] - [LAME INITIALE] comme exemple.

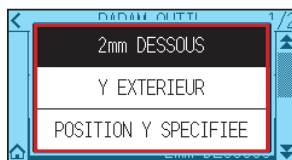

Lors de l'utilisation du panneau tactile

Appuyez sur l'élément de réglage.

Lors de l'utilisation des touches de fonctionnement

Sélectionnez l'élément de réglage à l'aide des touches POSITION (▲, ▼). Appuyez sur la touche [ENTER].

Supplément

Vous pouvez annuler les réglages en appuyant en dehors de l'écran contextuel des options ou en appuyant sur la touche [ESCAPE].

Comment utiliser la saisie numérique

Cette section décrit l'utilisation de [PARAM MEDIA] - [LONGUEUR DE PAGE] comme exemple.

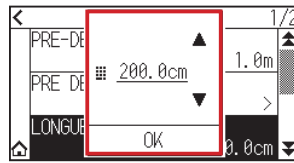

Lors de l'utilisation du panneau tactile

Appuyez sur l'icône [▲] [▼] ou sur l'icône [■].

Lorsque vous avez terminé de saisir les valeurs numériques, appuyez sur [OK].

Supplément

- Appuyez sur l'icône [■] pour afficher le clavier numérique.
Appuyez sur le numéro que vous souhaitez saisir, puis appuyez sur [OK].



- Vous pouvez annuler les réglages en appuyant sur le pavé numérique en dehors de l'écran contextuel.

Lors de l'utilisation des touches de fonctionnement

Appuyez sur les touches POSITION (▲, ▼) ou sur la touche [SLOW].

Lorsque vous avez terminé de saisir les numéros, appuyez sur la touche [ENTER].

Supplément

- Appuyez sur l'icône [SLOW] pour afficher le clavier numérique.
Sélectionnez le numéro que vous souhaitez saisir à l'aide des touches POSITION (▲, ▼, ◀, ▶) et appuyez sur la touche [ENTER].
Lorsque vous avez fini de saisir les numéros, sélectionnez [OK] à l'aide des touches POSITION (▲, ▼, ◀, ▶) et appuyez sur la touche [ENTER].



- Appuyez sur la touche [ESCAPE] pour annuler les réglages.

2.8 Réglage de la méthode d'alimentation

La méthode d'alimentation du média chargé est définie.

Fonctionnement

1. Si vous avez déjà chargé le média, le menu TYPE DE MÉDIA s'affiche. Sélectionnez le type de média adapté au média chargé.

SELECTIONNER	
<input type="checkbox"/> ROULEAU1	<input type="checkbox"/> ROULEAU2
<input type="checkbox"/> LIMITE AVANT	<input type="checkbox"/> POS. CHARGEE
<input type="checkbox"/> FEUILLE	

Vérifiez que la butée du média est déverrouillée (CE8000-60/CE8000-130), puis sélectionnez un type de média sur l'écran SÉLECTION DU MÉDIA.

* La figure ci-dessous représente le CE8000-130.

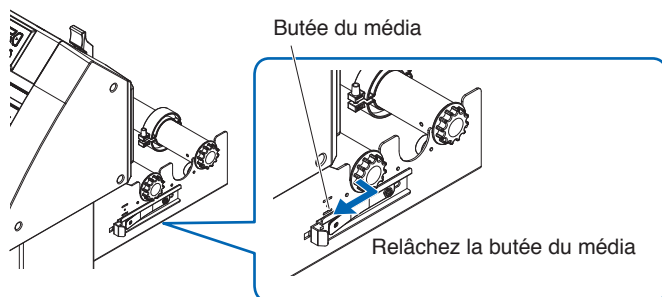

ATTENTION

Avant de sélectionner le réglage du média, assurez-vous de déverrouiller le média.

Supplément

Si vous relevez ou abaissez à nouveau le levier de réglage du média après avoir chargé le média, [CONTINUE] s'ajoute et vous pouvez sélectionner le réglage précédent.

Si vous utilisez le même média sans changer sa position, la surface de découpe, la position de la plume et le point d'origine avant d'abaisser le levier de réglage du média se maintiennent. Si vous rechargez le média sans modifier la largeur du média, vous pouvez omettre l'opération de détection de la largeur du média.

SELECTIONNER	
<input type="checkbox"/> ROULEAU1	<input type="checkbox"/> ROULEAU2
<input type="checkbox"/> LIMITE AVANT	<input type="checkbox"/> POS. CHARGEE
<input type="checkbox"/> FEUILLE	<input type="checkbox"/> CONTINUE

[ROULEAU1 LIMITE AVANT]

Sélectionnez cette option lorsque vous avez chargé un média en rouleau et que vous souhaitez commencer la découpe ou le traçage à partir du bord d'attaque.

La largeur et le bord d'attaque du média en rouleau sont détectés.

[ROULEAU2 POS. CHARGEE]

Sélectionnez cette option lorsque vous avez chargé un média en rouleau et que vous souhaitez commencer la découpe ou le traçage à partir d'un point au-delà du bord d'attaque.

Seule la largeur du média en rouleau est détectée.

[FEUILLE]

Sélectionnez cette option lorsqu'un média en feuille a été chargé.

La largeur, le bord d'attaque et le bord de fuite du média en feuille sont détectés.

2. Une fois le média détecté, le traceur est prêt à recevoir des données pour la découpe ou le traçage. Cet état est appelé « État PRET » de l'écran par défaut. Une fois le réglage terminé, l'emplacement du chariot de l'outil devient le point initial.



Supplément

- Lors du chargement du média, l'aspiration du ventilateur fonctionne pour faciliter le chargement du média. Si vous souhaitez désactiver cette fonction, veuillez vous reporter à « 10.3 Réglages liés à l'environnement du traceur ».
- L'écran suivant s'affiche pendant la détection du média.

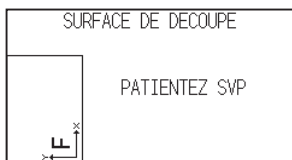

2.9 Pré-défilement du média (papier ou film de marquage)

La fonction PRÉ-DÉFILEMENT est utilisée pour empêcher le média chargé de glisser en avançant automatiquement le média de la longueur spécifiée et en l'imprimant avec des marques du rouleau abrasif. Cette fonction peut également être utilisée pour acclimater de grandes longueurs de média à l'environnement d'exploitation afin de minimiser l'expansion et la contraction du média et de garantir des opérations de défilement de média stables.

Lorsque vous effectuez un traçage/découpe d'une longueur supérieure à 2 m dans le CE8000-60/130, veillez à utiliser un panier (en option).

Fonctionnement

1. Appuyez sur l'icône [≡].

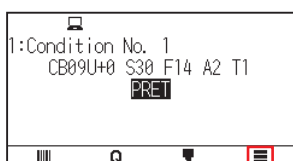

2. Appuyez sur l'icône [MEDIA].

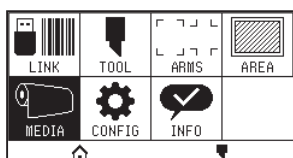

3. Appuyez sur [PRE-DEFILEMENT].

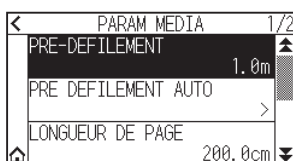

4. Spécifiez la valeur de réglage en utilisant l'icône [▲] [▼] ou l'icône [⌘].

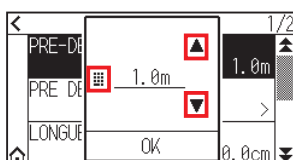

Supplément

Vous pouvez régler la portée entre 0,5 m et 50 m.

5. Confirmez le réglage et appuyez sur [OK].
Le pré-défilement démarre.

Supplément

- Lorsque le pré-défilement du média est effectué, l'écran suivant s'affiche.
Pour annuler le pré-défilement, appuyez sur [ANNULER].

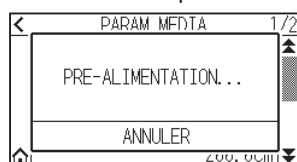

- Si vous sélectionnez « FEUILLE » dans le défilement du média, le pré-défilement n'est pas effectué.

2.10 Sélection de la condition d'outil

Réglez le « N° DE CONDITION D'OUTIL (CONDITION DE COUPE) », l'« OUTIL », le « DÉCALAGE », la « VITESSE », la « FORCE » et l'« ACCEL (ACCELERATION) ».

Vous pouvez basculer vers les paramètres de chacun des 8 types de médias prédéfinis.

Sélection du numéro de CONDITION OUTIL (CONDITION No.)

Cette section explique comment sélectionner le numéro de CONDITION D'OUTIL (Condition No.).

Fonctionnement : Fonctionnement avec l'icône [▼]

1. Appuyez sur l'icône [▼].

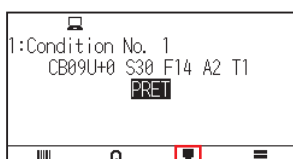

2. Appuyez sur [No. de la CONDITION].

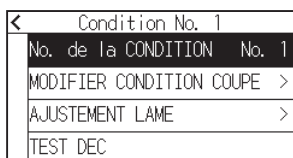

3. Utilisez les icônes [▼] et [▲] pour afficher le numéro de condition d'outil que vous souhaitez utiliser.

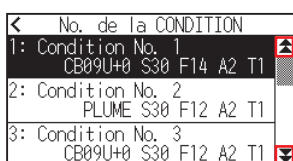

4. Appuyez sur le numéro de condition d'outil que vous souhaitez utiliser.
5. Appuyez sur l'icône [◀].
▶ Il revient à l'écran RETOUR.

Fonctionnement : Fonctionnement avec l'icône [Q]

1. Appuyez sur l'icône [Q].

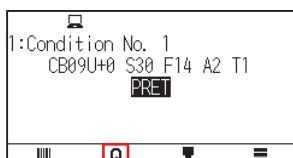

2. Appuyez sur l'icône [COND No.].

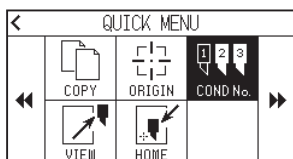

3. Utilisez les icônes [▼] et [▲] pour afficher le numéro de condition d'outil que vous souhaitez utiliser.

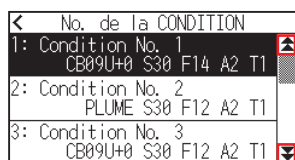

4. Appuyez sur le numéro de condition d'outil que vous souhaitez utiliser.

▶ Il revient à l'écran RETOUR.

Réglage de la condition d'outil

Cette section décrit comment effectuer les réglages d'outil, de vitesse, de force et d'accélération. Avant de découper un média, les quatre conditions suivantes relatives à la plume de découpe doivent être spécifiées.

- FORCE
- VITESSE
- ACCÉLÉRATION
- OFFSET

⚠ ATTENTION

Cela peut endommager la lame de coupe ou le tapis de découpe si la lame est trop déployée. Assurez-vous que la longueur de la lame est inférieure à l'épaisseur du média.

Conditions d'outil (lame de coupe) pour chaque type de média

Voir le manuel de la lame de coupe.

N° de pièce de la lame, types de lame affichés et valeurs de DÉCALAGE DE COUPE

Voir le manuel de la lame de coupe.

Conditions de la plume de référence pour la plume de traçage

Type de plume	N° de pièce	Coupe/Force	Vitesse (cm/s)	Accélération
Plume à pointe en fibre à base d'eau	Série KF700	10 à 12	30	2
Plume à bille à base d'huile	KB700-BK	12 à 31	30	2

Pour prolonger la durée de vie de la plume, réglez la FORCE sur le réglage le plus bas et réglez la VITESSE après avoir vérifié qu'il n'y a pas de lignes pâles ou d'autres problèmes pendant le traçage.

⚠ ATTENTION

Comment améliorer la capacité de décollement

Nous vous recommandons de respecter les points suivants pour améliorer la capacité de décollement du média.

- Sélectionnez la lame appropriée pour l'application.
Voir le manuel de la lame de coupe.
- Utilisez des lames qui ne sont pas usées.
Si la lame est usée, elle n'est pas performante et les résultats de coupe seront difficiles à décoller.
- Réglez les paramètres de la longueur de lame et de la FORCE jusqu'à ce qu'il ne reste que des traces de la lame sur la feuille de renfort.
Spécifiez une valeur de FORCE aussi faible que possible, mais qui laisse toujours de légères traces sur la feuille de renfort.
- Réglez les valeurs de VITESSE et d'ACCÉLÉRATION aussi basses que possible.
- Décollez les résultats de la coupe juste après la fin de la coupe.
Si un délai trop long s'écoule, l'adhésif le long des bords coupés colle les bords ensemble.
- Sélectionnez un média ayant une bonne soudabilité.
Types de films recommandés : 3M Scotchcal Série 7725.
Le décollement se réfère à l'élimination des surfaces de vinyle indésirables en arrière-plan après la découpe du média.

- La finition devient plus grossière, mais le temps de coupe diminue lorsque les réglages de vitesse et d'accélération sont plus élevés.
En particulier avec les grands médias, une bonne qualité de coupe risque de ne pas être obtenue avec un média rugueux. Dans ce cas, diminuez les valeurs des paramètres de vitesse et d'accélération.
- La finition devient bonne, mais le temps de coupe augmente lorsque les réglages de vitesse et d'accélération diminuent.
- Si vous essayez de régler la vitesse 64 et l'accélération 3 en même temps sur le CE8000-40/60, l'accélération s'affiche sous la forme « * ».
Dans ce cas, les réglages de vitesse et d'accélération fonctionnent avec des valeurs calculées automatiquement.
- Si l'accélération est 2 pour le CE8000-130, la vitesse ne peut pas être réglée sur 65 ou plus (65, 70, 71).
Dans ce cas, l'accélération s'affiche sous la forme « * » et les réglages de vitesse et d'accélération fonctionnent avec des valeurs calculées automatiquement.

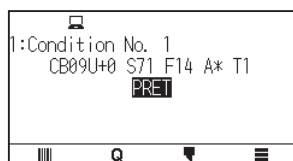

Réglage de l'outil

Réglez la valeur type de l'outil utilisé.

Fonctionnement

1. Appuyez sur l'icône [].



2. Appuyez sur [MODIFIER CONDITION COUPE].

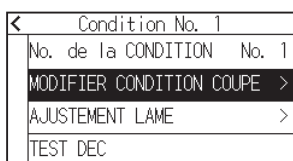

3. Appuyez sur le numéro de condition d'outil (1 to 8) que vous souhaitez régler.

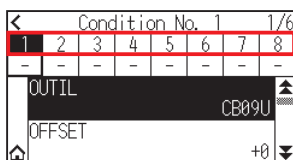

4. Appuyez sur [OUTIL].

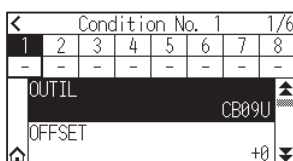

- Utilisez les icônes [▼] et [▲] pour afficher les outils que vous souhaitez utiliser.

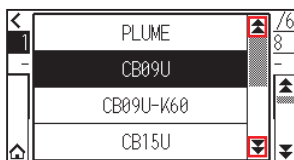

- Appuyez sur l'outil que vous souhaitez utiliser.

Supplément

Les outils que vous pouvez sélectionner sont [PLUME], [CB09U], [CB09U-K60], [CB15U] et [AUTRE].

- Appuyez sur l'icône [🏠].
▶ Il revient à l'écran RETOUR.

Réglage du décalage d'outil

Cette section décrit comment régler le décalage d'outil que vous souhaitez utiliser.

Fonctionnement

- Appuyez sur l'icône [🔍].



- Appuyez sur [MODIFIER CONDITION COUPE].

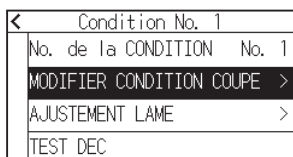

- Appuyez sur le numéro de condition d'outil (1 to 8) que vous souhaitez régler.

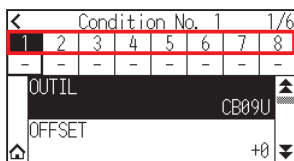

- Appuyez sur [OFFSET].

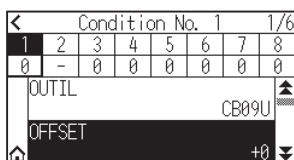

- Spécifiez la valeur de réglage en utilisant l'icône [▲] [▼] ou l'icône [⏏].

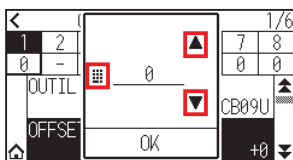

Supplément

- Qu'est-ce que le décalage ?
Il ajuste la différence entre l'extrémité de la lame dans le piston et le centre du piston. Il existe des valeurs de réglage standard pour chaque lame de coupe. Un ajustement précis sera effectué ici sur ces valeurs standard. (L'ajustement sera effectué avec une valeur standard de 0.)
Il n'est pas nécessaire de régler le décalage si « PLUME » a été sélectionné dans les paramètres de l'outil. (non affiché)
- Ligne directrice pour régler le décalage
Voir le manuel de la lame de coupe
- La plage qui peut être définie avec un outil autre que [AUTRE] est de [-5] à [+5].
La plage pouvant être définie dans [AUTRE] est de [+1] à [+45].

- Confirmez le réglage et appuyez sur [OK].
- Appuyez sur l'icône [🏠].
▶ Il revient à l'écran RETOUR.

Réglage de la vitesse

Cette section explique comment régler la vitesse à utiliser.

Fonctionnement

- Appuyez sur l'icône [📄].



- Appuyez sur [MODIFIER CONDITION COUPE].

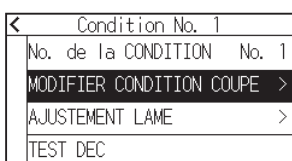

- Appuyez sur l'icône [▼].

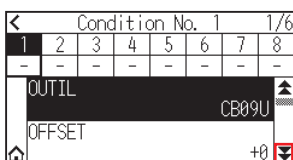

- Appuyez sur le numéro de condition d'outil (1 to 8) que vous souhaitez régler.

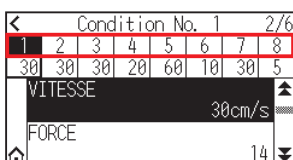

- Appuyez sur [VITESSE].

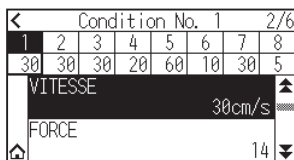

- Spécifiez la valeur de réglage en utilisant l'icône [▲] [▼] ou l'icône [⌘].

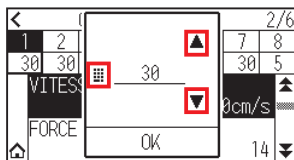

Supplément

La plage réglable varie en fonction du modèle.

CE8000-40 : 1 à 10 (par incréments de 1 cm/s), 10 à 60 (par incréments de 5 cm/s), 64

CE8000-60 : 1 à 10 (par incréments de 1 cm/s), 10 à 60 (par incréments de 5 cm/s), 64

CE8000-130 : 1 à 10 (par incréments de 1 cm/s), 10 à 70 (par incréments de 5 cm/s), 71

- Confirmez le réglage et appuyez sur [OK].
- Appuyez sur l'icône [🏠].
▶ Il revient à l'écran RETOUR.

Réglage de la force

Cette section explique comment régler la force à utiliser.

Fonctionnement

- Appuyez sur l'icône [⏏].



- Appuyez sur [MODIFIER CONDITION COUPE].

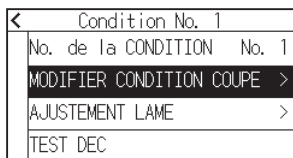

- Appuyez sur l'icône [▼].

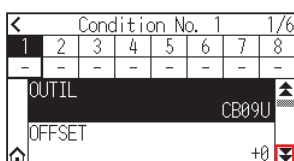

- Appuyez sur le numéro de condition d'outil (1 to 8) que vous souhaitez régler.

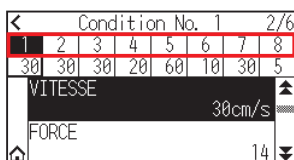

- Appuyez sur [FORCE].

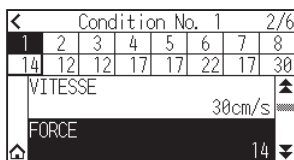

- Spécifiez la valeur de réglage en utilisant l'icône [▲] [▼] ou l'icône [⏏].

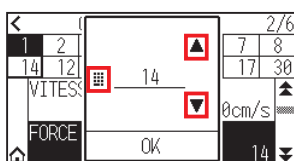

Supplément

Vous pouvez régler la plage entre 1 et 38.

- Confirmez le réglage et appuyez sur [OK].
- Appuyez sur l'icône [🏠].
▶ Il revient à l'écran RETOUR.

Réglage de l'accélération

Cette section explique comment régler l'accélération à utiliser.

Fonctionnement

- Appuyez sur l'icône [⏏].

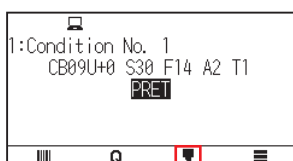

- Appuyez sur [MODIFIER CONDITION COUPE].

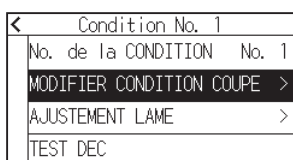

- Appuyez deux fois sur l'icône [▼].

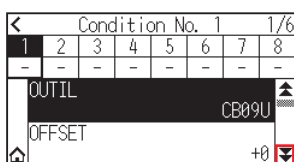

- Appuyez sur le numéro de condition d'outil (1 to 8) que vous souhaitez régler.

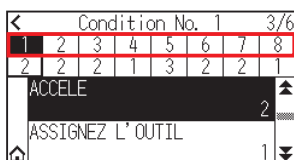

- Appuyez sur [ACCEL].

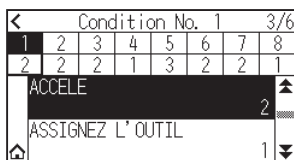

- Spécifiez la valeur de réglage en utilisant l'icône [▲] [▼] ou l'icône [⊞].

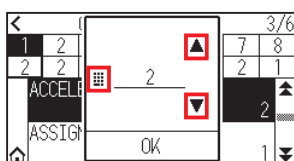

Supplément

La plage réglable varie en fonction du modèle.

CE8000-40 : 1 à 3

CE8000-60 : 1 à 3

CE8000-130 : 1 à 2

- Confirmez le réglage et appuyez sur [OK].

- Appuyez sur l'icône [🏠].

► Il revient à l'écran RETOUR.

Réglage du N° d'outil

Cette section explique comment attribuer le numéro d'outil à utiliser.

Fonctionnement

- Appuyez sur l'icône [🏠].



- Appuyez sur [MODIFIER CONDITION COUPE].

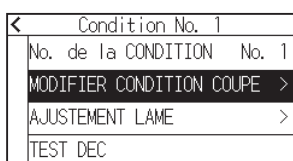

3. Appuyez deux fois sur l'icône [▼].

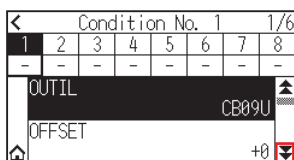

4. Appuyez sur le numéro de condition d'outil (1 to 8) que vous souhaitez régler.

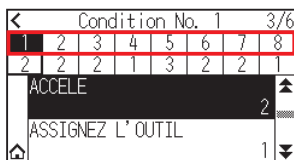

5. Appuyez sur [ASSIGNEZ L'OUTIL].

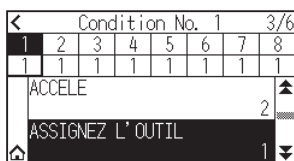

Supplément

Vous pouvez régler sur 1 ou 3.

6. Appuyez sur le numéro d'outil que vous souhaitez utiliser.

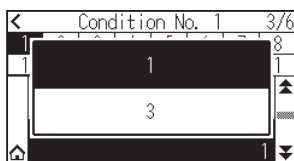

7. Appuyez sur l'icône [🏠].

► Il revient à l'écran RETOUR.

Supplément

- Numéro d'outil et position d'installation

Outil 3 : Pour découper

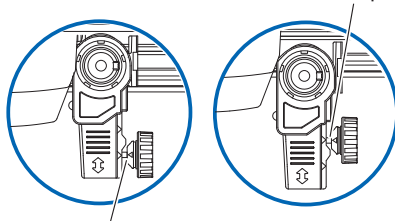

Outil 1 : Pour plume de demi-coupe/traceur

Outil 1 : Lors de l'utilisation d'un outil installé derrière le porte-outil

Outil 3 : Lors de l'utilisation d'un outil installé devant le porte-outil

- Pour plus d'informations sur la façon d'installer l'outil, voir « 2.2 Fixation d'un outil ».

Réglez manuellement la longueur de la lame

Une coupe optimale n'est obtenue que si la longueur de la lame est réglée en fonction du média utilisé et de la lame de coupe.

Effectuez un réglage supplémentaire en effectuant un test de coupe après avoir réglé manuellement la longueur de la lame.

⚠ ATTENTION

- Pour éviter toute blessure corporelle, manipulez les lames de coupe avec précaution.
- Cela peut endommager la lame de coupe ou le tapis de découpe si la lame est trop déployée. Assurez-vous que la longueur de la lame est inférieure à l'épaisseur du média.

Supplément

Voir « 2.11 Exécution de tests de découpe » pour les tests de découpe.

Fonctionnement

1. Alignez la pointe de la lame sur la pointe de la plume de coupe, et veillez à ce qu'elle touche la surface du média.

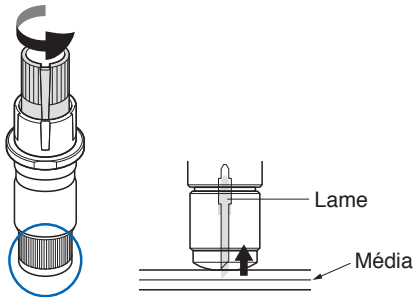

2. Déployez la lame petit à petit jusqu'à l'épaisseur du média.
La longueur optimale de la lame est inférieure à l'épaisseur combinée du film et de la feuille de renfort, mais supérieure à l'épaisseur du film.
Essayez de couper le film et réglez-le pour qu'il y ait une légère coupure sur la feuille de renfort. Si la feuille de renfort est complètement coupée, réduisez la longueur de la lame, et si le film n'est pas complètement coupé, augmentez la longueur de la lame.

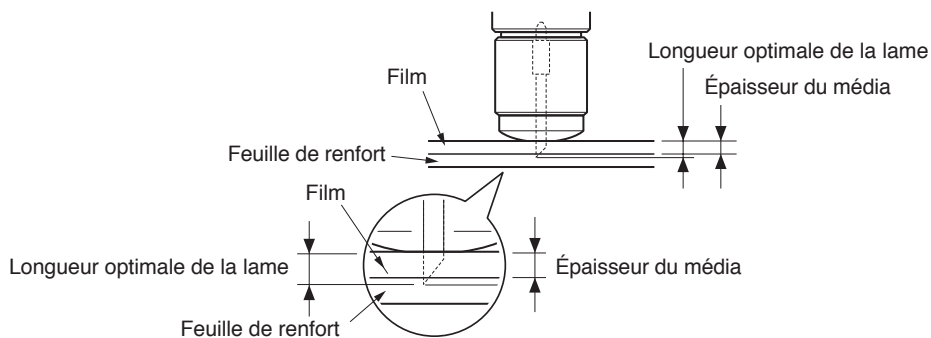

Supplément

- La longueur de la lame peut être modifiée en tournant le dispositif de réglage sur la lame. Une rotation dans le sens A le pousse vers l'extérieur, tandis qu'une rotation dans le sens B le tire vers l'intérieur. Une unité d'échelle est égale à 0,1 mm.

La lame de coupe se déplace d'environ 0,1 mm en tournant d'une unité d'échelle.

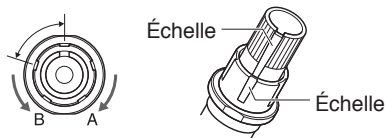

2.11 Exécution de tests de découpe

Un test de coupe peut être réalisé après avoir effectué les réglages de l'outil, de la vitesse, de la force et de l'accélération pour garantir que les conditions de coupe sélectionnées produisent réellement les résultats de coupe souhaités. Vérifiez jusqu'où la lame coupe le média et comment les coins sont coupés. Si les résultats de coupe ne sont pas satisfaisants, ajustez les différents paramètres et répétez le test de découpe jusqu'à ce que les réglages optimaux soient obtenus.

Test de découpe

Ici, vous pouvez soit couper un motif de test en fonction des valeurs actuelles, soit effectuer trois tests avec des valeurs de ± 1 ajoutées. Sélectionnez la méthode qui convient à votre situation et effectuez un test de découpe.

Pour effectuer 1 coupe avec une valeur définie

Fonctionnement

1. Chargez le média que vous souhaitez couper.
2. Appuyez sur l'icône [].



3. Appuyez sur [TEST DEC].

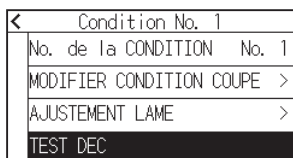

4. Appuyez sur [TEST DEC].

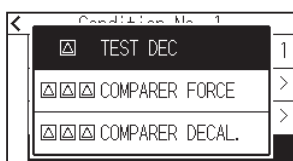

5. Appuyez sur les touches POSITION (, , , ) pour déplacer le chariot de l'outil à l'endroit où vous souhaitez effectuer le test

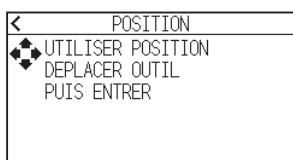

Supplément

Appuyez simultanément sur les touches POSITION et [SLOW] pour déplacer le porte-outil plus lentement.

- Appuyez sur la touche [ENTER].
▶ 1 motif de test de découpe est coupé.

⚠ ATTENTION

Lorsque la touche [ENTER] est enfoncée, le chariot de l'outil commence à se déplacer, veillez donc à ne pas vous blesser avec la lame de coupe.

- Vérifiez les résultats du test de coupe.
- Appuyez sur la touche [OK] ou [ENTER].

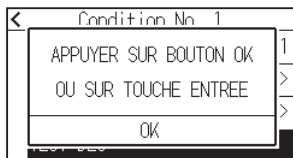

- Appuyez sur n'importe quelle position à l'extérieur de l'option (partie bleue).

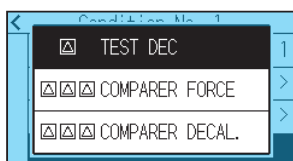

- Appuyez sur l'icône [◀].
▶ Il revient à l'écran RETOUR.

Pour réaliser 3 coupes avec la valeur de consigne et ±1 de la valeur de consigne

Fonctionnement

- Chargez le média que vous souhaitez couper.
- Appuyez sur l'icône [▼].



- Appuyez sur [TEST DEC].

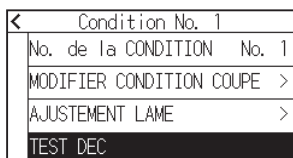

- Si vous souhaitez effectuer un test de force de coupe, appuyez sur la touche [COMPARER FORCE].
Si vous souhaitez effectuer un test décalage, appuyez sur [COMPARER DECAL.].

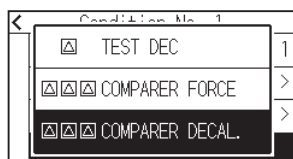
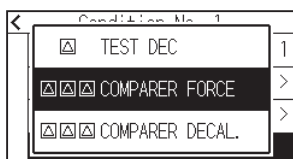

5. Appuyez sur les touches POSITION (▲, ▼, ◀, ▶) pour déplacer le chariot de l'outil à l'endroit où vous souhaitez effectuer le test de coupe.

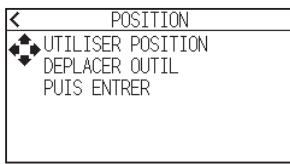

Supplément

Appuyez simultanément sur les touches POSITION et [SLOW] pour déplacer le porte-outil plus lentement.

6. Appuyez sur la touche [ENTER].
- ▶ Si vous exécutez [COMPARER FORCE], trois modèles de test de coupe seront coupés, un avec la force de coupe augmentée ou diminuée de 1 en fonction de la force de coupe actuelle.
 - ▶ Si vous exécutez [COMPARER DECAL.], trois modèles de test de coupe seront coupés, un avec la valeur de décalage augmentée ou diminuée de 1 en fonction de la valeur de décalage actuelle.

! ATTENTION

Lorsque la touche [ENTER] est enfoncée, le chariot de l'outil commence à se déplacer, veillez donc à ne pas vous blesser avec la lame de coupe.

Supplément

Le motif de test de coupe présente l'ordre de coupe et la force de coupe ou la valeur d'augmentation/diminution du décalage, comme indiqué dans la figure ci-dessous.

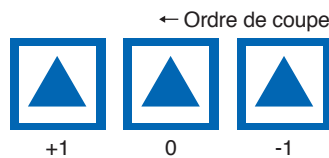

7. Vérifiez les résultats du test de coupe.
8. Appuyez sur la touche [OK] ou [ENTER].

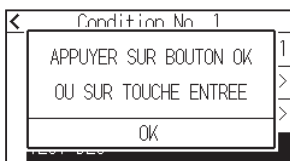

9. Appuyez sur n'importe quelle position à l'extérieur de l'option (partie bleue).

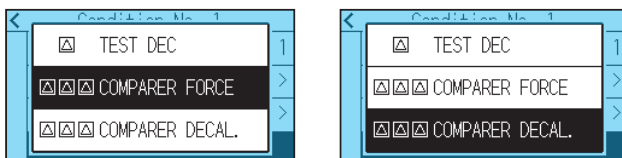

10. Appuyez sur l'icône [◀].
- ▶ Il revient à l'écran RETOUR.

Vérifiez les résultats du test de coupe

Vérifiez les résultats du test de coupe et ajustez au réglage optimal. Répétez le test de coupe et le réglage jusqu'à ce que la coupe optimale soit obtenue.

Réglage du décalage

Vérifiez les angles des triangles et des rectangles. Voir « Réglage de la condition d'outil » et ajustez la valeur de décalage si l'angle n'est pas coupé ou s'il est trop coupé.

Supplément

Comment vérifier le décalage

Vérifiez si la valeur de décalage est correctement définie par ce qui suit.



Valeur de réglage insuffisante. Augmentez la valeur de décalage.



Valeur de décalage optimale.



Trop de valeur de réglage. Diminuez la valeur de décalage.

Réglage pour une demi-coupe

Découpez la surface du triangle et ajustez pour qu'il coupe légèrement la feuille de renfort.

Si la feuille de renfort a été découpée, soit le réglage de la FORCE est trop élevé, soit la pointe de la lame de coupe est trop déployée. Si la feuille de renfort ne présente que quelques traces de la lame de coupe, soit le réglage de la FORCE est trop faible, soit la pointe de la lame de coupe n'est pas suffisamment déployée.

Supplément

Voir « Réglage de la longueur de lame » et « Réglage de la force » et ajustez les paramètres.

Réglage pour la découpe

Ajustez pour que le média soit complètement découpé.

Si le média n'est pas complètement découpé, soit le réglage FORCE est trop faible, soit la pointe de la lame de coupe n'est pas suffisamment déployée.

Voir « Réglage de la longueur de lame » et « Réglage de la force » et ajustez les paramètres.

Ajustement lors de l'utilisation de la plume de traçage

Régalez la FORCE de manière à ce qu'il n'y ait pas de lignes pâles. Pour prolonger la durée de vie de la plume, réglez la FORCE au réglage le plus bas sans aucune ligne pâle. Voir « Réglage de la force » ou réglage de la FORCE.

Réglez la longueur de la lame (réglage automatique de la hauteur)

Des tests de coupe doivent être effectués plusieurs fois afin de confirmer le réglage optimal de la longueur de la lame. Toutefois, si la fonction de réglage de la longueur de la lame est utilisée, la longueur optimale peut être facilement réglée.

Supplément

La hauteur mesurée n'est qu'une indication. Après avoir tenté de couper le média réel, veuillez ajuster la longueur de la lame avec précision.
Pour un réglage plus précis, veuillez utiliser une loupe (PM-CT-001 : en option).

Fonctionnement

1. Chargez le média pour le test de coupe dans le traceur.
2. Appuyez sur les touches POSITION (▲, ▼, ◀, ▶) pour déplacer le chariot de l'outil à l'endroit où vous souhaitez effectuer l'ajustement de la longueur de la lame.
3. Appuyez sur l'icône [] sur l'écran RETOUR.



4. Appuyez sur [AJUSTEMENT LAME].

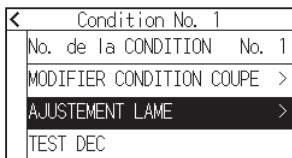

5. Comme indiqué, tournez le bouton de réglage de la longueur de la lame vers la gauche pour rétracter complètement la lame.

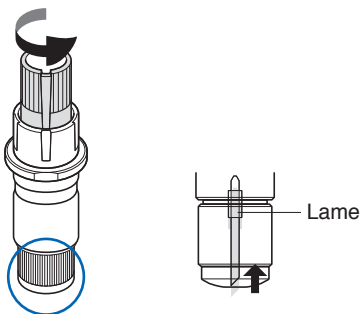

Supplément

Voir « 2.1 Préparation du piston de coupe » pour le bouton de réglage de la longueur de la lame.

6. Placez le piston de coupe vers l'arrière du porte-outil.

Supplément

Le réglage n'est possible que pour la plume de coupe placée à l'arrière du porte-outil.
Il ne s'applique pas à l'avant du porte-outil.

7. Appuyez sur [COMMENCER].
 ► L'outil descend/monte et mesure la hauteur.

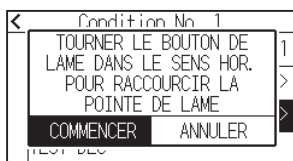

8. Appuyez sur [CIBLE].



9. Spécifiez la valeur cible en utilisant l'icône [▲] [▼] ou l'icône [■].

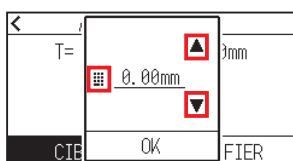

10. Confirmez le réglage et appuyez sur [OK].

11. Appuyez sur [VERIFIER].

► La hauteur est calculée en déplaçant l'outil de haut en bas.

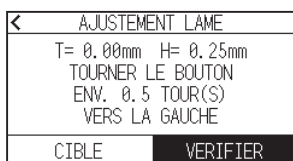

Supplément

« T » est la valeur cible de la longueur de la lame et « H » est la hauteur actuelle de la lame (valeur).
 Tourner le bouton de réglage de la longueur de la lame affiche le nombre de tours et le sens.

12. Tournez le bouton de réglage de la longueur de lame et réglez la longueur de la lame de coupe. La longueur actuelle de la lame s'affiche en appuyant sur [VÉRIFIER], ajustez alors la longueur de la lame jusqu'à ce qu'elle corresponde à l'épaisseur du média.

⚠ ATTENTION

Selon le type de média, la lame peut s'enfoncer dans le média, rendant impossible une mesure précise.

13. Appuyez deux fois sur l'icône [◀].

► Il revient à l'écran RETOUR.

2.12 Affichage la surface de découpe

Vérifiez la surface de découpe.

Fonctionnement

1. Appuyez sur la touche [SLOW] sur l'écran RETOUR.

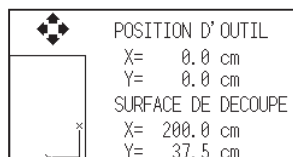

Supplément

La [POSITION D'OUTIL] indique la position d'outil actuelle dans la surface de découpe.

2. Relâchez la touche [SLOW].
▶ Il revient à l'écran RETOUR.

Chapitre 3 : Opérations de base

Ce chapitre décrit les méthodes de base pour faire fonctionner le traceur manuellement.

SECTION DE CE CHAPITRE

- 3.1 Lever ou abaisser l'outil*
- 3.2 Déplacer le chariot de l'outil*
- 3.3 Réglage du point d'origine*
- 3.4 Réglage de la direction de coupe*
- 3.5 Arrêt de la coupe*

3.1 Lever ou abaisser l'outil

Il s'agit d'une fonction permettant de lever ou d'abaisser l'outil.

Fonctionnement

1. Appuyez sur l'icône [☰].



2. Appuyez sur [TOOL].

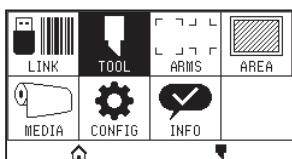

3. Appuyez sur l'icône [▼].

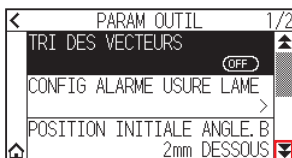

4. Appuyez sur [OUTIL HAUT/BAS]. L'outil est levé ou abaissé à chaque pression sur la touche [OUTIL HAUT/BAS].

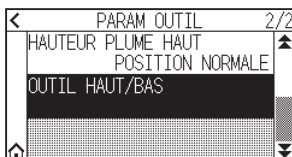

5. Appuyez sur l'icône [🏠].

▶ Il revient à l'écran RETOUR.

3.2 Déplacer le chariot de l'outil

Le chariot de l'outil peut être déplacé manuellement à l'aide de la touche POSITION. Elle peut déplacer le chariot de l'outil vers l'origine ou le déplacer sur une certaine distance pour l'éloigner.

Déplacement manuel par étapes

Il peut se déplacer manuellement par étapes lorsque l'écran affiche « PRÊT », ou lorsque la touche POSITION (▲, ▼, ◀, ▶) s'affiche.

Fonctionnement

1. Appuyez une fois sur la touche POSITION (▲, ▼, ◀, ▶) pour se déplacer dans la direction souhaitée.
 - ▶ Le chariot de l'outil ou le média se déplace dans la direction de la touche POSITION enfoncée pendant 1 étape.

Supplément

- Il se déplace par étapes à chaque fois que la touche POSITION (▲, ▼, ◀, ▶) est enfoncée.
- La distance du déplacement par pas peut être modifiée. Voir « 3.2 Déplacer le chariot de l'outil ».

Se déplacer manuellement en continu

Il peut se déplacer manuellement en continu lorsque l'écran affiche « PRÊT », ou lorsque les touches POSITION (▲, ▼, ◀, ▶) s'affichent.

Fonctionnement

1. Maintenez la touche POSITION (▲, ▼, ◀, ▶) enfoncée pour continuer à se déplacer dans la direction souhaitée.
 - ▶ Le chariot de l'outil ou le média continue de se déplacer en continu dans la direction de la touche POSITION enfoncée.

Supplément

Appuyez simultanément sur les touches POSITION et [SLOW] pour déplacer le porte-outil plus lentement.

2. Relâchez la touche POSITION (▲, ▼, ◀, ▶).
 - ▶ Le déplacement du chariot de l'outil ou du média s'arrête.

Réglage de la distance de déplacement des pas

Les paramètres lors du réglage de la direction de coupe sont déterminés par la distance de la direction de coupe.

Fonctionnement

1. Appuyez sur l'icône [≡].



2. Appuyez sur [CONFIG].

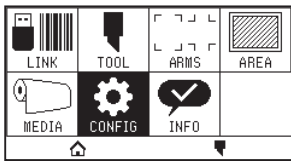

3. Appuyez sur [GENERALE].

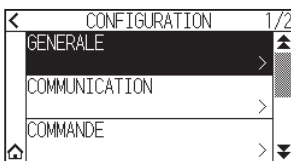

4. Appuyez sur l'icône [▼].

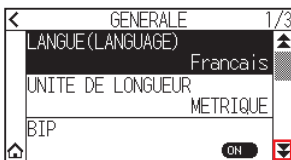

5. Appuyez [PAS DE DEPLACEMENT].

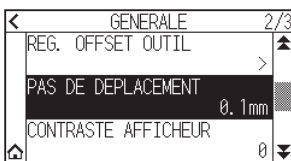

6. Appuyez sur le pas de déplacement que vous souhaitez utiliser.

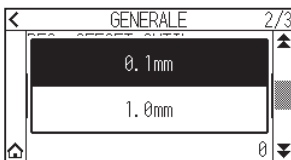

Supplément

La valeur choisie ici est la distance de déplacement pour le déplacement par pas.

7. Appuyez sur l'icône [🏠].
▶ Il revient à l'écran RETOUR.

Éloignez le chariot de l'outil

Il est possible de déplacer le chariot de l'outil vers le coin supérieur droit.

Il est plus facile de vérifier les résultats de découpe si vous effectuez cette opération une fois la découpe terminée.

<Lors de l'utilisation d'un média en rouleau>
: Vue du dessus

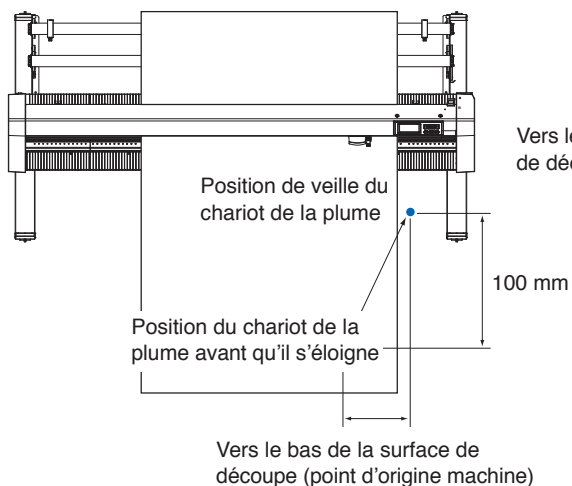

<Lors de l'utilisation d'un média en feuille>
: Vue du dessus

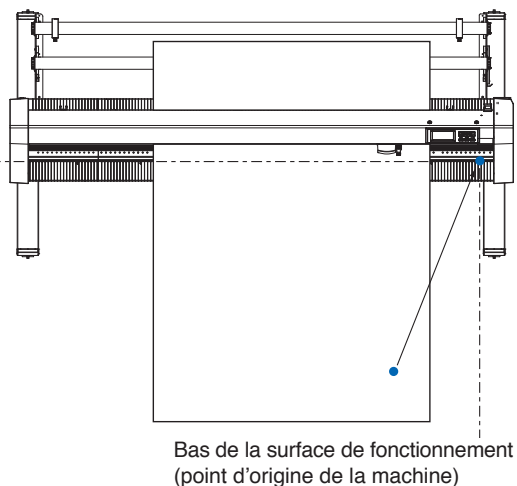

Fonctionnement

1. Appuyez sur l'icône [Q].

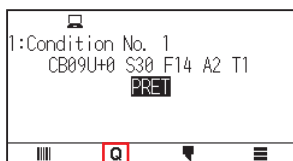

2. Appuyez sur [VIEW].

► Le chariot de l'outil s'éloigne.

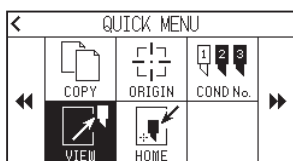

3. Appuyez sur [HOME].

► Le chariot de l'outil se déplace vers le point d'origine.

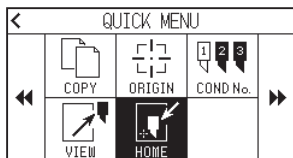

Réinitialisez (revenez à l'état initial lors de la mise sous tension.)

Revenez à l'état initial lors de la mise sous tension.

Fonctionnement

1. Appuyez sur l'icône [Q].

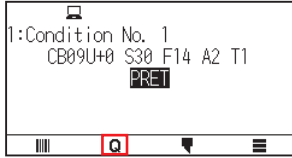

2. Appuyez sur l'icône [▶▶].

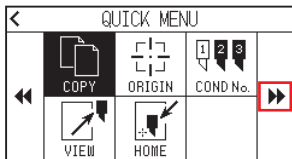

3. Appuyez sur [RESET].

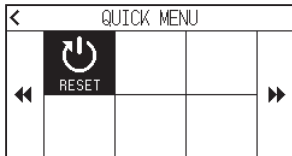

4. Appuyez sur [OUI].

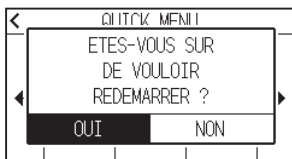

3.3 Réglage du point d'origine

Le point où commence le tracé est appelé point d'origine. Le point d'origine peut être défini à n'importe quel endroit.

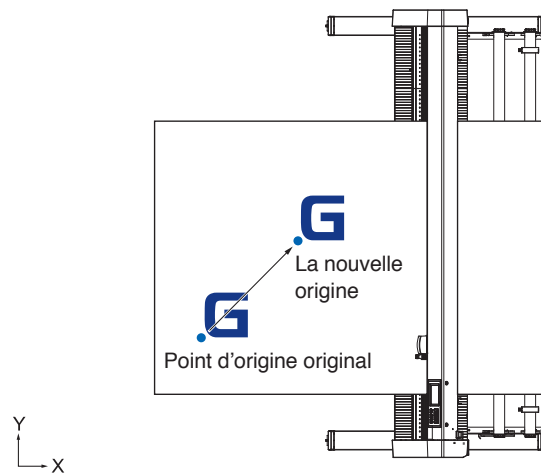

Comment définir la position actuelle sur le nouveau point d'origine

1. Déplacez l'outil vers le nouveau point d'origine en appuyant sur les touches POSITION (▲, ▼, ◀, ▶) lorsqu'il est sur l'état PRET.
2. Appuyez sur l'icône [Q].



3. Appuyez sur [ORIGIN].

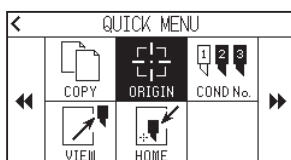

4. « LA NOUVELLE ORIGINE EST DEFINIE ! » s'affiche pendant quelques secondes à l'écran.

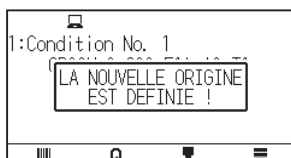

Lorsque la rotation des axes de coordonnées est définie

Si le point d'origine est déplacé pendant la rotation des axes de coordonnées, le point d'origine se déplace comme indiqué ci-dessous.

Supplément

Voir « 3.4 Réglage de la direction de coupe » pour la rotation des axes de coordonnées.

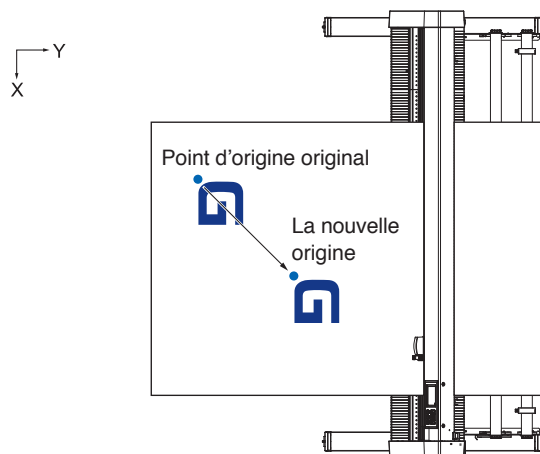

Lorsque les axes de coordonnées pivotent après le réglage du point d'origine

Le point d'origine sera initialisé comme indiqué ci-dessous si les coordonnées sont pivotées après avoir déplacé le point d'origine.

La distance « a » sera maintenue, mais la distance « b » sera initialisée.

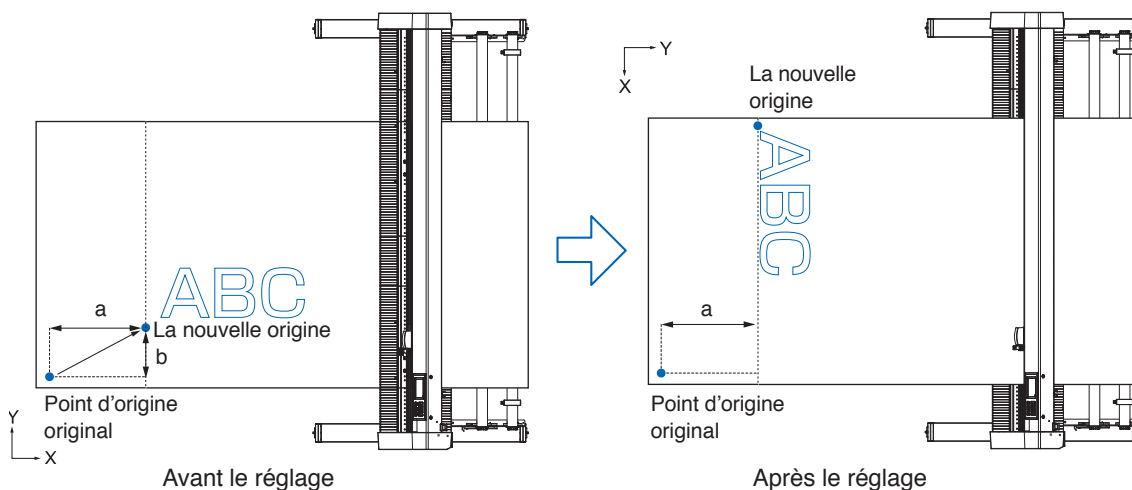

Supplément

- Pour utiliser ensemble le déplacement du point d'origine et la rotation des axes de coordonnées, faites toujours pivoter les axes de coordonnées en premier, puis déplacez le point d'origine.
- La valeur des coordonnées affichée après la définition du nouveau point d'origine est une distance à partir du nouveau point d'origine.

Définition du point d'origine lorsque HP-GL est réglé

Lors de l'utilisation de la commande HP-GL, le point d'origine est défini soit en bas à gauche de la surface de découpe, soit au centre.

Supplément

- Lors de l'utilisation de la commande GP-GL, ce paramètre n'affecte pas le fonctionnement.
- Voir « Chapitre 11 Réglages des commandes depuis l'ordinateur » pour définir la COMMANDE.

Fonctionnement

1. Appuyez sur l'icône [☰].



2. Appuyez sur [CONFIG].

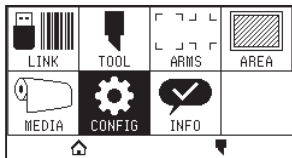

3. Appuyez sur [COMMANDE].

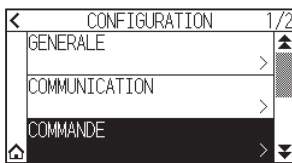

4. Appuyez sur [HP-GL POINT ORIGINE].

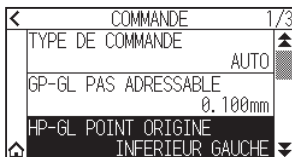

5. Appuyez sur la position d'origine que vous souhaitez utiliser.



6. Appuyez sur l'icône [🏠].
▶ Il revient à l'écran RETOUR.

3.4 Réglage de la direction de coupe

Faites pivoter les axes de coordonnées pour modifier la direction de coupe.

Supplément

Les paramètres de rotation seront enregistrés même si l'alimentation est coupée.

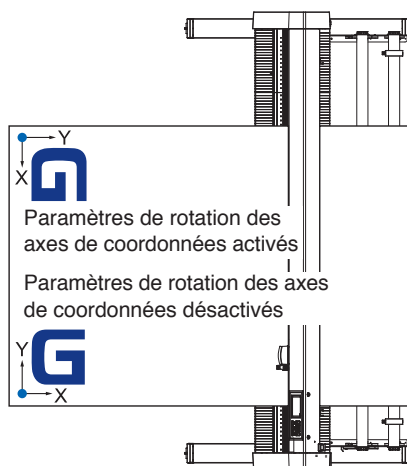

Fonctionnement

1. Appuyez sur l'icône [≡].



2. Appuyez sur [AREA].

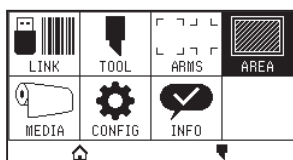

3. Appuyez sur [ROTATION] pour la régler sur [ON].

► Pour annuler, réglez-le sur [OFF].

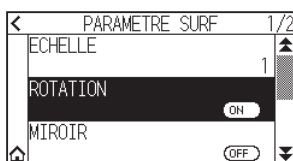

4. Vérifiez les réglages et appuyez sur l'icône [🏠].

5. Le chariot de l'outil se déplace vers la position des coordonnées définie.

3.5 Arrêt de la coupe

La coupe s'arrête pendant le fonctionnement.

Le menu s'affiche sur l'écran du panneau de commande lorsqu'elle est arrêtée. Il est possible de choisir de continuer ou d'arrêter l'opération.

Il est également possible d'échanger ou de réinitialiser le média alors qu'il est à l'arrêt.

Mettre en pause et reprendre la coupe

Fonctionnement

1. Appuyez sur la touche [ARRÊT] ou [ESCAPE].

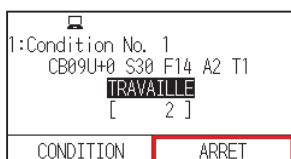

2. Effectuez l'opération nécessaire, telle que l'échange du média.

Supplément

Il n'y a aucun effet sur la sélection du type de média lorsque le levier de réglage du média est déplacé de haut en bas pendant la coupe est suspendue. Il est également possible d'échanger ou de réinitialiser le média.

3. Appuyez sur [REPRENDRE LE TRAVAIL].

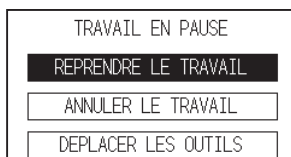

Supplément

Appuyez sur [ANNULER LE TRAVAIL] pour annuler la coupe.

Arrêt de la coupe

Fonctionnement

1. Appuyez sur la touche [ARRET] ou [ESCAPE].

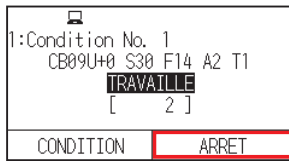

2. Appuyez sur [ANNULER LE TRAVAIL].

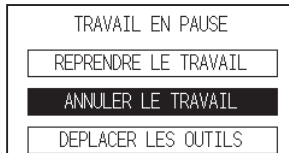

Supplément

La coupe reprendra en appuyant sur la touche [REPRENDRE LE TRAVAIL].

3. Vérifiez si le transfert de données depuis l'ordinateur est arrêté et appuyez sur [OUI, EFFACER].

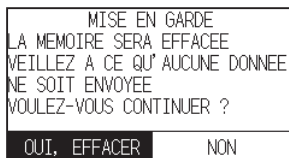

► La mémoire tampon s'efface et l'écran d'accueil s'affiche.

Supplément

- Si vous appuyez sur [NON], vous reviendrez à l'écran d'interruption de travail sans effacer la mémoire tampon.
- Lors de l'effacement de la mémoire tampon, assurez-vous que le transfert de données est arrêté. Si vous effacez la mémoire tampon pendant le transfert des données, le traitement démarre au milieu des données, ce qui peut entraîner un fonctionnement anormal.

Chapitre 4 : Fonctions pratiques

Ce chapitre décrit les fonctions pratiques du traceur.

SECTION DE CE CHAPITRE

- 4.1 *Réglages pour la coupe*
- 4.2 *Copier (coupe en double)*
- 4.3 *Découpe de panneau*

4.1 Réglages pour la coupe

Des paramètres tels que la surface et la largeur de coupe, la longueur de page, la mise en miroir, l'agrandissement, la réduction, etc., peuvent être définis.

Réglage de la surface de découpe

Le point d'origine est défini en bas à gauche de la SURFACE une fois la SURFACE définie.

Il est possible de définir le point d'origine au centre lorsque le HP-GL est sélectionné.

Déplacez le point d'origine pour modifier la position de coupe.

Supplément

Voir « 3.3 Réglage du point d'origine » pour déplacer le point d'origine à l'aide de la commande HP-GL.

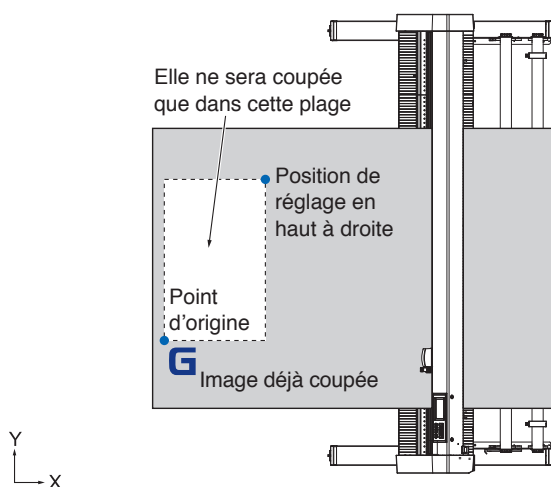

Fonctionnement

1. Appuyez sur l'icône [☰].

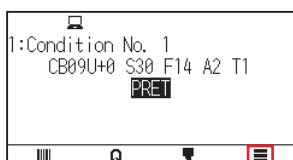

2. Appuyez sur [AREA].

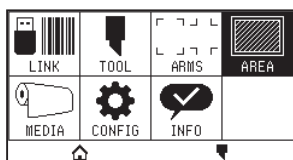

3. Appuyez sur l'icône [▼].

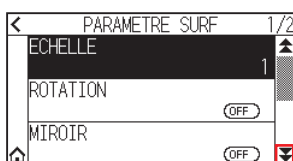

4. Appuyez sur [SURFACE].

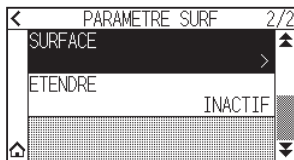

5. Appuyez sur [TOOL MOVE].



Supplément

- La valeur des coordonnées affichée ici est la distance entre le chariot de l'outil et le point d'origine.
- Appuyez sur [PAR DÉF.] si la surface de découpe ne doit pas être modifiée.

6. Appuyez sur les touches POSITION (▲, ▼, ◀, ▶) et déplacez le chariot de l'outil vers la position inférieure gauche de la SURFACE de découpe.



7. Appuyez sur la touche [ENTER] une fois que le chariot de l'outil est dans la bonne position.

8. Appuyez sur [TOOL MOVE].



9. Appuyez sur les touches POSITION (▲, ▼, ◀, ▶) et déplacez le chariot de l'outil vers la position supérieure droite de la surface de découpe.



Supplément

Veillez définir la plage de coupe X et Y pour les surfaces situées en haut à droite et en bas à gauche sur au moins 10 mm.

Un message d'erreur apparaît pour les surfaces trop petites.

Vous devez réinitialiser les paramètres des points supérieur droit et inférieur gauche.

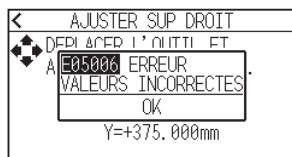

10. Appuyez sur la touche [ENTER] une fois que le chariot de l'outil est dans la bonne position.

11. Appuyez sur l'icône [🏠].

▶ Il revient à l'écran RETOUR.

Réglage de la largeur de découpe (ÉTENDRE)

Réglez la largeur de la surface de découpe.

Le réglage par défaut correspond au bord interne des galets.

Il peut être réglé jusqu'à 10 mm à l'extérieur (valeur positive).

Le réglage affecte les deux extrémités, ce qui signifie que le changement total de largeur est le double de la valeur définie.

⚠ ATTENTION

Ne réglez pas la « POSITION INITIALE ANGLE.B » du réglage d'outil sur « Y EXTERIEUR » lorsque la valeur de réglage est réglée sur plus de 8 mm. La lame peut être endommagée si le chariot est déplacé hors du média dans cette condition.

Supplément

- Si la valeur est définie, il est possible de couper là où se trouvent les galets, mais les galets passent là où ils sont coupés, créant ainsi un risque de mauvais défilement en fonction du média.
- Réglez la largeur de la surface de découpe, puis envoyez les données de découpe au traceur.
Les données de découpe dans la mémoire tampon sont effacées lorsque la largeur de la surface de coupe est modifiée.

Fonctionnement

1. Appuyez sur l'icône [☰].



2. Appuyez sur la touche [AREA].

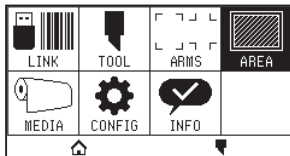

3. Appuyez sur l'icône [▼].

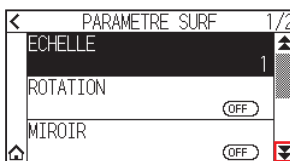

4. Appuyez sur [ETENDRE].

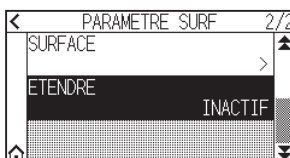

5. Spécifiez la valeur de réglage en utilisant l'icône [▲] [▼] ou l'icône [⊞].

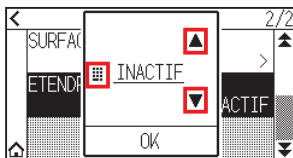

Supplément

- Si la valeur des paramètres est autre que INACTIF (0,0 mm), la direction de transfert de la surface de découpe s'étend également de 5 mm vers l'avant.
- Vous pouvez définir la plage entre 1,0 mm et 10,0 mm, ou INACTIF (0,0 mm).

6. Confirmez le réglage et appuyez sur [OK].

7. Appuyez sur l'icône [🏠].

► Il revient à l'écran RETOUR.

Réglage de la longueur de la page

Réglez la longueur d'une page lors de l'utilisation d'un média en rouleau.

Si les données de coupe sont plus longues que la longueur de page définie, seule la partie qui correspond à la longueur de page définie sera coupée et la partie qui la dépasse ne sera pas coupée.

Supplément

- Le réglage par défaut pour la longueur de page est de 2 m pour le CE8000-40 et de 5 m pour le CE8000-60/130. Vérifiez le réglage de la longueur de page lors d'une découpe de grande longueur.
* Assurez-vous d'utiliser le panier (en option) lorsque vous coupez quelque chose de plus de 2 m pour le CE8000-60/CE8000-130.
- L'assurance de la qualité d'éjection des pages va jusqu'à 2 m pour le CE8000-40 et jusqu'à 5 m pour le CE8000-60/130. (Cela dépend du média spécifié par Graphtec et des conditions de réglage.)
 - Utilisez le panier (en option).
 - Utilisez le 3M Scotchcal Série 7725.
 - Réglez la vitesse en dessous de 30 et l'accélération en dessous de 2.
 - Effectuez un pré-défilement pour la quantité à utiliser avant de couper.
 - Laissez le média dans l'environnement pour l'utiliser pendant une durée adéquate si l'écart de température et d'humidité est important.
 - Placez les deux galets à au moins 15 mm à l'intérieur du bord du média.
- Réglez la tension latérale du média de manière uniforme lors du réglage du média lors d'une coupe sur une grande longueur.
Le média peut se détacher des rouleaux lors de la coupe si elle n'est pas uniforme.
- Sortez la quantité à utiliser avant de couper lorsque vous utilisez le média en rouleau.
- Pour réduire le déplacement du média, effectuez le pré-défilement sur toute la longueur à couper. (voir « Pré-défilement du média (papier ou film de marquage) »)
De plus, le pré-défilement peut être effectué automatiquement lorsque les données sont reçues. (Voir « Effectuer un pré-défilement automatique lorsque les données de découpe sont reçues »).
* Le pré-défilement stabilise le défilement en acclimatant le média, éliminant ainsi le mou.
- Ce paramètre sera enregistré même si l'alimentation est coupée.

Fonctionnement

1. Appuyez sur l'icône [☰].



- Appuyez sur [MEDIA].

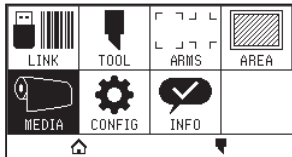

- Appuyez sur [LONGUEUR DE PAGE].

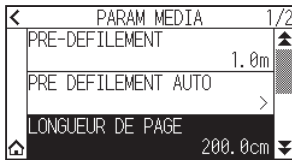

- Spécifiez la valeur de réglage en utilisant l'icône [▲] [▼] ou l'icône [■].

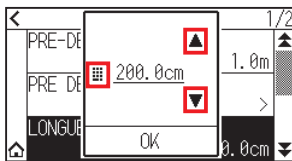

Supplément

Vous pouvez régler la plage entre 20,0 cm et 5 000,0 cm.

- Confirmez le réglage et appuyez sur [OK].
- Appuyez sur l'icône [🏠].
► Il revient à l'écran RETOUR.

Réglage du miroir

Vous pouvez couper en inversant la position d'origine de coupe et les axes de coordonnées.

Supplément

Ce paramètre sera enregistré même si l'alimentation est coupée.

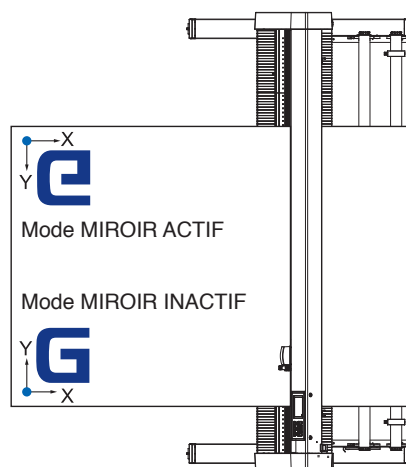

Fonctionnement

1. Appuyez sur l'icône [☰].

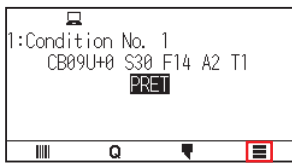

2. Appuyez sur la touche [AREA].

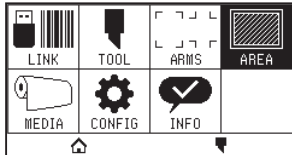

3. Appuyez sur [MIROIR] pour le régler sur [ON].
Pour annuler, réglez-le sur [OFF].

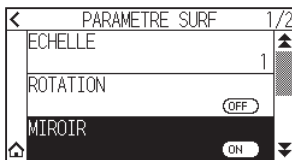

4. Vérifiez les réglages et appuyez sur l'icône [🏠].
▶ Il revient à l'écran RETOUR.

Réglez l'échelle d'agrandissement/rétrécissement (Échelle)

Elle peut agrandir ou rétrécir la coupe.

Supplément

Ce paramètre sera enregistré même si l'alimentation est coupée.

Fonctionnement

1. Appuyez sur l'icône [☰].

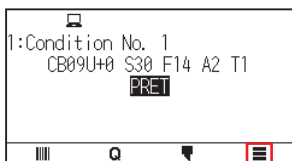

2. Appuyez sur la touche [AREA].

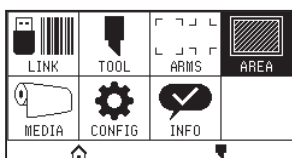

3. Appuyez sur [ECHELLE].

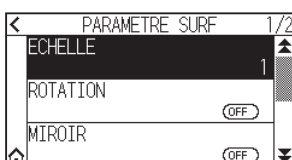

4. Affichez l'échelle à utiliser à l'aide des icônes [▼] et [▲].

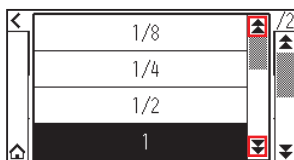

Supplément

Les valeurs qui peuvent être définies sont 1/8, 1/4, 1/2, 1, 2, 3, 4, 5, 6, 7 et 8.

5. Appuyez sur l'échelle que vous souhaitez utiliser.
6. Appuyez sur l'icône [🏠].
▶ Il revient à l'écran RETOUR.

4.2 Copier (coupe en double)

Permet de répéter la découpe le nombre de fois spécifié en utilisant les données de découpe conservées dans la mémoire tampon.

Supplément

- N'envoyez pas de nouvelles données au traceur pendant la copie. Les données de découpe dans la mémoire tampon seront effacées.
- Les données de coupe précédentes seront effacées et les données nouvellement envoyées seront stockées en tant que données de coupe si vous envoyez de nouvelles données à un intervalle de 10 secondes ou plus à partir de la fin de la coupe.
- Il est impossible de copier si les données sont supérieures à 1,6 Mo car elles ne peuvent pas être stockées dans la mémoire tampon du traceur.
- La mémoire tampon pouvant être utilisée pour la copie diminue si vous activez le tri des données. Désactivez le tri des données lorsque vous devez copier des découpes avec des données volumineuses. Voir « 8.1 Tri des données de coupe » pour le tri des données.
- Si les données de coupe d'origine à copier commencent à partir du point d'origine, la découpe copiée commence également à partir du point d'origine. Pour éviter de perdre de l'espace, créez les données de coupe à proximité du point d'origine.
- Lors de la copie à l'aide d'un code-barres de papier en rouleau, veillez à scanner le code-barres situé sur le bord avant.

Lorsque le mode de changement de média est désactivé

La copie est effectuée dans l'ordre suivant.

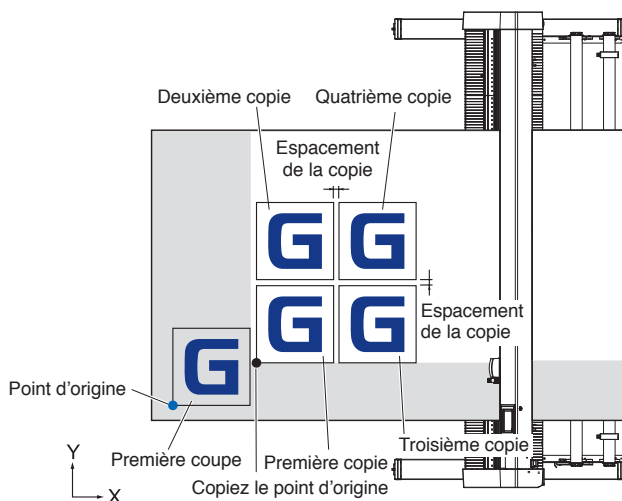

La copie lors du réglage du MIROIR est effectuée dans l'ordre suivant.

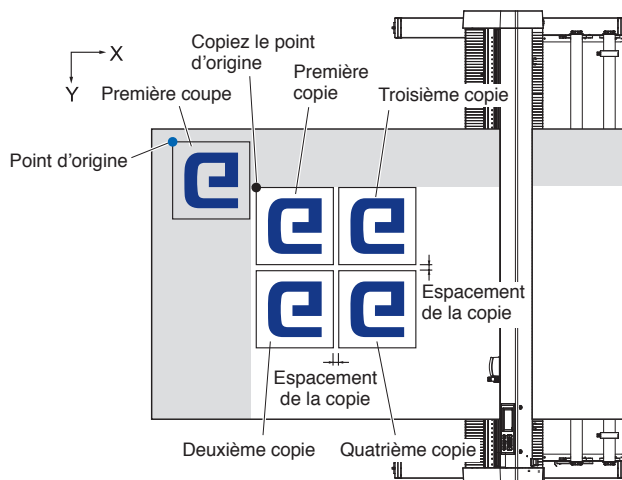

La copie lors du réglage de la ROTATION DES AXES DE COORDONNEES est effectuée dans l'ordre suivant.

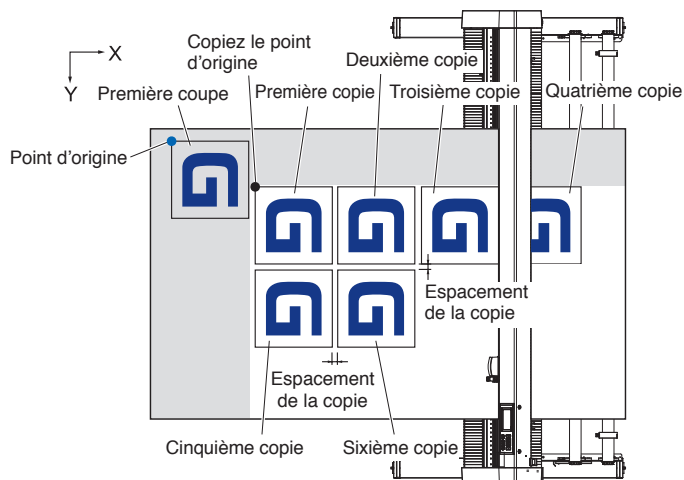

Fonctionnement

- Tracez (couper) les données que vous souhaitez copier une fois.
▶ Les données de coupe sont stockées dans la mémoire tampon.
- Appuyez sur les touches POSITION (▲, ▼, ◀, ▶) et déplacez le chariot de l'outil vers la position à copier.
- Appuyez sur l'icône [Q].

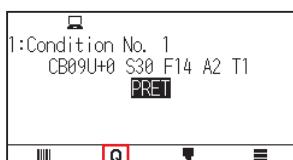

- Appuyez sur [COPY].

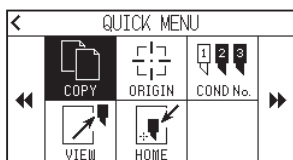

Supplément

- « AUCUNE DONNÉE POUR LA COPIE DANS LA MÉMOIRE TAMPON ! » s'affiche s'il n'y a aucune donnée dans la mémoire tampon.
- Si trop de données sont envoyées depuis la mémoire tampon, le message « La mémoire tampon du mode copie est pleine ! » s'affiche.
- Si les données à copier sont plus grandes que la surface de découpe, « Impossible de copier, la surface valide est trop petite » s'affiche. Agrandissez la surface de découpe ou chargez un média permettant de garantir une surface de découpe suffisante.

- Appuyez sur [MODE CHANG. MEDIA] pour régler sur [OFF].

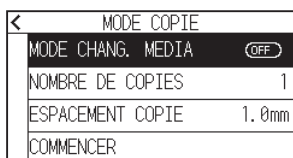

- Appuyez sur [NOMBRE DE COPIES].

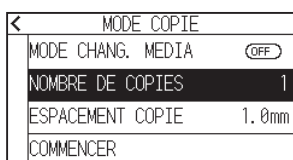

7. Spécifiez la valeur de réglage en utilisant l'icône [▲] [▼] ou l'icône [⌘].

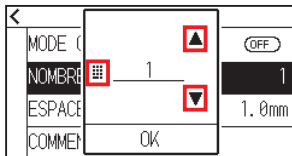

Supplément

- Le nombre de copies peut être défini en fonction du réglage du média sur l'imprimante.
- La valeur initiale du nombre de copies est toujours 1.

8. Confirmez le réglage et appuyez sur [OK].

9. Appuyez sur [ESPACEMENT COPIE]

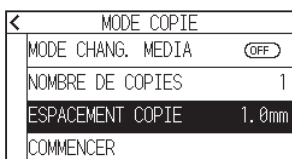

Supplément

L'intervalle de copie peut être défini lorsque MODE CHANG. MEDIA est INACTIF.

10. Spécifiez la valeur de réglage en utilisant l'icône [▲] [▼] ou l'icône [⌘].

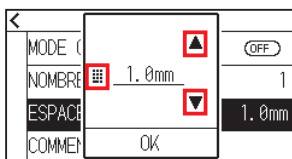

Supplément

- Vous pouvez régler la plage entre 1,0 mm et 10,0 mm.
- Ce paramètre est conservé même si l'alimentation est coupée.

11. Confirmez le réglage et appuyez sur [OK].

12. Appuyez sur [COMMENCER].

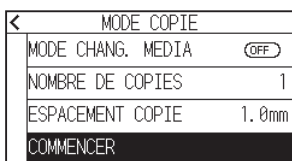

13. Appuyez sur [OUI].

► La copie démarre.



Supplément

- Les données de coupe sont stockées même en cas d'échange de média.
- Elles peuvent être copiées autant de fois que souhaité jusqu'à ce que la mémoire tampon soit effacée.

Lorsque le mode de changement de média est activé

Le message Changement de média s'affiche à chaque fois que vous terminez une coupe simple en mode Changement de média.

Choisir de changer de média permet de détecter instantanément le média et de passer à une surface de copie.

Fonctionnement

1. Tracez les données que vous souhaitez copier une fois.
▶ Les données de coupe sont stockées dans la mémoire tampon.
2. Appuyez sur l'icône [Q].

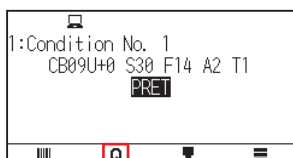

3. Appuyez sur [COPY].

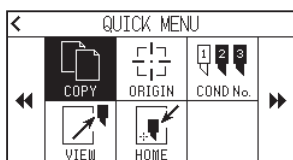

Supplément

- L'activation de MODE CHANG. MEDIA permet d'afficher le message CHANGEMENT DE MÉDIA à chaque fois après une seule coupe.

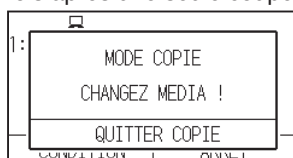

- « Si vous appuyez sur [QUITTER COPIE], la copie est suspendue et l'écran RETOUR s'affiche.
- Lors de l'échange de média, la sélection du média se fait à partir de ce qui a été sélectionné avant la copie.
- S'il n'y a aucune donnée dans la mémoire tampon, « AUCUN FICHER EN MEMOIRE! » s'affiche. Veuillez envoyer les données de coupe.
- Si trop de données sont envoyées depuis la mémoire tampon, « MODE COPIE MEMOIRE PLEINE! » s'affiche.
- Si les données à copier sont plus grandes que la surface de découpe, le message « NE PEUT PAS COPIER SURFACE DE DECOUPE TROP PETITE! » s'affiche. Veuillez élargir la surface de découpe ou chargez un média permettant de garantir une surface d'impression suffisante.

4. Appuyez sur [MODE CHANG. MEDIA] pour régler sur [ON].

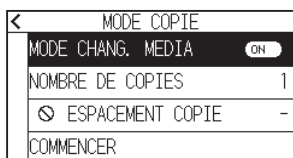

5. Appuyez sur [NOMBRE DE COPIES].

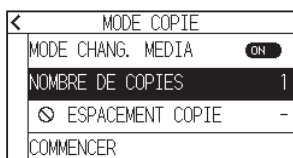

6. Spécifiez la valeur de réglage en utilisant l'icône [▲] [▼] ou l'icône [⏏].

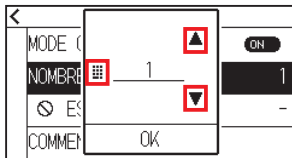

Supplément

Vous pouvez régler la plage entre 1 et 100.

7. Confirmez le réglage et appuyez sur [OK].
8. Appuyez sur [COMMENCER].

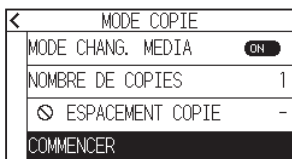

9. Appuyez sur [OUI].
▶ La copie démarre.



10. Si le nombre de copies est de 2 ou plus, remplacez le média une fois la première copie terminée.

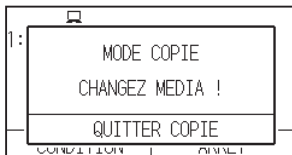

11. Appuyez sur la touche [OK] ou [ENTER] après avoir remplacé le média.



12. Commencez à copier la deuxième feuille.
Répétez cette action le nombre de fois spécifié.

Supplément

Les données de coupe sont stockées même en cas d'échange de média.
Elles peuvent être copiées autant de fois que souhaité jusqu'à ce que la mémoire tampon soit effacée.

4.3 Découpe de panneau

Pour éviter l'inclinaison des médias longs, utilisez la découpe de panneau lors de la découpe.

Supplément

- Lorsque la découpe de panneaux est activée, la machine commence par diviser la longueur des partitions et continue à découper jusqu'à ce que l'une des ruptures de données suivantes apparaisse.
Lorsque la coupe de la première surface divisée est terminée, la machine passe à la surface suivante et répète cette opération jusqu'à ce que toutes les surfaces aient été coupées.
- Ruptures de données :
 - (1) Aucune donnée envoyée pendant quelques secondes après la fin de la découpe. (Temps écoulé)
 - (2) Une commande liée au défilement est définie. (GP-GL : commandes F, FS, HP-GL : commandes AF, AH, PG)
 - (3) HP-GL : SP0, NR, GP-GL : J0, SO.
 - (4) Lorsque des commandes depuis des ruptures de données (2) et (3) apparaissent, le travail de ces commandes commence une fois la découpe de panneau terminée.
- La découpe de panneau se poursuit pour chaque élément de données lorsqu'une rupture de données est provoquée par une commande, même si plusieurs éléments de données sont envoyés avant la fin de la découpe (même lorsque de nombreux éléments de données de découpe de panneau se trouvent dans le tampon du traceur).
- Lorsque la découpe de panneau et le transfert automatique de média sont tous deux activés, la machine ignore les paramètres de longueur de transfert automatique de média et continue à travailler en donnant la priorité à la longueur de partition en plus d'un délai (avec des empreintes).
- Lorsque la découpe de panneau est activée, les marques d'enregistrement ne sont pas ignorées et la copie, le défilement initial et la surface de découpe ne peuvent pas être modifiées.
- La découpe de panneau ne peut pas être effectuée lorsqu'un fichier de données remplit la mémoire tampon. Assurez-vous de toujours envoyer des données inférieures à la taille de la mémoire tampon.
- Ce paramètre sera enregistré même si l'alimentation est coupée.

Fonctionnement

1. Appuyez sur l'icône [≡].

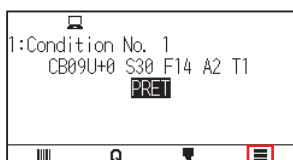

2. Appuyez sur [MEDIA].

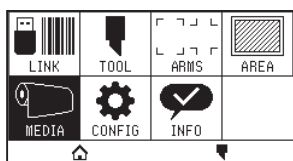

3. Appuyez sur l'icône [▼].

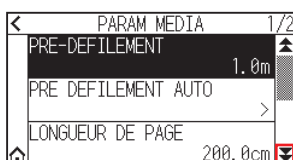

4. Appuyez sur [DEC. PANNEAU].

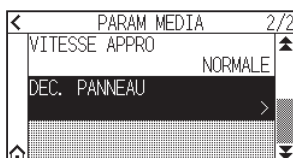

5. Appuyez sur [ACTIVER LA FONCTION] pour placer sur [ON].
► Pour annuler, réglez-le sur [OFF].

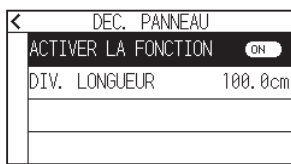

6. Appuyez sur [DIV. LONGUEUR].

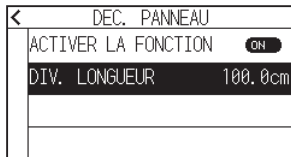

7. Spécifiez la valeur de réglage en utilisant l'icône [▲] [▼] ou l'icône [■].

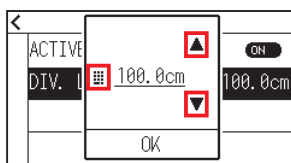

Supplément

Vous pouvez régler la plage entre 1,0 cm et 2 000,0 cm.

8. Confirmez le réglage et appuyez sur [OK].
9. Appuyez sur l'icône [<].
10. Appuyez sur l'icône [🏠].
► Il revient à l'écran RETOUR.

Chapitre 5 : ARMS

(Système avancé de détection des marques d'enregistrement)

Ce chapitre décrit les grandes lignes de l'ARMS (Système avancé de détection des marques d'enregistrement) et comment configurer et utiliser l'ARMS.

SECTION DE CE CHAPITRE

5.1 Présentation de ARMS

5.2 Réglage et ajustement de ARMS

5.1 *Présentation de ARMS*

ARMS (Système avancé de détection des marques d'enregistrement) est une fonction permettant de numériser la marque d'enregistrement tracée sur le média à l'aide de capteurs.

Avec ARMS, l'inclinaison des axes et la distance peuvent être ajustées avec 2 POINTS ou 3 POINTS. Le réglage de la chaîne sur 2 axes peut être ajusté en plus du réglage des axes (inclinaison) et du réglage de la distance avec 4 POINTS.

Lors de la découpe des contours de la figure imprimée et lors de la re-découpe du média, en utilisant ARMS pour ajuster les écarts de position d'impression, une découpe/traçage de haute précision peut être effectué.

Il est possible d'effectuer un ajustement de plusieurs marques d'enregistrement ou un ajustement de surface de segment en se connectant au logiciel d'application sur l'ordinateur. Consultez les guides d'utilisation du logiciel d'application concernant la fonction de réglage des marques d'enregistrement liée au logiciel d'application.

La précision de numérisation des marques d'enregistrement lorsqu'une marque d'enregistrement désignée est numérisée par cette machine est inférieure à 0,3 mm.

Veillez prendre note des points suivants lors de la numérisation d'une marque d'enregistrement.

- Forme (motif) de la marque d'enregistrement et du point d'origine
- Plage de numérisation nécessaire pour détecter la marque d'enregistrement
- Positionnement du média et de la marque d'enregistrement
- Surface de découpe lors du réglage de la marque d'enregistrement
- Détection automatique de la position de la marque d'enregistrement
- Média sur lequel la marque d'enregistrement ne peut pas être détectée

Forme (motif) de la marque d'enregistrement et du point d'origine

Les formes (motifs) de la marque d'enregistrement que le traceur peut numériser sont de 4 types.

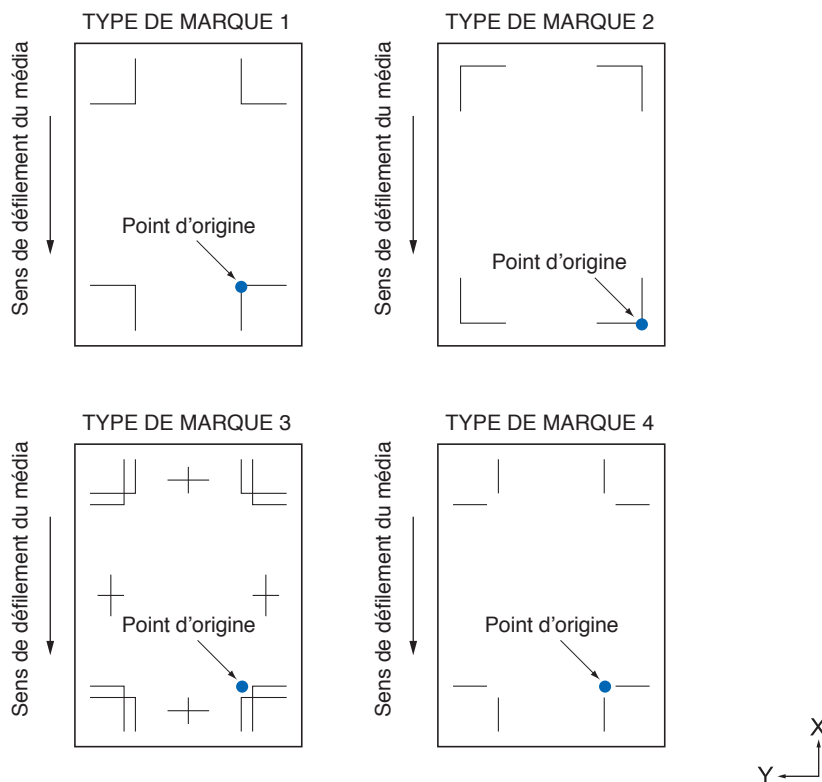

Supplément

- Créez la marque d'enregistrement en tant que données de traçage avec le logiciel d'application. Les motifs de marque d'enregistrement 3 et 4 doivent être créés à l'aide d'Adobe Illustrator.
- Créez la marque d'enregistrement conformément aux conditions suivantes.
 - L'épaisseur de la ligne est comprise entre 0,3 et 1,0 mm.
 - La taille de la marque d'enregistrement est comprise entre 5 et 20 mm (voir « Réglage de la taille de la marque d'enregistrement »).
 - Utilisez le motif 1, le motif 2, le motif 3 ou le motif 4 pour la forme de la marque d'enregistrement.
 - Créez la marque d'enregistrement avec une seule ligne et spécifiez l'épaisseur de la ligne à l'épaisseur nécessaire. Une ligne double ne peut pas être utilisée.
- La découpe de panneau doit être basculée sur OFF.

Plage de numérisation nécessaire pour détecter la marque d'enregistrement

La plage de déplacement du chariot de l'outil et du média nécessaire pour numériser la marque d'enregistrement est la suivante.

N'imprimez pas dans la surface ombrée illustrée dans la figure ci-dessous.

<Pour 3 POINTS>

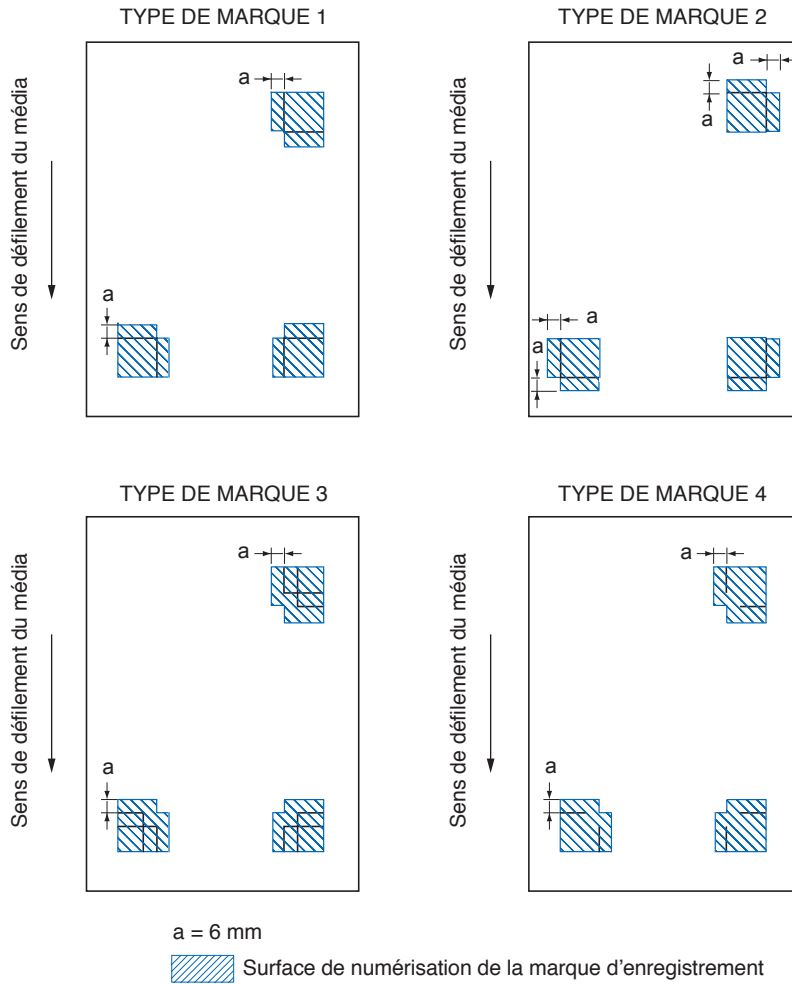

<Pour 4 POINTS>

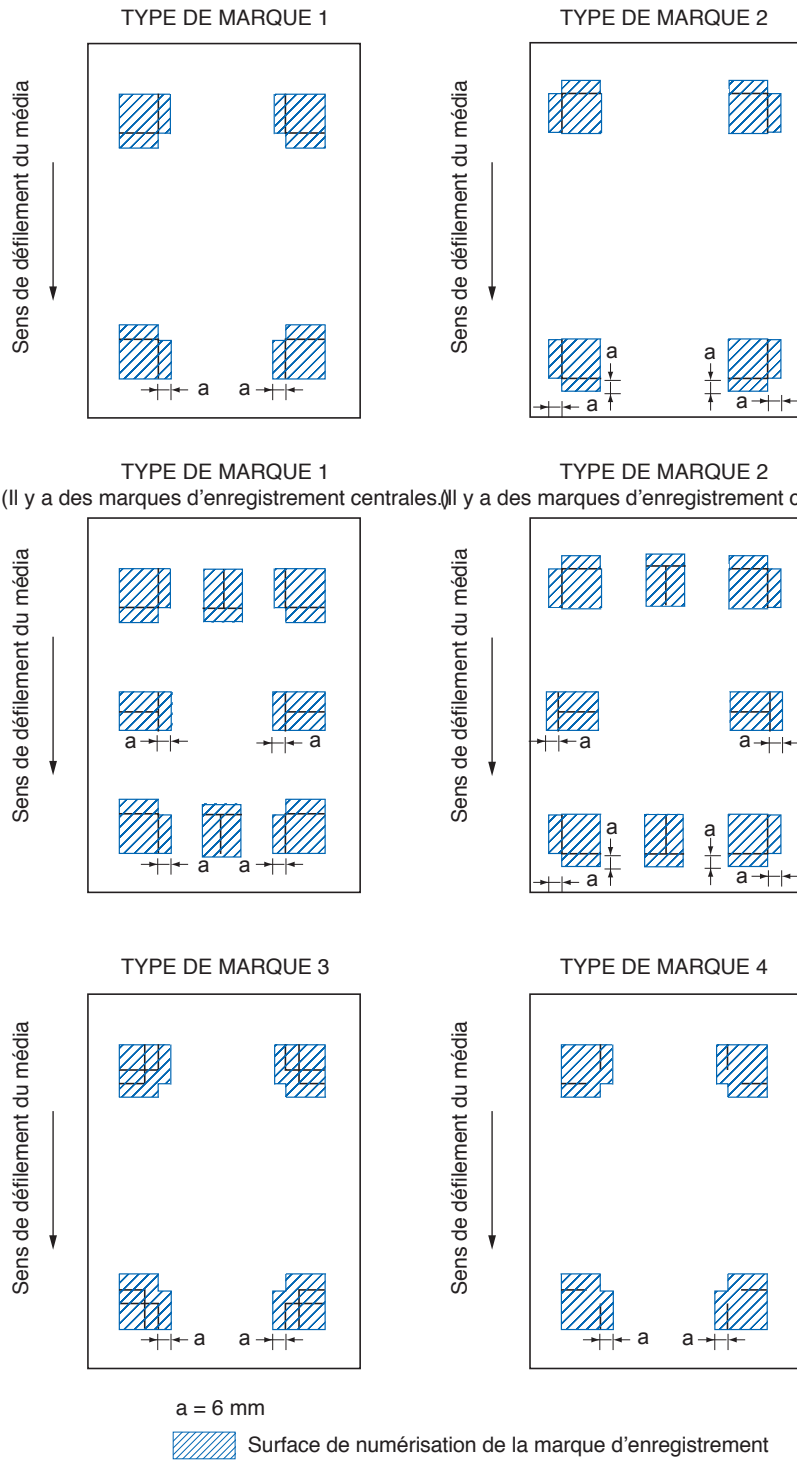

Supplément

- Nettoyez toute trace de saleté ou de corps étrangers sur le média. Toute saleté ou corps étranger pourrait être numérisé par erreur comme une marque d'enregistrement.
- Tracez la marque d'enregistrement en contraste facile à numériser, telle que des lignes noires sur fond blanc. Réglez la détection automatique de la position de la marque d'enregistrement sur OFF si vous devez utiliser un média coloré ou brillant. (Voir « Réglez la détection automatique de la marque d'enregistrement »)

Positionnement du média et de la marque d'enregistrement

Placez la marque d'enregistrement à l'écart du bord du média pour numériser la marque d'enregistrement. Assurez-vous que l'emplacement du galet se trouve à l'extérieur de la marque d'enregistrement. Dessinez la marque d'enregistrement comme indiqué dans l'image suivante.

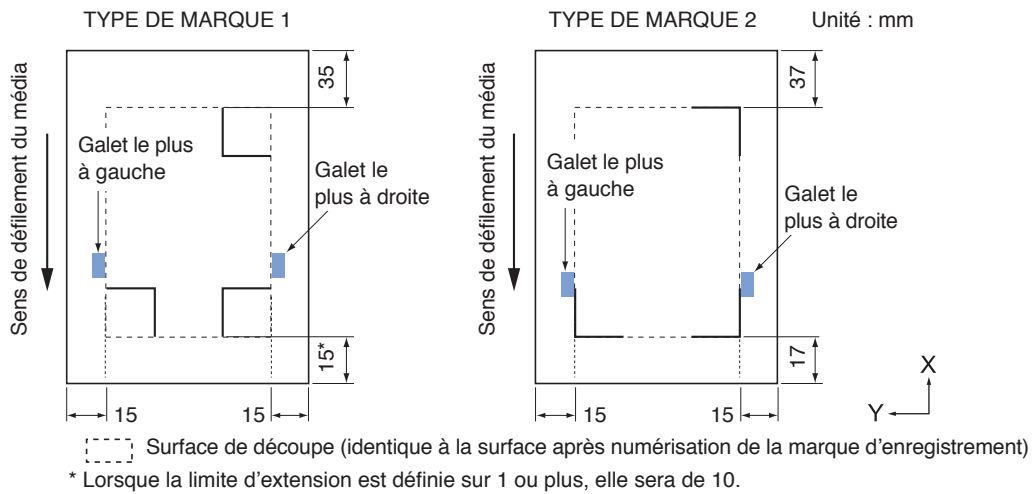

Surface de découpe lors du réglage de la marque d'enregistrement

Même lorsque les marques d'enregistrement sont en cours de réglage, vous pouvez couper l'extérieur de la marque d'enregistrement (surface de découpe).

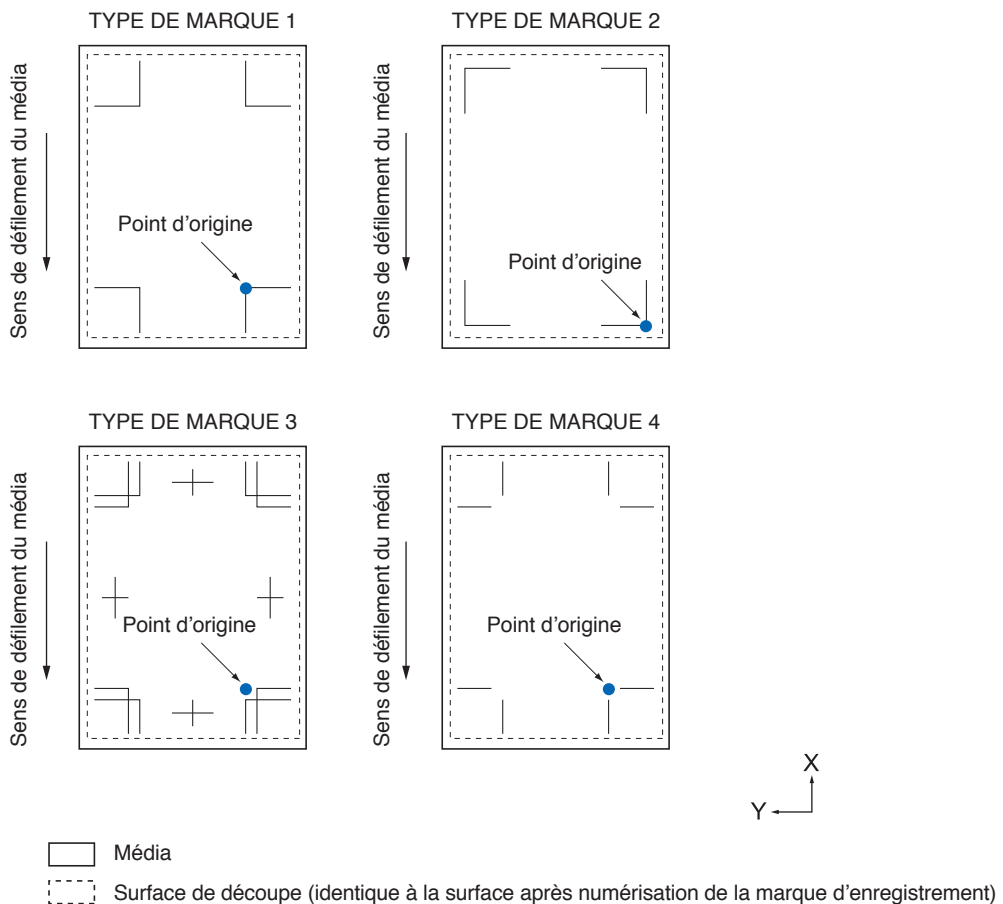

Détection automatique de la position de la marque d'enregistrement

La marque d'enregistrement est détectée dans la surface A à partir de la position de départ de la numérisation des marques d'enregistrement (position d'outil).

Lorsque la marque d'enregistrement n'est pas détectée dans la surface A, alors la surface B est détectée. Ce n'est que lorsque la marque d'enregistrement est présente dans la surface A ou B qu'il est possible de la reconnaître comme marque.

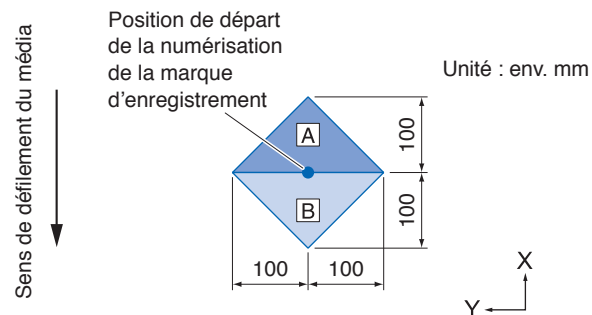

Média sur lequel la marque d'enregistrement ne peut pas être détectée

Il peut être difficile de numériser la marque d'enregistrement comme suit, en fonction des conditions du média.

- Média transparent
- Les lignes des marques d'enregistrement sont floues
- Média qui ne prend pas la couleur attendue en raison de la couleur de l'arrière-plan après l'impression
- Média plié
- La surface est sale
- Média laminé (selon le type et la condition du laminé)

Si vous utilisez un média sur lequel aucune marque d'enregistrement n'est imprimée en noir sur fond blanc, réglez la détection automatique de la position des marques d'enregistrement sur OFF. (Voir « Réglez la détection automatique de la marque d'enregistrement »)

5.2 Réglage et ajustement de ARMS

Cette section décrit les ajustements et réglages nécessaires pour numériser correctement les marques d'enregistrement avec ARMS.

- Réglez automatiquement le niveau du capteur de marque d'enregistrement
- Réglez manuellement le niveau du capteur de marque d'enregistrement
- Testez le capteur de marque d'enregistrement
- Réglez la position de numérisation de la marque d'enregistrement
- Réglez la détection automatique de la marque d'enregistrement
- Réglez la vitesse de numérisation de la marque d'enregistrement

Réglez automatiquement le niveau du capteur de marque d'enregistrement

Règle automatiquement le niveau du capteur qui numérise les marques d'enregistrement (valeur seuil pour distinguer la couleur de fond du média et la ligne de la marque d'enregistrement).

Le capteur est réglé pour numériser la marque d'enregistrement tracée avec une ligne noire sur fond blanc. Réajustez le niveau de numérisation du capteur en fonction de la couleur et de la brillance du média.

Si l'ajustement automatique est difficile en raison des propriétés de surface du média, réglez manuellement le niveau de numérisation du capteur.

Fonctionnement

1. Imprimez un motif de marque d'enregistrement standard (TYPE DE MARQUE).
(Vous pouvez utiliser soit TYPE DE MARQUE 1, soit TYPE DE MARQUE 2.)

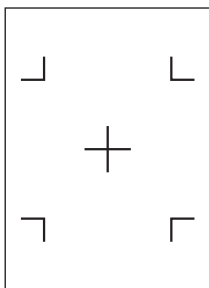

TYPE DE MARQUE 1

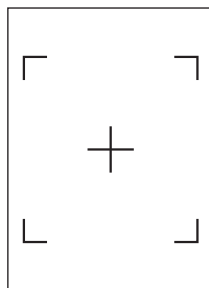

TYPE DE MARQUE 2

Supplément

- Pour le motif de réglage de niveau, utilisez celui dont la couleur de la marque d'enregistrement et la largeur de la ligne de la marque d'enregistrement sont tracées sur le média à utiliser.
- Veuillez télécharger les modèles de marques d'enregistrement standards à partir de notre site Web.

Motif de la marque d'enregistrement	Format de fichier	Nom de fichier
TYPE DE MARQUE 1	pdf	ARMStest_type1.pdf
	eps	ARMStest_type1.eps
TYPE DE MARQUE 2	pdf	ARMStest_type2.pdf
	eps	ARMStest_type2.eps

2. Chargez le média imprimé sur le traceur.
3. Appuyez sur l'icône [≡].

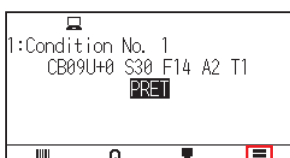

4. Appuyez sur [ARMS].

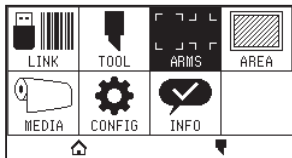

5. Appuyez sur [REGLAGE DU CAPTEUR].

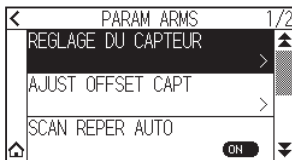

6. Appuyez sur [AJUST. NIV CAPTEUR].

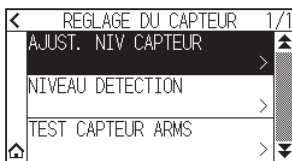

7. Appuyez sur [SCAN].

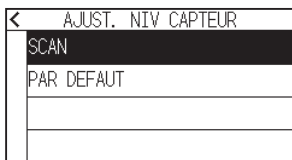

Supplément

Appuyez sur [PAR DEF AUT] pour régler le niveau du capteur sur la valeur initiale.

8. Appuyez sur les touches POSITION (▲, ▼, ◀, ▶) pour déplacer l'outil vers la position de départ de numérisation.

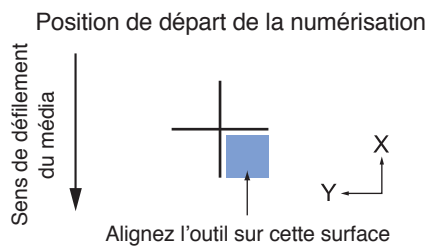
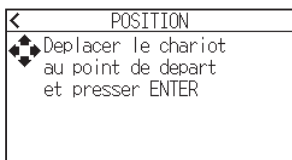

9. Vérifiez la position de l'outil et appuyez sur la touche [ENTER].

► La croix est numérisée et le niveau de numérisation est ajusté.

Supplément

- Si la croix ne peut pas être numérisée, un message d'erreur s'affiche.



- En fonction de la condition du média, il peut s'avérer impossible de le numériser correctement, même après réglage.
Si l'opération de détection ne se termine pas normalement, veuillez vous reporter à « 6.2 Réglage manuel de la position ».

10. Appuyez sur l'icône [<].

11. Appuyez sur l'icône [🏠].

▶ Il revient à l'écran RETOUR.

Réglez manuellement le niveau du capteur de marque d'enregistrement

Réglez manuellement le niveau du capteur qui numérise les marques d'enregistrement (valeur seuil qui distingue la couleur d'arrière-plan du média et la ligne de la marque d'enregistrement).

Le capteur est réglé pour numériser la marque d'enregistrement tracée avec une ligne noire sur fond blanc. Ajustez le niveau de numérisation du capteur en fonction de la couleur et de la brillance du média.

Fonctionnement

1. Appuyez sur l'icône [≡].



2. Appuyez sur [ARMS].

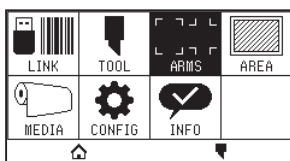

3. Appuyez sur [REGLAGE DU CAPTEUR].

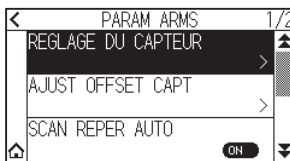

4. Appuyez sur [NIVEAU DETECTION].



Supplément

- Pour le niveau de détection, spécifiez quel pourcentage de la différence de niveau de signal entre la couleur d'arrière-plan du média et la marque d'enregistrement doit être défini comme seuil.
- Définissez le niveau de détection de la marque d'enregistrement lors du déplacement dans la direction X (sens de défilement du média) pour X, et le niveau de détection pour la détection de la marque d'enregistrement lors du déplacement dans la direction Y (sens de déplacement du chariot de l'outil) pour Y.
- Dans les cas suivants, les marques d'enregistrement peuvent être numérisées en augmentant la valeur.
 - Lorsque la couleur du média et la couleur de la marque d'enregistrement sont similaires.
 - Lorsque la marque d'enregistrement dépasse la position.
- Dans les cas suivants, les marques d'enregistrement peuvent être numérisées en diminuant la valeur.
 - Lorsqu'une position sans marque d'enregistrement est numérisée.
 - Lorsque des plis ou de la saleté sur la surface du média sont numérisés.

5. Appuyez sur [X].

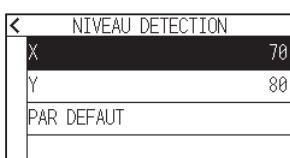

6. Spécifiez la valeur de réglage en utilisant l'icône [▲] [▼] ou l'icône [⌘].

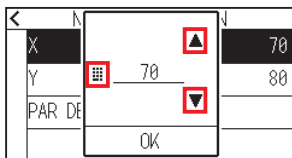

Supplément

Vous pouvez régler la plage entre 30 et 90.

7. Confirmez le réglage et appuyez sur [OK].

8. Appuyez sur [Y].

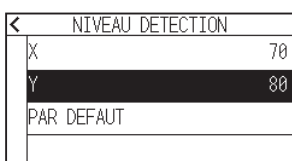

9. Spécifiez la valeur de réglage en utilisant l'icône [▲] [▼] ou l'icône [⌘].

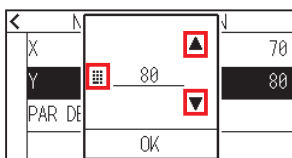

Supplément

Vous pouvez régler la plage entre 30 et 90.

10. Confirmez le réglage et appuyez sur [OK].

11. Appuyez sur l'icône [◀].

12. Appuyez sur l'icône [🏠].

▶ Il revient à l'écran RETOUR.

Testez le capteur de marque d'enregistrement

S'il y a encore une différence dans la découpe/traçage, même après avoir effectué un ajustement à l'aide de la marque d'enregistrement, il est possible de vérifier s'il y a un problème avec la marque d'enregistrement elle-même ou avec l'application en vérifiant la position de la marque d'enregistrement tracée.

Fonctionnement

1. Imprimez la marque d'enregistrement standard.
(Vous pouvez utiliser soit TYPE DE MARQUE 1, soit TYPE DE MARQUE 2.)

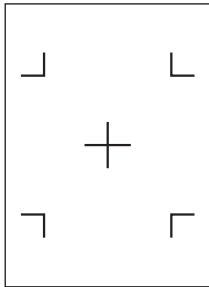

TYPE DE MARQUE 1

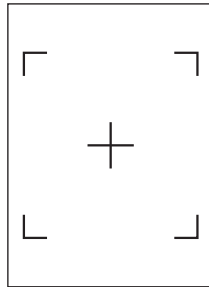

TYPE DE MARQUE 2

Supplément

- Si vous souhaitez tester le TYPE DE MARQUE 1, imprimez « MOTIF TEST 1 » et si vous souhaitez tester le TYPE DE MARQUE 2, imprimez « MOTIF TEST 2 ».
- Veuillez télécharger les modèles de marques d'enregistrement standards à partir de notre site Web.

Motif de la marque d'enregistrement	Format de fichier	Nom de fichier
TYPE DE MARQUE 1	pdf	ARMStest_type1.pdf
	eps	ARMStest_type1.eps
TYPE DE MARQUE 2	pdf	ARMStest_type2.pdf
	eps	ARMStest_type2.eps

2. Chargez le média imprimé sur le traceur.
3. Appuyez sur l'icône [≡].



4. Appuyez sur [ARMS].

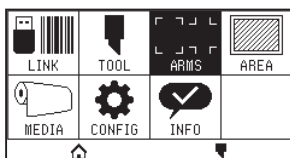

5. Appuyez sur [REGLAGE DU CAPTEUR].

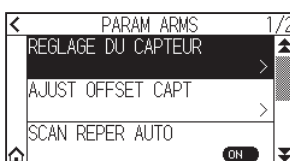

6. Appuyez sur [TEST CAPTEUR ARMS].



7. Appuyez sur le type de marque d'enregistrement que vous souhaitez utiliser.

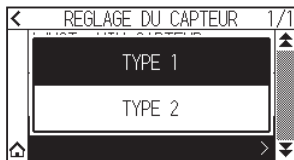

8. Appuyez sur la touche POSITION (▲, ▼, ◀, ▶) pour déplacer l'outil vers la surface de démarrage de la numérisation des marques d'enregistrement.

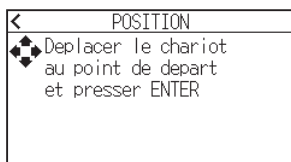

Surface de départ de la numérisation de la marque d'enregistrement

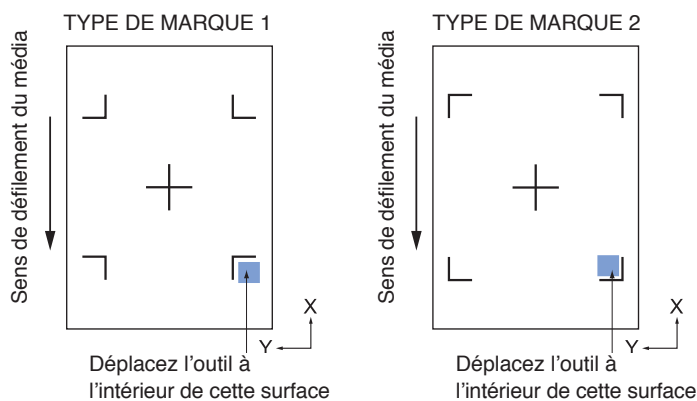

9. Vérifiez la position de l'outil et appuyez sur la touche [ENTER].

► Le traceur détecte automatiquement la marque d'enregistrement et découpe la croix.

⚠ ATTENTION

Avec cette fonction, la découpe est effectuée après avoir détecté le motif de la marque d'enregistrement. Si vous utilisez une lame de coupe comme outil, veillez à ne pas endommager le traceur.

Supplément

L'erreur suivante s'affiche lorsque la marque d'enregistrement n'a pas été numérisée correctement. Appuyez sur [RETRY] pour effectuer une nouvelle numérisation, ou sur [ANNULER] pour quitter.

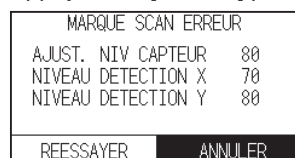

10. Vérifiez le résultat de la coupe.

► Voir « Réglez la position de numérisation de la marque d'enregistrement » et ajustez si la position de coupe est décalée.

Voir « Réglez automatiquement le niveau du capteur de marque d'enregistrement » ci-dessus et effectuez les réglages si vous ne parvenez pas à numériser les marques d'enregistrement.

Réglez la position de numérisation de la marque d'enregistrement

Le capteur permettant de numériser la marque d'enregistrement est positionné à l'écart de la pointe de l'outil. Par conséquent, il est nécessaire d'ajuster les valeurs des coordonnées de la marque d'enregistrement numérisée afin qu'elles correspondent à la position de traçage.

Si la marque d'enregistrement est déjà marquée sur le média, numérisez cette marque d'enregistrement, tracez une autre marque d'enregistrement dans la même position et mesurez la différence entre elles. Cette différence est saisie comme valeur d'ajustement.

S'il n'y a pas de marque d'enregistrement sur le média, tracez d'abord une marque d'enregistrement, numérisez cette marque d'enregistrement, tracez une autre marque d'enregistrement et mesurez la différence entre elles. Cette différence est saisie comme valeur d'ajustement.

Lors de l'utilisation de médias et d'outils pour une utilisation réelle, la précision du réglage sera plus élevée.

Ajustez après avoir tracé la marque d'enregistrement d'ajustement

Cette section décrit la procédure pour ajuster la position de numérisation des marques d'enregistrement s'il n'y a pas de marque d'enregistrement sur le média.

Supplément

Voir « Ajustez à l'aide de la marque d'enregistrement de réglage tracée » s'il y a une marque d'enregistrement sur le média.

Fonctionnement

1. Chargez un média blanc dans le traceur.
2. Placez la plume à fibre à base d'eau (noir) sur l'arrière du porte-outil.

Supplément

- Vérifiez si la plume à pointe en fibre à base d'eau a été rayée.
- La plume en fibre à base d'eau est un élément en option.

3. Appuyez sur l'icône [≡].



4. Appuyez sur [ARMS].

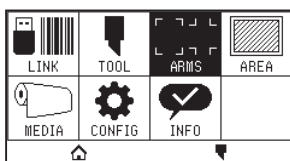

5. Appuyez sur [AJUST OFFSET CAPT].



6. Appuyez sur [DESSINER].

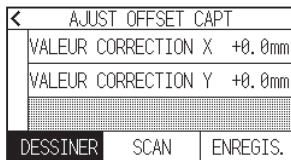

7. Appuyez sur les touches POSITION (▲, ▼, ◀, ▶) et déplacez l'outil sur la position pour créer la marque d'enregistrement (la position n'est pas imprimée)

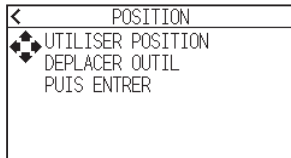

8. Appuyez sur la touche [ENTER].

► Une marque d'enregistrement de réglage est créée, puis on revient à l'écran AJUST OFFSET CAPT.

9. Appuyez sur [SCAN].

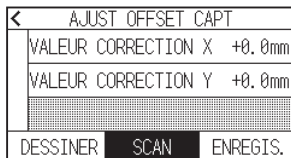

10. Appuyez sur les touches POSITION (▲, ▼, ◀, ▶) pour déplacer l'outil vers la position de départ de numérisation.

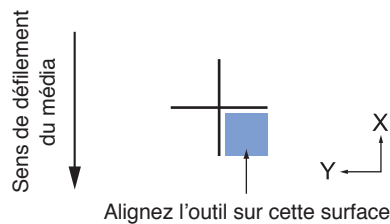
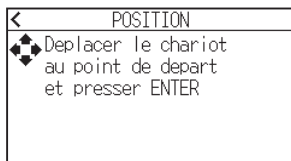

11. Vérifiez la position de l'outil et appuyez sur la touche [ENTER].

► Après avoir numérisé les marques d'enregistrement, tracez les marques d'enregistrement à des fins de comparaison. Une fois le traçage terminé, on revient à l'écran AJUST OFFSET CAPT.

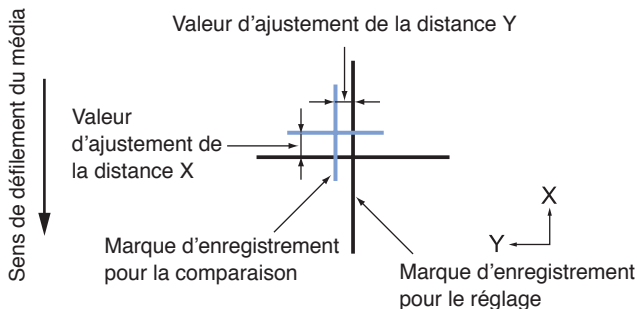

12. À l'aide de la marque d'enregistrement tracée à l'étape 8, mesurez la distance de déplacement de la marque d'enregistrement de réglage pour que les deux se chevauchent, et enregistrez la valeur. À titre d'exemple, dans la figure de l'étape 11, il est nécessaire de se déplacer dans des directions négatives pour les directions X et Y, de manière à ce que les deux valeurs d'ajustement soient des valeurs négatives.

Supplément

La position de la marque d'enregistrement est mesurée au centre de la ligne.

13. Appuyez sur [VALEUR CORRECTION X].

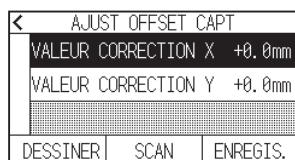

14. Spécifiez la valeur de réglage en utilisant l'icône [▲] [▼] ou l'icône [⏏].
Saisissez la valeur de X mesurée à l'étape 12.

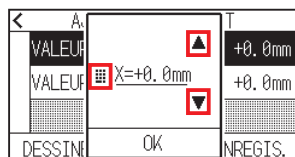

Supplément

Vous pouvez régler la plage entre -3,0 mm et +3,0 mm.

15. Confirmez le réglage et appuyez sur [OK].
16. Appuyez sur [VALEUR CORRECTION Y].

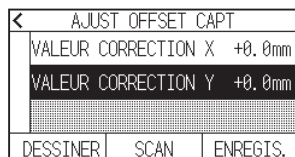

17. Spécifiez la valeur de réglage en utilisant l'icône [▲] [▼] ou l'icône [⏏].
Saisissez la valeur de Y mesurée à l'étape 12.

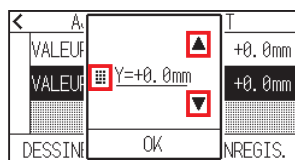

Supplément

Vous pouvez régler la plage entre -3,0 mm et +3,0 mm.

18. Confirmez le réglage et appuyez sur [OK].
19. Appuyez sur [ENREGIS.].
20. Appuyez sur l'icône [🏠].
▶ Il revient à l'écran RETOUR.

Ajustez à l'aide de la marque d'enregistrement de réglage tracée

Cette section explique la procédure lorsque les marques d'enregistrement requises pour régler la position de numérisation de la marque d'enregistrement sont déjà tracées sur le média.

Supplément

Voir « Ajustez après avoir tracé la marque d'enregistrement d'ajustement » s'il n'y a pas de marque d'enregistrement.

Fonctionnement

1. Chargez le média avec les marques d'enregistrement pour le réglage.
2. Appuyez sur l'icône [≡].

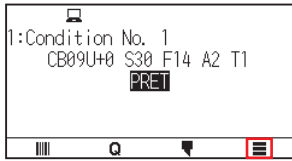

3. Appuyez sur [ARMS].

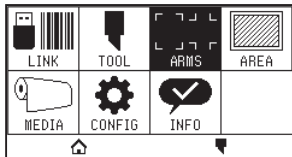

4. Appuyez sur [AJUST OFFSET CAPT].

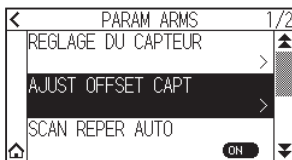

5. Appuyez sur [SCAN].

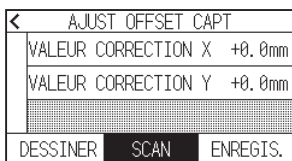

6. Appuyez sur les touches POSITION (▲, ▼, ◀, ▶) pour déplacer l'outil vers la position de départ de numérisation.

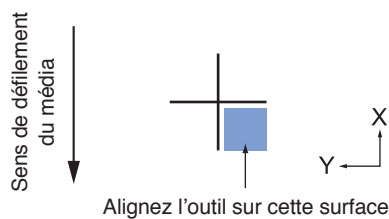
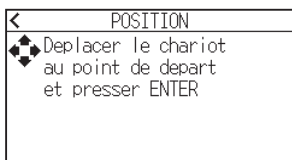

7. Vérifiez la position de l'outil et appuyez sur la touche [ENTER].
 ▶ Après avoir numérisé les marques d'enregistrement, tracez les marques d'enregistrement à des fins de comparaison. Une fois le traçage terminé, on revient à l'écran AJUST OFFSET CAPT.

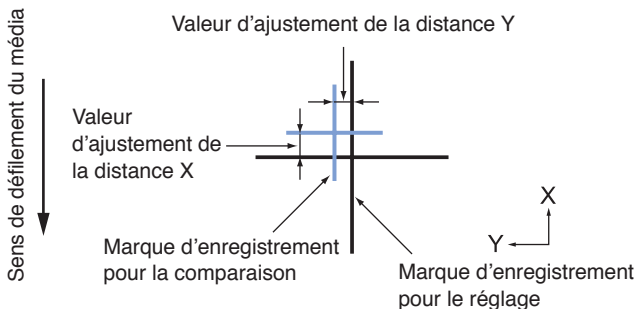

8. En vous basant sur la marque d'enregistrement numérisée pour l'ajustement, mesurez la distance de déplacement de la marque d'enregistrement de réglage pour que les deux se chevauchent, et enregistrez la valeur. À titre d'exemple, dans la figure de l'étape 7, il est nécessaire de se déplacer dans des directions négatives pour les directions X et Y, de manière à ce que les deux valeurs d'ajustement soient des valeurs négatives.

Supplément

La position de la marque d'enregistrement est mesurée au centre de la ligne.

9. Appuyez sur [VALEUR CORRECTION X].

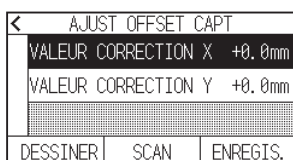

10. Spécifiez la valeur de réglage en utilisant l'icône [▲] [▼] ou l'icône [⏏]. Saisissez la valeur de X mesurée à l'étape 7.

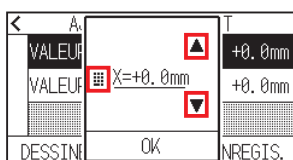

Supplément

Vous pouvez régler la plage entre -3,0 mm et +3,0 mm.

11. Confirmez le réglage et appuyez sur [OK].

12. Appuyez sur [VALEUR CORRECTION Y].

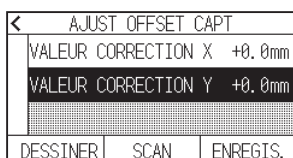

13. Spécifiez la valeur de réglage en utilisant l'icône [▲] [▼] ou l'icône [⏏]. Saisissez la valeur de Y mesurée à l'étape 7.

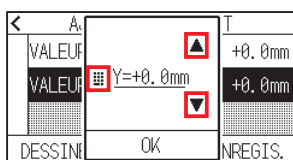

Supplément

Vous pouvez régler la plage entre -3,0 mm et +3,0 mm.

14. Confirmez le réglage et appuyez sur [OK].

15. Appuyez sur [ENREGIS.].

16. Appuyez sur l'icône [🏠].

► Il revient à l'écran RETOUR.

Réglez la détection automatique de la marque d'enregistrement

Lorsque le réglage de la détection automatique de la marque d'enregistrement est activé, si la position actuelle de l'outil est proche de la position de la première marque d'enregistrement (point 1) au moment de la détection automatique de la marque d'enregistrement, la marque d'enregistrement est automatiquement numérisée sans se déplacer vers la position de départ de numérisation de l'outil. S'il est réglé sur INACTIF, cette opération ne sera pas effectuée.

Supplément

Si la position actuelle de l'outil est éloignée de la première marque d'enregistrement, la détection peut prendre un certain temps et des erreurs dues au fait de ne rien trouver peuvent se produire.

Fonctionnement

1. Appuyez sur l'icône [☰]

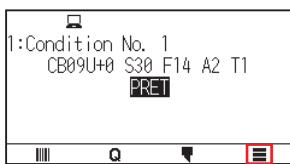

2. Appuyez sur [ARMS].

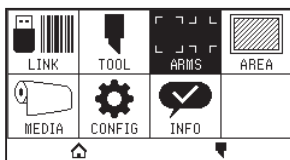

3. Appuyez sur [SCAN REPER AUTO] pour le régler sur [ON].
Pour annuler, réglez-le sur [OFF].

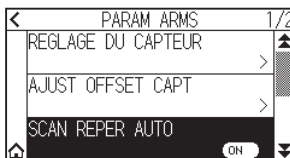

4. Appuyez sur l'icône [].
▶ Il revient à l'écran RETOUR.

Réglez la vitesse de numérisation de la marque d'enregistrement

La vitesse du chariot de l'outil et du média pour numériser la marque d'enregistrement est réglée.

Il se peut qu'il ne numérise pas les marques d'enregistrement ou que la différence puisse devenir importante lorsque la vitesse est trop élevée, mais le temps de numérisation devient plus long lorsque la vitesse est trop lente. Ajustez la valeur de réglage en tenant compte de l'équilibre.

Si la marque d'enregistrement ne peut pas être numérisée ou si l'erreur est importante, la définition d'une valeur faible (plus lente) peut améliorer la numérisation.

Fonctionnement

1. Appuyez sur l'icône [☰].



2. Appuyez sur [ARMS].

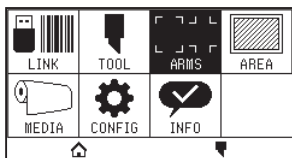

3. Appuyez sur l'icône [▼].

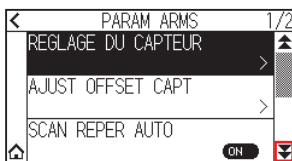

4. Appuyez sur [VITESSE DETECTION].

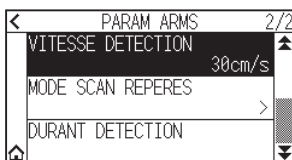

5. Spécifiez la valeur de réglage en utilisant l'icône [▲] [▼] ou l'icône [⌘].

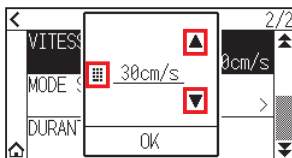

Supplément

Vous pouvez régler la plage entre 1 cm/s et 30 cm/s.

6. Confirmez le réglage et appuyez sur [OK].
7. Appuyez sur l'icône [🏠].
▶ Il revient à l'écran RETOUR.

Chapitre 6 : Réglage manuel de la position

Ce chapitre décrit comment aligner manuellement les positions des médias et des outils.

SECTION DE CE CHAPITRE

- 6.1 Description du réglage manuel de la position*
- 6.2 Réglage manuel de la position*

6.1 Description du réglage manuel de la position

Avec le réglage manuel de la position, l'inclinaison des axes est ajustée à l'aide des marques de réglage à 2 POINTS, 3 POINTS ou 4 POINTS (crans ou marques d'enregistrement) comme standard. La distance entre chaque point peut également être saisie pour régler la distance.

Déplacez la pointe de chaque outil vers le point approprié.

Utilisez le média avec les impressions (crans ou marques d'enregistrement) nécessaires pour obtenir les axes XY et le point d'origine.

Supplément

Si vous souhaitez effectuer une correspondance précise des points, veuillez utiliser la fonction ARMS.

Réglage du mode scan repères et du nombre de marques de réglage

Pour effectuer l'ALIGNEMENT DES AXES, réglez le MODE SCAN REPERES sur « ALIGNEMENT DES AXES ». Sélectionnez le nombre de marques d'enregistrement (marques de réglage) parmi 2 POINTS, 3 POINTS ou 4 POINTS lorsque le MODE SCAN REPERES est réglé sur « ALIGNEMENT DES AXES ». La position de chaque marque de réglage est la suivante.

Réglez avec 2 POINTS

Le réglage 2 POINTS numérise 2 marques d'enregistrement alignées dans la direction de transport du média, où le réglage est effectué en mesurant l'inclinaison de l'axe et la distance entre les marques d'enregistrement. Ce réglage est un réglage sur 1 axe (réglage de l'inclinaison).

Si le média chargé est incliné comme indiqué ci-dessous, la position de la marque d'enregistrement numérisée est décalée par rapport à la position où elle devrait se trouver. L'inclinaison et la distance peuvent être ajustées en comparant ces valeurs de coordonnées.

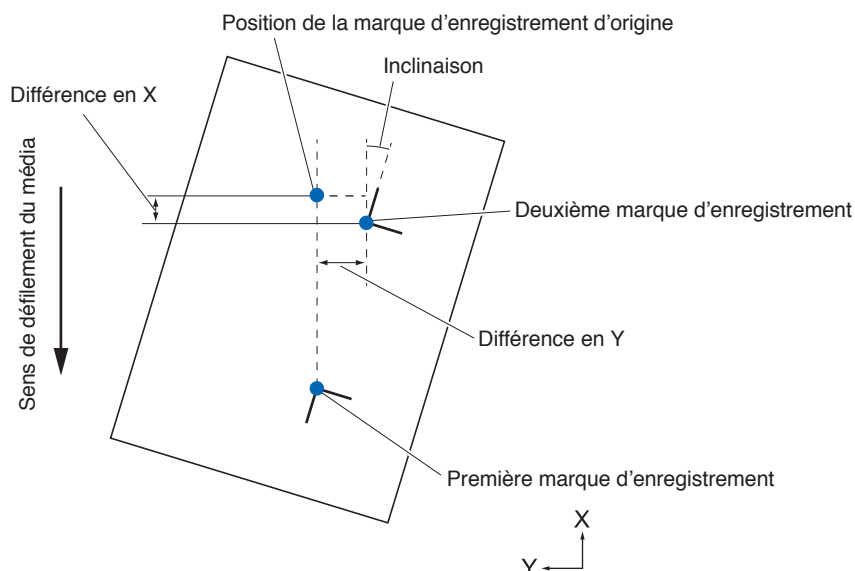

Réglez avec 3 POINTS

Le réglage à 3 POINTS numérise 3 marques d'enregistrement comme indiqué ci-dessous, où le réglage est effectué en mesurant l'inclinaison des axes X et Y et la distance entre les marques d'enregistrement (directions horizontale et verticale). Ce réglage est appelé réglage à 2 axes (réglage de l'inclinaison).

Si le média chargé est incliné comme indiqué ci-dessous, la position de la marque d'enregistrement numérisée est décalée par rapport à la position où elle devrait se trouver. L'inclinaison et la distance peuvent être ajustées en comparant ces valeurs de coordonnées.

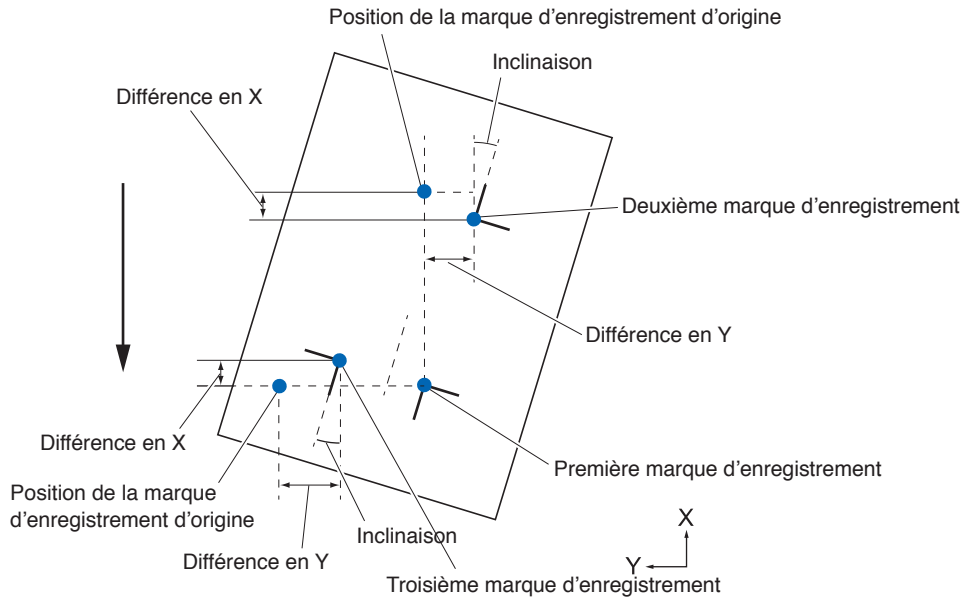

Réglez avec 4 POINTS

Le réglage 4 POINTS numérise 4 marques d'enregistrement dans les coins, où le réglage est effectué en mesurant l'inclinaison des axes X et Y et la distance entre chacune des marques d'enregistrement. Il effectue un réglage de déformation sur 2 axes en plus du réglage sur 2 axes (inclinaison) et du réglage de la distance, de manière à ce qu'il puisse effectuer le réglage plus précisément que les autres méthodes.

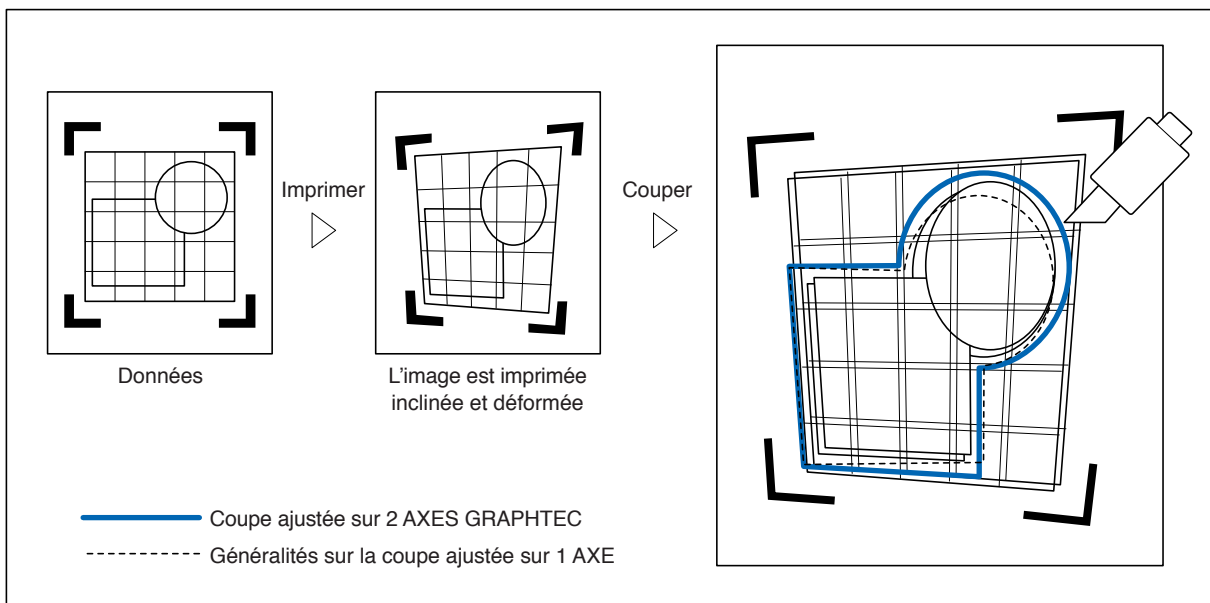

6.2 Réglage manuel de la position

La méthode de réglage manuel de la position est décrite ici.

Supplément

- Le réglage est effacé si les opérations suivantes sont effectuées.
 - Définissez le nouveau point d'origine.
 - Installez à nouveau le média.
 - Réglez la rotation ou le miroir. (Réglez la rotation ou le miroir avant le réglage de l'axe)Dans ce cas, le réglage de l'axe sera converti en fonction de la rotation ou du miroir.
- Lorsque l'inclinaison de l'axe est trop grande lors du réglage du premier et du deuxième point, du premier et du troisième point, du troisième et du quatrième point ou du deuxième et du quatrième point, « Erreur d'ajustement de l'angle, veuillez réinitialiser » s'affiche. Après avoir installé le média de manière à réduire l'inclinaison, veuillez effectuer les opérations de réglage.
- Le réglage de l'axe s'efface lorsque le point 1 et le point 2 sont réglés au même point.

Fonctionnement

1. Chargez le média sur lequel les motifs des marques d'enregistrement sont imprimés.

Supplément

Vérifiez que le galet est stable sur le média dans la plage de mouvement du média.
Ce réglage est basé sur l'hypothèse que le média est légèrement incliné.
Le média peut se renverser si son inclinaison est trop importante.

2. Placez un piston de coupe ou une plume dans le porte-outil.
3. Appuyez sur l'icône [≡].

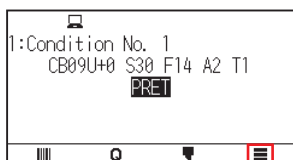

4. Appuyez sur [ARMS].

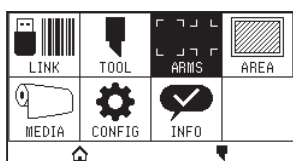

5. Appuyez sur l'icône [▼].

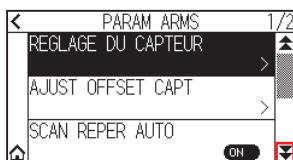

6. Appuyez sur [MODE SCAN REPERES].

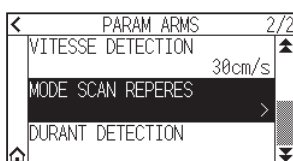

7. Appuyez sur [MODE SCAN REPERES].

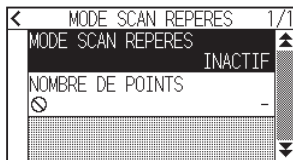

8. Appuyez sur [ALIGNEMENT DES AXES].



9. Appuyez sur [NOMBRE DE POINTS].

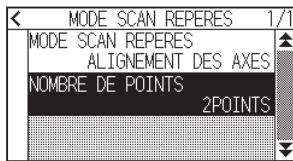

10. Appuyez sur le nombre de points que vous souhaitez utiliser.

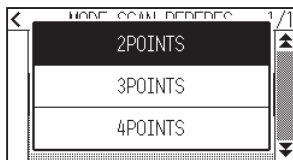

Supplément

Veillez vous reporter à ce qui suit pour les ajustements lors de la correspondance avec la position manuelle.

- 2 points correspondants, [Paramètres « Point 1 »] [Paramètres « Point 2 »] [Paramètres « Point d'origine du réglage de l'axe »] [Terminer]
- 3 points correspondants, [Paramètres « Point 1 »] [Paramètres « Point 2 »] [Paramètres « Point 3 »] [Paramètres « Distance entre les points 1-2 »] [Paramètres « Distance entre les points 1-3 »] [Paramètres « Point d'origine du réglage de l'axe »] [Terminer]
- 4 points correspondants, [Paramètres « Point 1 »] [Paramètres « Point 2 »] [Paramètres « Point 3 »] [Paramètres « Point 4 »] [Paramètres « Distance entre les points 1-2 »] [Paramètres « Distance entre les points 1-3 »] [Terminer]

11. Appuyez sur l'icône [<].

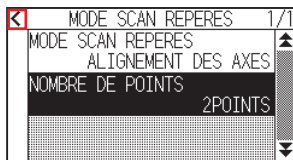

12. Appuyez sur [DURANT DETECTION].

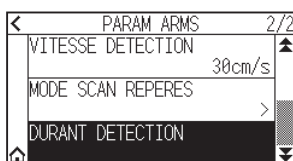

13. Appuyez sur la touche POSITION (▲, ▼, ◀, ▶) pour la déplacer vers la position de la marque de réglage.

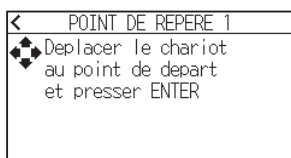

Supplément

Appuyez simultanément sur les touches POSITION et [SLOW] pour déplacer le porte-outil plus lentement.

14. Vérifiez la position de l'outil et appuyez sur la touche [ENTER].
- ▶ Réglez les points de réglage 2 à 4 de la même manière. (Le nombre de points de réglage varie en fonction du réglage [NOMBRE DE POINTS].)
 - ▶ Lorsque la spécification du point de réglage est terminée, l'écran DISTANCE s'affiche.

15. Appuyez sur le numéro ou sur l'icône [■].

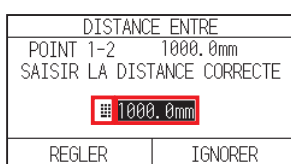

Supplément

- La distance mesurée s'affiche sur la ligne supérieure de l'écran de saisie de la DISTANCE. La valeur de saisie (initialement identique à la valeur mesurée) s'affiche en dessous.
- Si la valeur de saisie n'est pas modifiée, il sera supposé qu'il n'y a pas de différence entre la distance mesurée et la distance dans les données.

16. Spécifiez la valeur de réglage en utilisant l'icône [▲] [▼] ou l'icône [■].

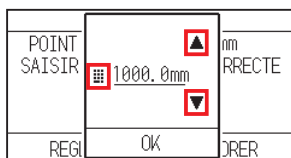

17. Confirmez le réglage et appuyez sur [OK].

18. Appuyez sur [REGLER].



Supplément

Si [NOMBRE DE POINTS] est réglé sur 3 points ou plus, l'écran DISTANCE pour les points 1 à 3 s'affiche. Répétez les étapes 15 à 17 pour définir les paramètres.



19. Appuyez sur les touches POSITION (▲, ▼, ◀, ▶) et déplacez le chariot de l'outil vers le point d'origine.

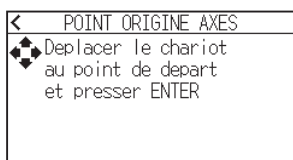

Supplément 

Ceci s'affiche uniquement lorsque [NOMBRE DE POINTS] est réglé sur 2 POINTS ou 3 POINTS.

20. Confirmez la position de l'outil et appuyez sur la touche [ENTER].

21. Appuyez sur l'icône [🏠].

▶ Il revient à l'écran RETOUR.

Chapitre 7 :

Réglages concernant la qualité de coupe

Il arrive parfois qu'une coupe idéale ne soit pas possible, par exemple les lignes peuvent se déplacer, les coins se déformer ou des sections non coupées apparaissent, en raison des caractéristiques du média (épaisseur, dureté, etc.) ou de la forme des lames, lorsque la découpe proprement dite est effectuée. Réglez la vitesse et la force de déplacement de l'outil, ainsi que la méthode de commande pour éviter ces problèmes.

Ce chapitre décrit le réglage concernant la qualité de la coupe.

SECTION DE CE CHAPITRE

- 7.1 Découpe de coins nets des médias épais*
- 7.2 Réglage du pas*
- 7.3 Réglage de l'angle offset*
- 7.4 Réglage de l'ajustement de la distance*
- 7.5 Réglage du type de ligne de découpe*
- 7.6 Réglage de l'ajustement de la position de contrôle initial de la lame*
- 7.7 Réglage de la force de commande de la lame*
- 7.8 Réglage de l'ajustement entre les outils*

7.1 Découpe de coins nets des médias épais

Description du mode média épais

La lame doit faire face à la direction de coupe lors de la découpe du média. La pointe de la lame présente la forme indiquée de manière à ce que la lame fasse face à la direction de coupe même lorsqu'elle coupe des lignes courbes ou des coins. La pointe de la lame est éloignée de l'axe de rotation de la lame (OFFSET COUTEAU). La lame tourne automatiquement et fait face à la direction de coupe lorsque le chariot de l'outil se déplace, car la lame est forcée de se déplacer depuis le centre de rotation et la pointe de la lame subit une résistance du média.

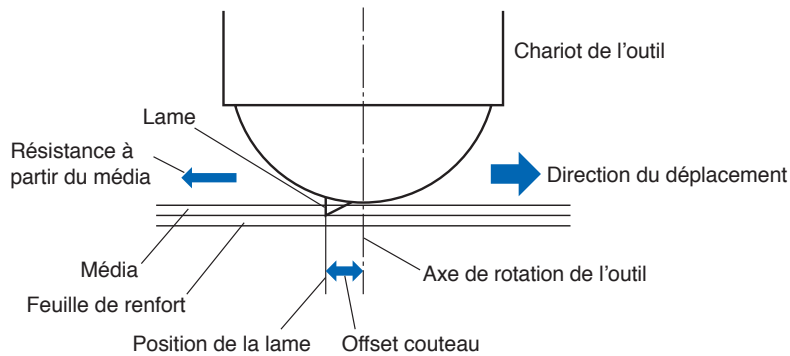

La pointe de la lame s'enfonce dans le média d'une épaisseur de 0,3 mm ou plus, ce qui rend la lame difficile à tourner. Surtout dans les coins où deux lignes droites se rencontrent, la coupe devient très difficile car elle ne peut pas tourner en douceur.

Le mode média épais est une méthode de commande permettant de couper avec précision les coins où deux lignes droites se rencontrent.

Avec le mode média épais, la lame s'avance afin de surcouper les coins avant de relever l'outil. Ensuite, elle sera légèrement abaissée avant la ligne suivante et commencera à couper avec un léger débord de coupe.

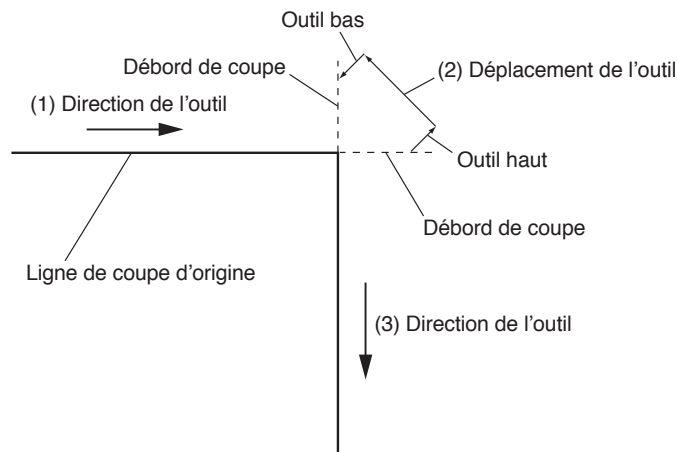

Il existe 2 modes pour le mode média épais.

Mode 1: Surcoupe les points de début et de fin ainsi que les coins à angle aigu pour éliminer les sections non coupées. De plus, la lame de coupe se déplace sur la surface du média pendant la coupe lorsqu'elle tourne de manière significative, garantissant une coupe nette qui n'est pas affectée par la dureté ni par l'épaisseur du média.

Mode 2: Surcoupe uniquement les points de début et de fin. De plus, la lame de coupe tourne sur la surface moyenne uniquement pour la position de démarrage de la coupe. Le Mode 2 utilise une commande de coupe plus simple que le Mode 1 et offre un temps de coupe plus court.

La longueur des débords de coupe en mode média épais peut être réglée individuellement pour le début de la ligne et la fin de la ligne.

Réglage du mode média épais

L'activation (Mode 1 et Mode 2) et l'arrêt du mode média épais peuvent être réglés individuellement pour chacune des conditions d'outil n° 1 à 8.

Fonctionnement

1. Appuyez sur l'icône [].



2. Appuyez sur [MODIFIER CONDITION COUPE].

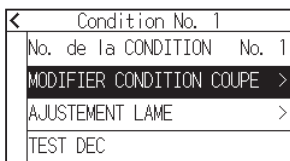

3. Appuyez quatre fois sur l'icône [].

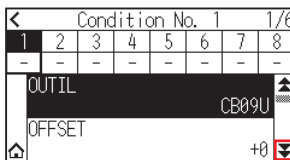

4. Appuyez sur le numéro de condition d'outil (1 to 8) que vous souhaitez régler.

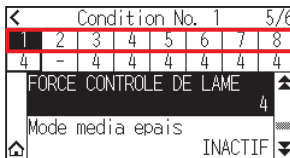

5. Appuyez sur [Mode media epais].



6. Appuyez sur le mode que vous souhaitez utiliser.

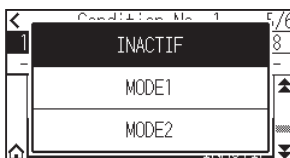

7. Appuyez sur l'icône [].
▶ Il revient à l'écran RETOUR.

Réglage de la longueur du débord de coupe

Réglez la longueur du débord de coupe avec le mode média épais.

Fonctionnement

1. Appuyez sur l'icône [].



2. Appuyez sur [MODIFIER CONDITION COUPE].

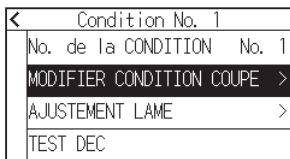

3. Appuyez cinq fois sur l'icône [].

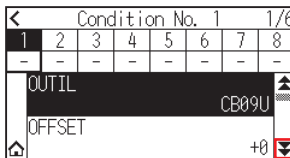

4. Appuyez sur le numéro de condition d'outil (1 to 8) que vous souhaitez régler.

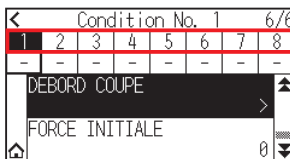

5. Appuyez sur [DEBORD COUPE].

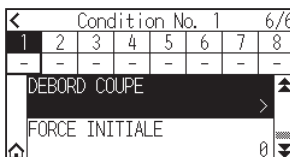

Supplément

Il est activé lorsque le mode média épais est défini.

6. Appuyez sur [DEBUT].

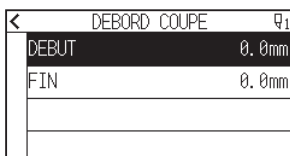

7. Spécifiez la valeur de réglage en utilisant l'icône [▲] [▼] ou l'icône [⊞].

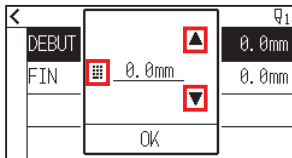

Supplément

Vous pouvez régler la plage entre 0,0 mm et 0,9 mm.

8. Confirmez le réglage et appuyez sur [OK].

9. Appuyez sur [FIN].

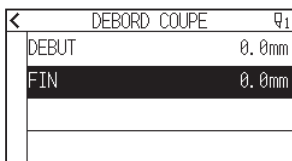

10. Spécifiez la valeur de réglage en utilisant l'icône [▲] [▼] ou l'icône [⊞].

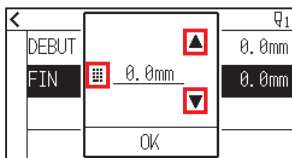

Supplément

Vous pouvez régler la plage entre 0,0 mm et 0,9 mm.

11. Confirmez le réglage et appuyez sur [OK].

12. Appuyez sur l'icône [◀].

13. Appuyez sur l'icône [🏠].

▶ Il revient à l'écran RETOUR.

Réglage de la force initiale

Le réglage initial de la force d'appui est efficace lorsque le mode média épais est sélectionné.

Le mode média épais est généralement utilisé pour la découpe de médias épais. Avec un film épais, il faut plus de temps pour que la lame de coupe pénètre complètement dans le média, même lorsque la force de coupe nécessaire est appliquée.

L'opération de découpe commence avant que la lame de coupe ait complètement pénétré le média, ce qui laisse des sections non coupées.

Lorsque la force initiale est spécifiée, cette force est utilisée comme force de coupe immédiatement après l'abaissement de l'outil lorsque le mode média épais est sélectionné, permettant à la lame de coupe de pénétrer rapidement dans le média. (À titre d'exemple, si la force de coupe est de 25 et que la force initiale est de 4, la force de coupe appliquée immédiatement après l'abaissement de la plume sera de 29.) La limite supérieure pour la valeur ajoutée est 38.

Fonctionnement

1. Appuyez sur l'icône [▼].



2. Appuyez sur [MODIFIER CONDITION COUPE].

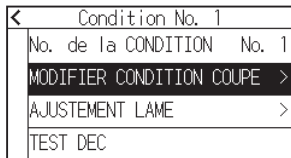

3. Appuyez cinq fois sur l'icône [▼].

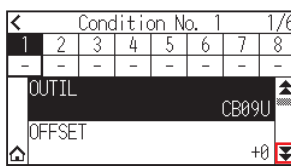

4. Appuyez sur le numéro de condition d'outil (1 to 8) que vous souhaitez régler.

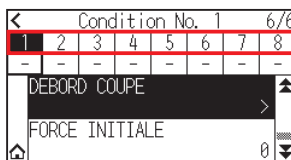

5. Appuyez sur [FORCE INITIALE].

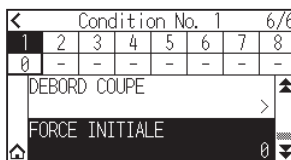

6. Spécifiez la valeur de réglage en utilisant l'icône [▲] [▼] ou l'icône [■].

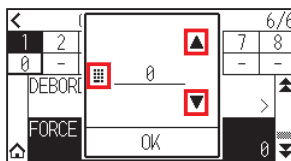

Supplément

Vous pouvez régler la plage entre 0 et 20.

7. Confirmez le réglage et appuyez sur [OK].
8. Appuyez sur l'icône [🏠].
▶ Il revient à l'écran RETOUR.

7.2 Réglage du pas

Il se peut que la ligne courbe ne soit pas coupée correctement si la courbe comporte des lignes très courtes. La coupe s'effectue dans les unités de la valeur spécifiée lorsque le PAS est utilisé, ce qui permet de commander les lignes courtes d'une certaine longueur, et ce qui entraîne une rotation stable de la lame pour une qualité de coupe supérieure.

La plage de réglage de PAS est de 0 à 20.

La longueur réelle du PAS est la valeur du PAS multipliée par la distance définie dans « PAS ».

Supplément

- Ce paramètre sera enregistré même si l'alimentation est coupée.
- L'image coupée peut ne pas correspondre à ce que vous souhaitez si la valeur définie est trop grande. Il est recommandé de la régler sur « 1 » pour une utilisation normale.

Fonctionnement

1. Appuyez sur l'icône [☰].

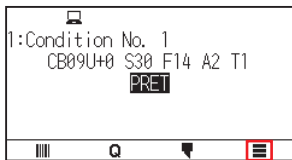

2. Appuyez sur [CONFIG].

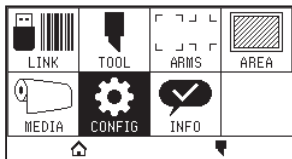

3. Appuyez sur l'icône [▼].

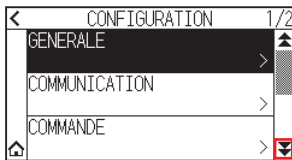

4. Appuyez sur [QUALITE DE COUPE].

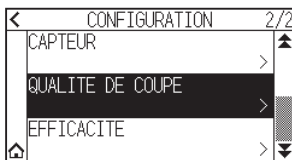

5. Appuyez sur [PAS].

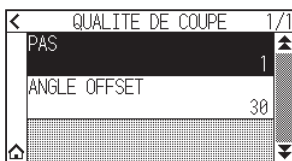

6. Spécifiez la valeur de réglage en utilisant l'icône [▲] [▼] ou l'icône [⌘].

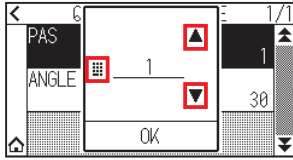

Supplément

Vous pouvez régler la plage entre 0 et 20.

7. Confirmez le réglage et appuyez sur [OK].
8. Appuyez sur l'icône [🏠].
- ▶ Il revient à l'écran RETOUR.

7.3 Réglage de l'angle offset

Le CE8000 analyse les données de coupe et commande l'angle de la pointe de la lame de coupe si le changement des angles du coin est important.

La commande d'angle s'applique s'il y a un changement d'angle plus important que l'angle spécifié comme angle de référence.

Le temps de coupe est raccourci en réglant une valeur élevée pour l'ANGLE OFFSET, car il n'applique la commande de la lame que lorsque des angles présentent un changement important, ce qui permet de gagner du temps et de réduire le temps de coupe global. Mais s'il est réglé trop grand, la commande de l'angle de la lame n'est pas suffisant et le résultat de coupe peut différer de celui attendu. Réglez l'angle de référence en bon équilibre.

Supplément

Le paramètre sera enregistré même si l'alimentation est coupée.

Fonctionnement

1. Appuyez sur l'icône [☰].



2. Appuyez sur [CONFIG].

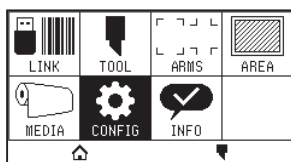

3. Appuyez sur l'icône [▼].

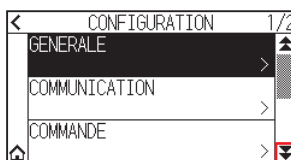

4. Appuyez sur [QUALITE DE COUPE].

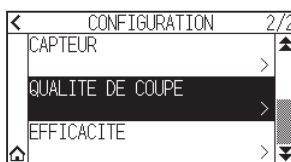

5. Appuyez sur [ANGLE OFFSET].



6. Spécifiez la valeur de réglage en utilisant l'icône [▲] [▼] ou l'icône [⌘].

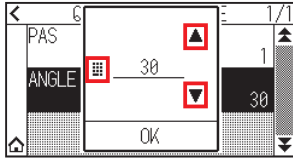

Supplément

Vous pouvez régler la plage entre 0 et 60.

7. Confirmez le réglage et appuyez sur [OK].
8. Appuyez sur l'icône [🏠].
▶ Il revient à l'écran RETOUR.

7.4 Réglage de l'ajustement de la distance

La valeur d'AJUSTEMENT DE LA DISTANCE corrige tout écart dans la longueur des segments de ligne coupés ou tracés, écart qui se produit en fonction du média utilisé.

La valeur d'AJUSTEMENT DE LA DISTANCE pour l'écart est spécifiée en pourcentage de la distance totale. Par exemple, un réglage de +0,05 % ajuste une distance de 2 m (2 000 mm) par $2\,000 \times 0,05\% = 1\text{ mm}$, soit 2 001 mm. L'AJUSTEMENT DE LA DISTANCE peut être spécifié pour chaque numéro de CONDITION.

Supplément

Ce paramètre sera enregistré même si l'alimentation est coupée.

Fonctionnement

1. Appuyez sur l'icône [].



2. Appuyez sur [MODIFIER CONDITION COUPE].

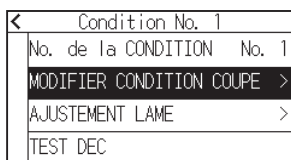

3. Appuyez trois fois sur l'icône [].

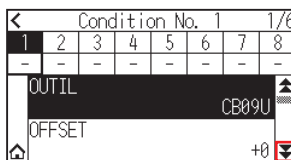

4. Appuyez sur le numéro de condition d'outil (1 to 8) que vous souhaitez régler.

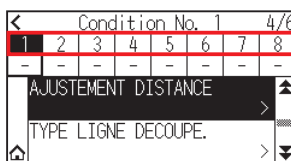

5. Appuyez sur [AJUSTEMENT DISTANCE].

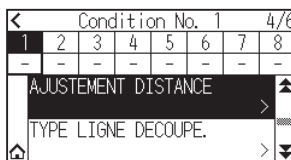

6. Appuyez sur [ACTIVER LA FONCTION] pour régler sur [ON].
Pour annuler, réglez-le sur [OFF].

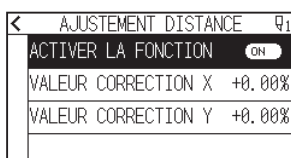

7. Appuyez sur [VALEUR CORRECTION X].

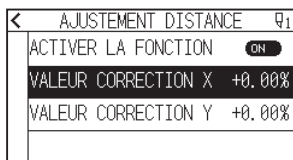

8. Spécifiez la valeur de réglage en utilisant l'icône [▲] [▼] ou l'icône [⌘].

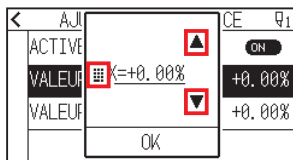

Supplément

Vous pouvez régler la plage entre -2,00% et +2,00%.

9. Confirmez le réglage et appuyez sur [OK].
10. Appuyez sur [VALEUR CORRECTION Y].

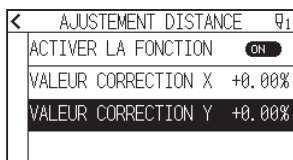

11. Spécifiez la valeur de réglage en utilisant l'icône [▲] [▼] ou l'icône [⌘].

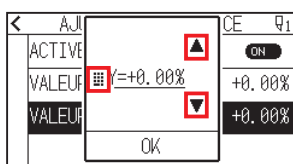

Supplément

Vous pouvez régler la plage entre -2,00% et +2,00%.

12. Confirmez le réglage et appuyez sur [OK].
13. Appuyez sur l'icône [◀].
14. Appuyez sur l'icône [🏠].
▶ Il revient à l'écran RETOUR.

7.5 Réglage du type de ligne de découpe

Pour éviter que le média coupé tombe pendant que vous travaillez, vous pouvez remplacer la ligne de coupe par des lignes perforées.

Il existe 8 modèles différents de lignes perforées, définis entre 0 et 7, et le rapport entre les parties coupées et non coupées diffère dans chacun d'eux. La partie non coupée devient plus courte avec une valeur plus petite, ce qui facilite la séparation des parties coupées.

Chaque fois que la machine coupe 8 mm, l'outil est relevé de la longueur suivante ou la FORCE (pression de coupe) est réduite pour éviter de couper.

- Motif 0 : 0,15 mm
- Motif 1 : 0,20 mm
- Motif 2 : 0,25 mm
- Motif 3 : 0,30 mm
- Motif 4 : 0,35 mm
- Motif 5 : 0,40 mm
- Motif 6 : 0,45 mm
- Motif 7 : 0,50 mm

En plus des 8 modèles ci-dessus, « OFF » qui coupe par la ligne continue sans motif de perforation et « UTIL » où l'utilisateur peut spécifier un motif unique sont fournis.

Le traitement dans la pièce non découpée avec motif de perforation est réglé dans « ACTION ECART ».

Le motif de perforation peut être défini pour chaque numéro de condition.

Supplément

- Utilisez-le normalement avec la valeur par défaut désactivée. Il coupe avec une ligne continue.
- Utilisez le porte-outil (avant) lorsque vous coupez avec n'importe quel motif de perforation (en plus de le mettre hors tension).
Voir « 2.2 Fixation d'un outil » pour des instructions d'utilisation détaillées.
- Réaliser une coupe (découpe) avec un motif perforé au lieu d'une découpe de film normale (demi-coupe) peut endommager le tapis de coupe et la qualité d'une découpe normale. Veuillez vous assurer d'utiliser le porte-outil (vers l'arrière).
- Le remplacement d'un tapis de coupe endommagé lors d'une coupe perforée à l'aide du porte-outil (vers l'arrière) engendre des frais de service.
- Lorsque le numéro d'outil bascule entre l'outil n° 1 et l'outil n° 3 à l'aide de la commande de l'ordinateur, le message suivant s'affiche.

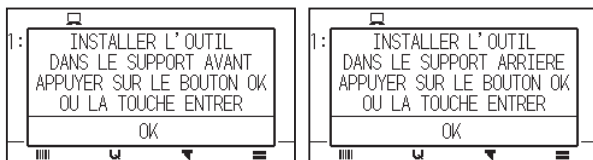

Veuillez suivre les instructions du message.

- La coupe du motif de perforation est raccourcie de 5 mm du côté +X (arrière du média).

Fonctionnement

1. Appuyez sur l'icône [].



2. Appuyez sur [MODIFIER CONDITION COUPE].

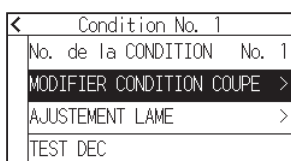

3. Appuyez trois fois sur l'icône [▼].

Condition No. 1								1/6
1	2	3	4	5	6	7	8	
-	-	-	-	-	-	-	-	
OUTIL							CB09U	▲
OFFSET							+0	▼

4. Appuyez sur le numéro de condition d'outil (1 to 8) que vous souhaitez régler.

Condition No. 1								4/6
1	2	3	4	5	6	7	8	
-	-	-	-	-	-	-	-	
AJUSTEMENT DISTANCE							>	▲
TYPE LIGNE DECOUPE.							>	▼

5. Appuyez sur [TYPE LIGNE DECOUPE.].

Condition No. 1								4/6
1	2	3	4	5	6	7	8	
-	-	-	-	-	-	-	-	
AJUSTEMENT DISTANCE							>	▲
TYPE LIGNE DECOUPE.							>	▼

6. Appuyez sur [TYPE No.].

TYPE LIGNE DECOUPE.								Q1
TYPE No.							INACTIF	
LONGUEUR COUPE							-	
LONGUEUR ECART							-	
ACTION ECART							-	

7. Affichez le N° DE TYPE que vous souhaitez utiliser en utilisant les icônes [▼] et [▲].

INACTIF							Q1
0							-
1							-
2							-

8. Appuyez sur le N° DE TYPE que vous souhaitez utiliser.

9. Appuyez sur [ACTION ECART].

TYPE LIGNE DECOUPE.								Q1
TYPE No.							0	
LONGUEUR COUPE							8.00mm	
LONGUEUR ECART							0.15mm	
ACTION ECART							HAUT	

10. Spécifiez la valeur de réglage en utilisant l'icône [▲] [▼] ou l'icône [■].

TYPE LIGNE DECOUPE.							Q1
TYPE No.							0
LONGUEUR COUPE							8.00mm
LONGUEUR ECART							0.15mm
ACTION ECART							HAUT

Supplément

- Vous pouvez régler la plage entre 1 et 38, ou sur « HAUT ».
- La valeur définie ici est la force de coupe pour la partie non coupée des lignes perforées.
L'outil sera relevé lorsqu'il est réglé sur « HAUT ».
- Normalement, saisissez une valeur plus petite que la FORCE pour la coupe afin de le couper à moitié.

11. Confirmez le réglage et appuyez sur [OK].
12. Si « UTIL » est choisi à l'étape 7, réglez la [LONGUEUR COUPE] et la [LONGUEUR ECART].
Suivez les étapes 10 à 11 pour cette opération.

TYPE LIGNE DECOUPE. 91	
TYPE No.	UTIL
LONGUEUR COUPE	8. 00mm
LONGUEUR ECART	0. 60mm
ACTION ECART	HAUT

TYPE LIGNE DECOUPE. 91	
TYPE No.	UTIL
LONGUEUR COUPE	8. 00mm
LONGUEUR ECART	0. 60mm
ACTION ECART	HAUT

Supplément

- Si le N° DE TYPE de 0 à 7 est sélectionné à l'étape 7, CUT L (longueur de coupe) et HAUT L (longueur HAUT) sont uniquement affichés et ne peuvent pas être modifiés.
- La plage pouvant être réglée pour CUT L est de 0,01 mm à 500,0 mm.
- La plage pouvant être réglée pour HAUT L est de 0,01 mm à 10,0 mm.

13. Appuyez sur l'icône [<].
14. Appuyez sur l'icône [🏠].
▶ Il revient à l'écran RETOUR.

7.6 Réglage de l'ajustement de la position de contrôle initial de la lame

Après la mise sous tension ou après avoir modifié les paramètres de condition de la plume, placez la lame sur le média et réglez la direction de la lame. La position de contrôle initial de la lame doit être réglée afin de garantir que la surface n'est pas endommagée et que la lame entre correctement en contact avec le média.

Sélectionnez « 2mm DESSOUS » pour modifier la position initiale de commande de la lame à 2 mm en dessous du point de départ de la découpe (2 mm à partir du bord du point à partir duquel le média sera déplacé.)

Sélectionner « Y EXTERIEUR » permet d'initialiser le réglage initial de la direction de la lame en dehors de la surface de coupe.

Sélectionner « POSITION Y SPECIFIEE » permet d'initialiser le réglage initial de la direction de la lame à la position fixe de la direction Y qui a été définie.

* Lorsque le média est plus étroit que la position Y définie, il s'agit de la valeur maximale Y.

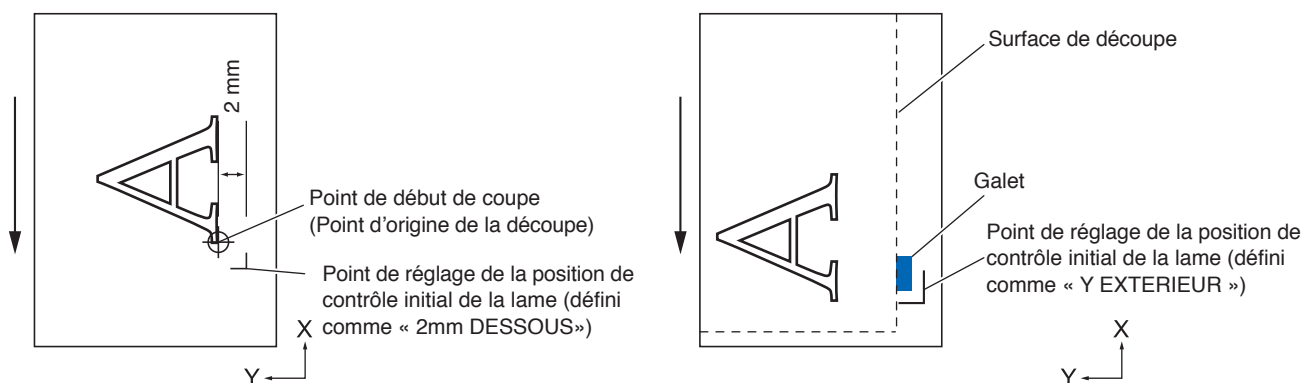

⚠ ATTENTION

La sélection de [Y EXTERIEUR], puis la modification du paramètre d'extension sur un chiffre positif (8 mm AU-DESSUS) peuvent endommager le tapis de coupe.

Fonctionnement

1. Appuyez sur l'icône [☰].

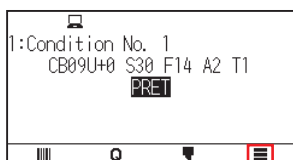

2. Appuyez sur [TOOL].

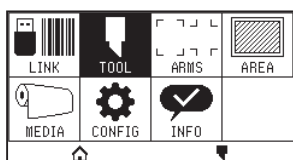

3. Appuyez sur [POSITION INITIALE ANGLE.B].





4. Appuyez sur la position d'initialisation de la lame que vous souhaitez utiliser.

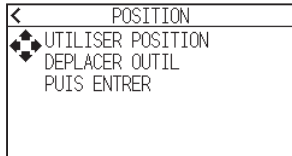

Supplément

- « POSITION SPECIFIEE Y » s'affiche lorsque le média est chargé.
- Si vous sélectionnez [POSITION Y SPECIFIEE] dans l'état prêt, le message suivant s'affiche. Appuyez sur la touche POSITION (▲, ▼, ◀, ▶) pour déplacer la position d'outil, et appuyez sur la touche [ENTER] pour régler.



5. Appuyez sur l'icône [].
▶ Il revient à l'écran RETOUR.

7.7 Réglage de la force de commande de la lame

Une légère opération de coupe est effectuée avant l'opération de coupe proprement dite pour aligner la lame dans la direction de coupe.

Une FORCE inférieure est nécessaire par rapport à la coupe normale, il est donc possible de définir une FORCE inférieure comme FORCE DE CONTRÔLE DE LAME.

La FORCE CONTRÔLE DE LAME est utilisée pour contrôler la rotation de la lame avec le mode média épais en plus de contrôler la direction de la lame au début de la coupe.

Fonctionnement

1. Appuyez sur l'icône [].



2. Appuyez sur [MODIFIER CONDITION COUPE].

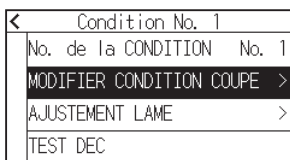

3. Appuyez quatre fois sur l'icône [].

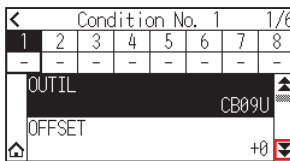

4. Appuyez sur le numéro de condition d'outil (1 to 8) que vous souhaitez régler.

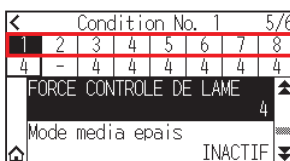

5. Appuyez sur [FORCE CONTROLE DE LAME].



6. Spécifiez la valeur de réglage en utilisant l'icône [] [] ou l'icône [].

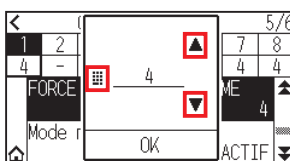

Supplément

Vous pouvez régler la plage entre 1 et 38.

7. Confirmez le réglage et appuyez sur [OK].
8. Appuyez sur l'icône [].
 - ▶ Il revient à l'écran RETOUR.

7.8 Réglage de l'ajustement entre les outils

En cas de mauvais alignement entre les outils, vous pouvez corriger le désalignement en utilisant cette fonction. En cas de mauvais alignement dans la découpe/traçage entre l'outil 1 (outil fixé à l'arrière du porte-outil) et l'outil 3 (outil fixé à l'avant du porte-outil), vous pouvez le corriger en saisissant la valeur de réglage.

Supplément

Réglez « ASSIGNEZ L'OUTIL » de la condition d'outil 1 à 1 et réglez « OUTIL » sur PLUME.
Réglez « ASSIGNEZ L'OUTIL » de la condition d'outil 2 à 3 et réglez « OUTIL » sur Lame de coupe

Fonctionnement

1. Appuyez sur l'icône [≡].



2. Appuyez sur [CONFIG].

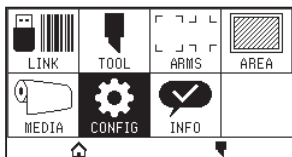

3. Appuyez sur [GENERALE].

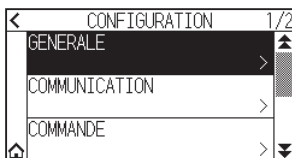

4. Appuyez sur l'icône [▼].



5. Appuyez sur [REG. OFFSET OUTIL].

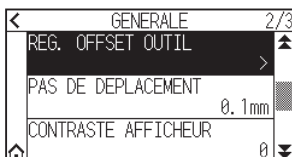

6. Appuyez sur [DESSINER].

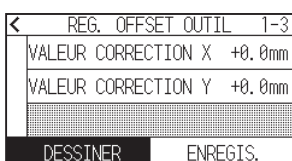

7. Appuyez sur les touches POSITION (\blacktriangle , \blacktriangledown , \blacktriangleleft , \blacktriangleright) pour déplacer le chariot de l'outil et le média vers la position où le motif test est coupé.
Déplacez-le à l'intérieur d'une surface de coupe supérieure à 50 mm sur les axes X et Y.

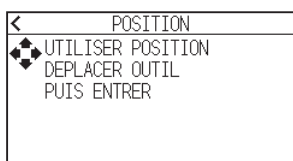

Supplément

Appuyez simultanément sur les touches POSITION et [SLOW] pour déplacer lentement le chariot de l'outil.

8. Confirmez la position de l'outil et appuyez sur la touche [ENTER].
 \blacktriangleright À l'aide du piston de la plume (Outil 1), tracez une marque « + ». Ensuite, à l'aide du piston de la plume (Outil 3), tracez une marque « + ». Une fois le traçage terminé, l'écran REG. OFFSET OUTIL s'affiche.
9. À l'aide de « + » tracé avec le piston de la plume (Outil 1) comme référence, mesurez de combien le « + » coupé par le piston de coupe (Outil 3) dévie. (Par exemple, dans le cas illustré sur la figure, il est dévié dans la direction -X / + Y, saisissez alors $X = + * \text{ mm}$, $Y = - * \text{ mm}$.)

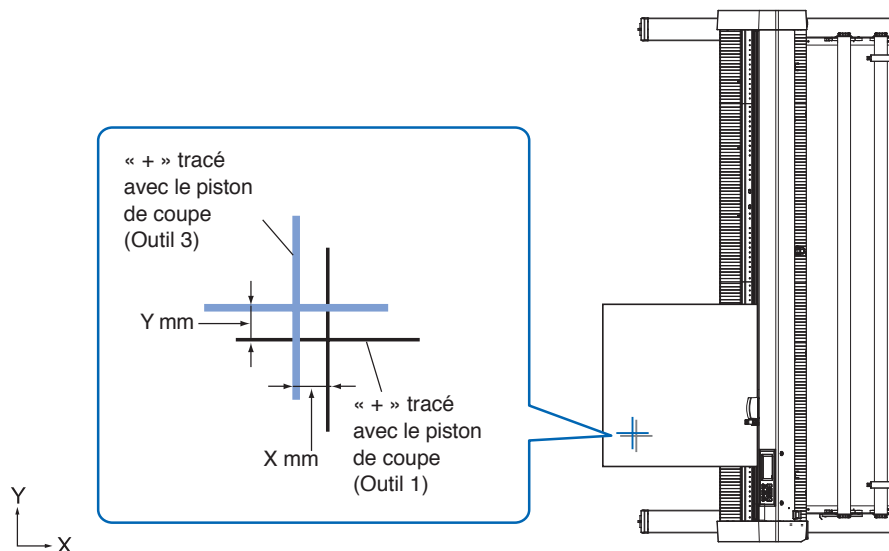

10. Appuyez sur [VALEUR CORRECTION X].

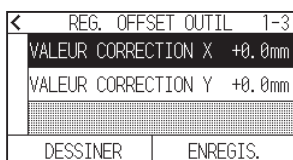

11. Spécifiez la valeur de réglage en utilisant l'icône [\blacktriangle] [\blacktriangledown] ou l'icône [\boxtimes].

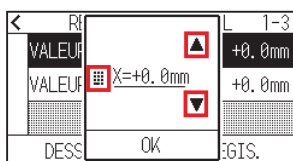

Supplément

Vous pouvez régler la plage entre -3,0 mm et +3,0 mm.

12. Confirmez le réglage et appuyez sur [OK].

13. Appuyez sur [VALEUR CORRECTION Y].

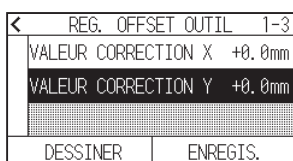

14. Spécifiez la valeur de réglage en utilisant l'icône [▲] [▼] ou l'icône [■].

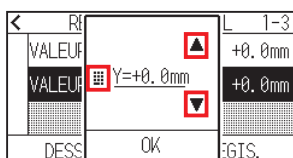

Supplément

Vous pouvez régler la plage entre -3,0 mm et +3,0 mm.

15. Confirmez le réglage et appuyez sur [OK].

16. Répétez les étapes 6 à 14 jusqu'à ce que le désalignement entre les deux outils soit corrigé.

17. Appuyez sur [ENREGIS.].

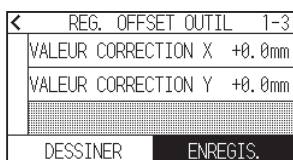

18. Appuyez sur l'icône [<].

19. Appuyez sur l'icône [🏠].

▶ Il revient à l'écran RETOUR.

Chapitre 8 :

Réglages concernant le temps de coupe

Ce chapitre décrit les paramètres affectant le temps de coupe.

SECTION DE CE CHAPITRE

- 8.1 Tri des données de coupe*
- 8.2 Effectuer un pré-défilement automatique lorsque les données de découpe sont reçues*
- 8.3 Réglage de la vitesse appro pour le pré-défilement*
- 8.4 Réglage de la vitesse de déplacement*
- 8.5 Réglage du déplacement de raccourci*
- 8.6 Réglage de la hauteur plume haut*

8.1 Tri des données de coupe

Lors du tri des données de découpe/traçage, la découpe est effectuée collectivement de manière à ce que le nombre de déplacement dans la direction de défilement du média et le temps de remplacement de l'outil soient minimisés, ce qui permet d'améliorer efficacement l'opération de coupe.

Cette fonction effectue le tri de manière à minimiser le déplacement dans le sens défilement du média. Elle est donc efficace pour tracer les données lorsque l'outil est relevé en position de coupe et qu'il se déplace ici et là.

Supplément

- Le tri démarre le processus une fois que toutes les données sont stockées dans la mémoire tampon, le démarrage de la découpe prend donc du temps.
- Le tri peut ne pas être efficace pour les données créées efficacement.
- Le processus peut être plus rapide pour désactiver le tri sur le traceur, si les données sont déjà triées à l'aide du logiciel sur le PC.

Fonctionnement

1. Appuyez sur l'icône [≡].



2. Appuyez sur [TOOL].

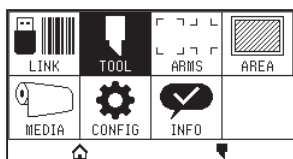

3. Appuyez sur [TRI DES VECTEURS] pour régler sur [ON].
Pour annuler, réglez-le sur [OFF].

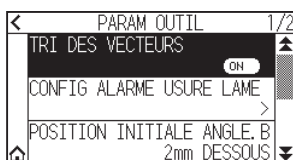

4. Appuyez sur l'icône [🏠].
▶ Il revient à l'écran RETOUR.

Supplément

Lorsque le réglage est activé, une marque [≡] s'affiche en haut de l'écran.

8.2 Effectuer un pré-défilement automatique lorsque les données de découpe sont reçues

Il est possible de faire défiler et d'inverser automatiquement le média pour une quantité spécifiée lorsque le traceur reçoit les données de découpe.

Le « pré-défilement » pour empêcher le décalage du média peut être effectué automatiquement.

De plus, le média se déroule du rouleau avant d'être coupé lorsque le média enroulé doit être utilisé.

Supplément

- Le réglage pour le PRE DEFILEMENT AUTO lors de la réception des données de coupe est conservé même si l'alimentation est coupée.
- Le réglage de la longueur du PRE DEFILEMENT AUTO n'est pas lié au réglage de la longueur de page. Modifiez le réglage de longueur de page si la surface de coupe doit être longue.
- Si des données sont reçues et que le transfert automatique de média est effectué une fois, même si des données (coupées dans la même surface) sont reçues à nouveau, le transfert automatique de média n'aura pas lieu.

Fonctionnement

1. Appuyez sur l'icône [≡].



2. Appuyez sur [MEDIA].

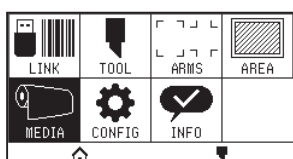

3. Appuyez sur [PRE DEFILEMENT AUTO].

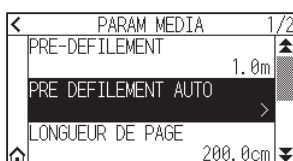

4. Appuyez sur [ACTIVER LA FONCTION] pour placer sur [ON].
Pour annuler, réglez-le sur [OFF].

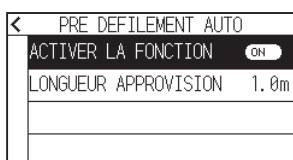

5. Appuyez sur [LONGUEUR APPROVISION].

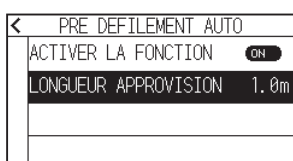

6. Spécifiez la valeur de réglage en utilisant l'icône [▲] [▼] ou l'icône [■].

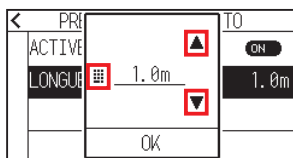

Supplément

- Vous pouvez régler la plage entre 0,5 m et 50,0 m.
- La longueur de défilement peut être réglée par unités de 0,1 m.

7. Confirmez le réglage et appuyez sur [OK].

8. Appuyez sur l'icône [<].

9. Appuyez sur l'icône [🏠].

▶ Il revient à l'écran RETOUR.

Supplément

Lorsque le réglage est activé, une marque [■] s'affiche en haut de l'écran.

8.3 Réglage de la vitesse appro pour le pré-défilement

Réglez la vitesse de défilement du média, telle que le défilement (transport du média) du média automatique des données de découpe/traçage reçues.

Réglez la vitesse de défilement sur « LENTE » si le média se déplace pendant le pré-défilement lorsqu'un média lourd ou glissant doit être utilisé. Elle est normalement réglée sur « NORMALE ».

Supplément

Ce paramètre sera enregistré même si l'alimentation est coupée.

Fonctionnement

1. Appuyez sur l'icône [☰].



2. Appuyez sur [MEDIA].

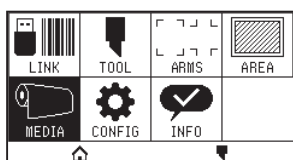

3. Appuyez sur l'icône [▼].

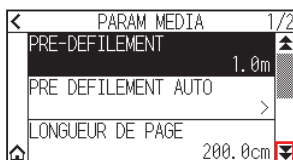

4. Appuyez sur [VITESSE APPRO].

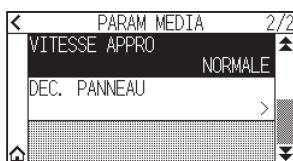

5. Appuyez sur la vitesse de défilement que vous souhaitez utiliser.



6. Appuyez sur l'icône [🏠].
▶ Il revient à l'écran RETOUR.

8.4 Réglage de la vitesse de déplacement

La vitesse de déplacement est la vitesse à laquelle l'outil se déplace lorsqu'il est relevé (état de l'outil relevé). Le temps de coupe total devient court si vous réglez la VITESSE DE DÉPLACEMENT sur une vitesse rapide même si la vitesse de l'outil lors de la coupe (réduite) est réglée sur une vitesse lente pour les médias difficiles à couper (durs ou collants).

Supplément

Ce paramètre sera enregistré même si l'alimentation est coupée.

Fonctionnement

1. Appuyez sur l'icône [☰].



2. Appuyez sur [CONFIG].

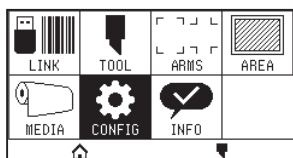

3. Appuyez sur l'icône [▼].

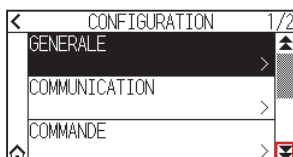

4. Appuyez sur [EFFICACITE].

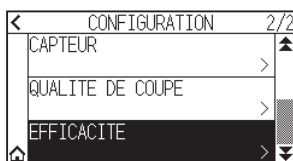

5. Appuyez sur [VITESSE DE DÉPLACEMENT].

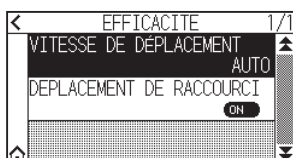

6. Utilisez les icônes [>] et [>] pour afficher la [VITESSE DE DÉPLACEMENT] à utiliser.

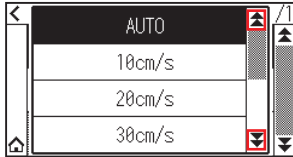

Supplément 

- Vous pouvez régler sur AUTO, 10 cm/s, 20 cm/s, 30 cm/s, 40 cm/s, 50 cm/s ou 60 cm/s.
- La vitesse est la même lorsque l'outil est abaissé lorsque AUTO est sélectionné.

7. Appuyez sur la vitesse de déplacement que vous souhaitez utiliser.

8. Appuyez sur l'icône [>].

► Il revient à l'écran RETOUR.

8.5 Réglage du déplacement de raccourci

Lorsque le traceur a reçu des informations de coordonnées pour se déplacer en continu avec l'outil vers le haut à partir d'un ordinateur connecté, vous pouvez définir s'il faut passer à chaque coordonnée tour à tour ou passer directement aux coordonnées finales à l'aide du « DEPLACEMENT DE RACCOURCI ».

Il existe les 2 réglages suivants pour « DEPLACEMENT DE RACCOURCI ».

OFF : Si plusieurs coordonnées sont reçues en continu, il se déplace vers chacune dans l'ordre de leur réception.

ON : Si plusieurs coordonnées sont reçues en continu, il passe directement aux dernières coordonnées reçues.

Le temps de coupe/traçage peut être réduit s'il est réglé sur « ON », si le temps nécessaire pour déplacer l'outil en position relevée est une perte de temps.

Supplément

Ce paramètre sera enregistré même si l'alimentation est coupée.

Fonctionnement

1. Appuyez sur l'icône [☰].



2. Appuyez sur [CONFIG].

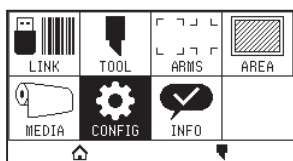

3. Appuyez sur l'icône [▼].

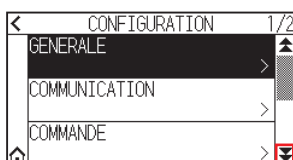

4. Appuyez sur [EFFICACITE].

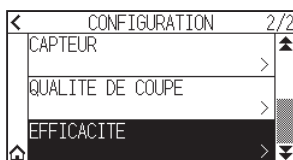

5. Appuyez sur [DEPLACEMENT DE RACCOURCI] pour le placer sur [ON].
Pour annuler, réglez-le sur [OFF].



6. Appuyez sur l'icône [🏠].
▶ Il revient à l'écran RETOUR.

8.6 Réglage de la hauteur plume haut

La HAUTEUR PLUME HAUT est la hauteur de la position d'outil lorsque l'outil est relevé.

Réglez sur « POSITION HAUTE » si le média est épais. Généralement, réglez sur « POSITION NORMALE ».

Supplément

Ce paramètre sera enregistré même si l'alimentation est coupée.

Fonctionnement

1. Appuyez sur l'icône [≡].



2. Appuyez sur [TOOL].

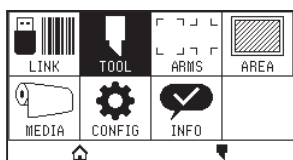

3. Appuyez sur l'icône [▼].



4. Appuyez sur [HAUTEUR PLUME HAUT].

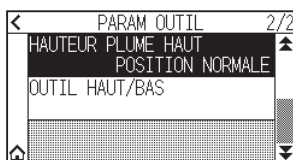

5. Appuyez sur la hauteur plume haut que vous souhaitez utiliser.



6. Appuyez sur l'icône [🏠].

► Il revient à l'écran RETOUR.

Chapitre 9 : Réglages concernant l'interface

Ce chapitre décrit les réglages concernant l'interface.

SECTION DE CE CHAPITRE

- 9.1 Réglage de l'interface*
- 9.2 Connexion via un réseau local sans fil*
- 9.3 Connexion via un réseau local câblé*
- 9.4 Effacement de la mémoire tampon*

9.1 Réglage de l'interface

Cette section décrit comment régler l'interface.

Le traceur dispose d'interfaces USB, de réseau local sans fil et de réseau local câblé*, et ces interfaces commutent automatiquement.

Si les données de découpe/traçage sont envoyées depuis plusieurs interfaces, le traceur commence à découper/tracer à partir des premières données qu'il reçoit.

Pour utiliser les interfaces de ce traceur, vous devez installer le logiciel pilote sur le PC.

* L'unité de réseau local câblé est une option installée en usine.

Interface USB

Pour utiliser l'interface USB, le logiciel pilote doit être installé sur l'ordinateur. Veuillez consulter le MANUEL DE CONFIGURATION pour installer le logiciel pilote.

ATTENTION

- Le fonctionnement ne peut pas être garanti dans les cas suivants :
 - Lorsque le traceur est connecté à un hub USB ou à un port d'extension.
 - Lorsque le traceur est connecté à un ordinateur fabriqué à la main ou modifié.
 - Lors de l'utilisation d'un pilote autre que celui spécialement conçu pour le CE8000.
- Remarques lors de l'utilisation de l'interface USB 3.0
 - Étant donné que certains ordinateurs équipés d'une interface USB 3.0 ne sont pas compatibles avec l'interface USB 2.0 ou ultérieure, vous devez le vérifier.
- N'effectuez pas les opérations suivantes :
 - Ne connectez ou ne déconnectez pas le câble USB lors de l'installation du pilote USB sur l'ordinateur.
 - Ne connectez ou ne débranchez pas le câble USB lorsque l'ordinateur ou le traceur effectue une routine d'initialisation. Ne débranchez pas le câble USB dans les 5 secondes suivant sa connexion.
 - Ne débranchez pas le câble pendant le transfert de données.
- Veuillez utiliser un câble USB compatible USB 2.0 (haute vitesse) d'une longueur inférieure à 3 m.

Interfaces de réseau local sans fil, de réseau local câblé

Pour utiliser une interface de réseau local sans fil ou de réseau local câblé, vous devez configurer votre ordinateur et disposer d'un environnement qui vous permet de connecter l'ordinateur à un réseau. Désactivez également temporairement la fonction de pare-feu ou modifiez ses paramètres.

Si vous désactivez la fonction de pare-feu, déconnectez votre réseau d'Internet.

ATTENTION

- Pour vous connecter via un réseau local, vous avez besoin d'un câble réseau, d'un hub réseau et d'un routeur de réseau local sans fil. Veuillez les acheter séparément.
- La configuration du réseau dépend de votre environnement. Pour plus de détails, veuillez vous reporter au manuel de l'équipement ou consulter le fabricant ou l'administrateur réseau.
- Ethernet est conforme à 10BASE-T/100BASE-TX. Veuillez vérifier votre environnement réseau.
- La norme de réseau local sans fil prend en charge 802.11 b/g/n (2,4 GHz). Elle ne prend pas en charge les bandes 5 GHz telles que 802.11a.

9.2 Connexion via un réseau local sans fil

Configurez les paramètres lors de la connexion via un réseau local sans fil.

* Si le module de réseau local sans fil n'est pas installé, [] s'affiche dans le menu et vous ne pouvez pas ouvrir les éléments de configuration.

Lors de la connexion via un réseau local sans fil, définissez les éléments suivants.

- Réglage du point d'accès
- Saisie de l'adresse IP
- Saisie du masque de sous-réseau
- Entrée de passerelle
- Réglage DHCP

Réglage du point d'accès

Les paramètres du point d'accès dépendent de la configuration du périphérique réseau et de votre environnement.

Pour plus de détails, veuillez consulter le manuel de votre appareil ou consulter votre administrateur réseau.

Fonctionnement

1. Appuyez sur l'icône [].



2. Appuyez sur [CONFIG].

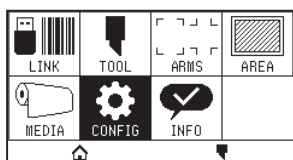

3. Appuyez sur [COMMUNICATION].

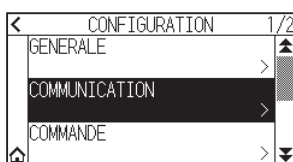

4. Appuyez sur l'icône [RESEAU LOCAL SANS FIL].

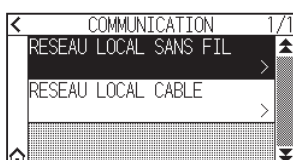

5. Appuyez sur [RESEAU LOCAL SANS FIL] pour le régler sur [ON].
Pour annuler, réglez-le sur [OFF].

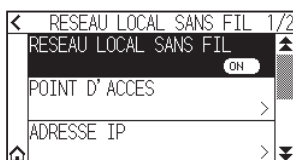

6. Appuyez sur [POINT D'ACCES].



Supplément

Si aucun point d'accès connectable n'est trouvé, l'écran suivant s'affiche. Veuillez vérifier l'état de votre routeur de réseau local sans fil.

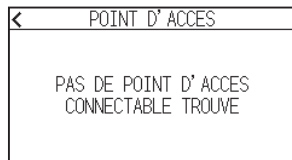

7. Utilisez les icônes [▼] et [▲] pour afficher le point d'accès à utiliser.

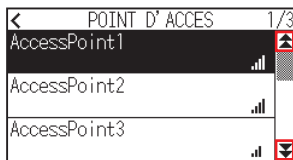

Supplément

Si le point d'accès que vous souhaitez connecter ne s'affiche pas, appuyez sur [◀] pour revenir à l'écran précédent, puis appuyez à nouveau sur [POINT D'ACCES] pour mettre à jour le point d'accès.

8. Appuyez sur le point d'accès que vous souhaitez utiliser.

9. Saisissez la clé de cryptage du point d'accès que vous souhaitez utiliser.

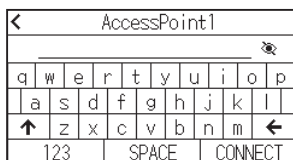

Supplément

- Appuyez sur le bouton [f] pour basculer entre les majuscules et les minuscules.
- En appuyant sur le bouton [123], vous pouvez changer le type de caractère dans l'ordre alphabétique, numérique, symboles et Hex.
- Si vous saisissez une ou plusieurs lettres, chiffres ou symboles, vous ne pouvez pas passer en Hex.
- Si vous saisissez un ou plusieurs caractères en Hex, vous ne pouvez pas passer aux caractères alphabétiques, chiffres ou symboles.
- Lors de la saisie en hexadécimal, le nombre de caractères doit être un nombre pair.
- Appuyez sur le bouton [👁] pour afficher ou masquer (*) la chaîne de clé de cryptage.
- La clé de cryptage est enregistrée pour les deux derniers points d'accès auxquels vous vous êtes connecté.

10. Vérifiez les informations saisies et appuyez sur [CONNECT].

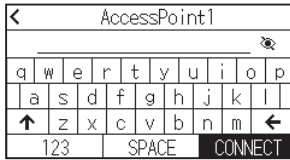

Supplément

Si un message d'erreur s'affiche, vérifiez le contenu du message d'erreur et reconfigurez à nouveau les paramètres.

11. Appuyez sur [OUI].

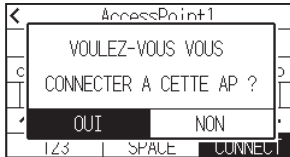

Supplément

Une fois connecté à un point d'accès, une coche s'affiche à droite du nom du point d'accès.

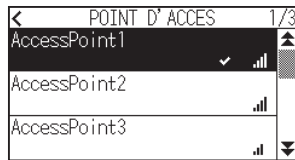

12. Appuyez sur l'icône [<].

13. Appuyez sur l'icône [🏠].

▶ Il revient à l'écran RETOUR.

Définissez l'adresse IP, le masque de sous-réseau et la passerelle

Lorsque [OFF] est sélectionné dans le réglage DHCP, réglez ces éléments.

Lorsque [ON] est sélectionné dans le réglage DHCP, l'adresse IP, le masque de sous-réseau et la passerelle obtenus du serveur DHCP s'affichent.

Fonctionnement

1. Appuyez sur l'icône [☰].



2. Appuyez sur [CONFIG].

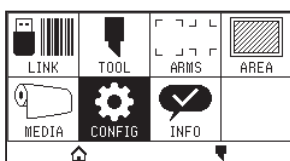

3. Appuyez sur [COMMUNICATION].

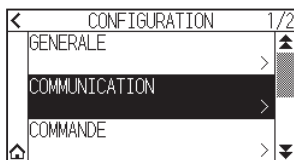

4. Appuyez sur [RESEAU LOCAL SANS FIL]

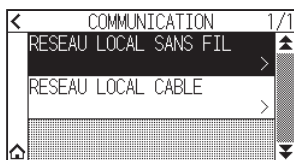

5. Appuyez sur [ADRESSE IP].



6. Appuyez sur [IP ADDRESS].

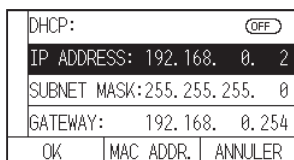

7. Appuyez sur les numéros séparés que vous souhaitez régler.

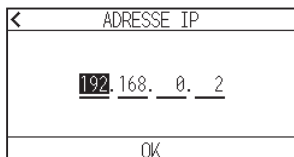

8. Saisissez les numéros que vous souhaitez définir et appuyez sur [OK].

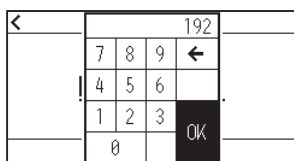

9. Vérifiez les numéros et appuyez sur [OK].

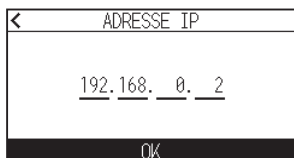

Supplément

- Si vous souhaitez modifier les numéros pour d'autres numéros séparés, répétez les étapes 7 et 8.
- Si l'adresse IP est la même que l'adresse IP du réseau local câblé, un écran d'erreur s'affiche. Saisissez une adresse IP différente de celle du réseau local câblé.

10. Appuyez sur [SUBNET MASK].

DHCP: (OFF)		
IP ADDRESS: 192.168. 0. 2		
SUBNET MASK: 255. 255. 255. 0		
GATEWAY: 192.168. 0. 254		
OK	MAC ADDR.	ANNULER

11. Appuyez sur les numéros séparés que vous souhaitez régler.

< MASQ. SOUS RESEAU			
255. 255. 255. 0			
OK			

12. Saisissez les numéros que vous souhaitez définir et appuyez sur [OK].

< M			255	J
7	8	9	<	
4	5	6	.	
1	2	3	OK	
0				

13. Vérifiez les numéros et appuyez sur [OK].

< MASQ. SOUS RESEAU			
255. 255. 255. 0			
OK			

Supplément

Si vous souhaitez modifier les numéros pour d'autres numéros séparés, répétez les étapes 11 et 12.

14. Appuyez sur [GATEWAY].

DHCP: (OFF)		
IP ADDRESS: 192.168. 0. 2		
SUBNET MASK: 255. 255. 255. 0		
GATEWAY: 192.168. 0. 254		
OK	MAC ADDR.	ANNULER

15. Appuyez sur les numéros séparés que vous souhaitez régler.

< GATEWAY			
192. 168. 0. 254			
OK			

16. Saisissez les numéros que vous souhaitez définir et appuyez sur [OK].

<			192	
7	8	9	<	
4	5	6	.	
1	2	3	OK	
0				

17. Vérifiez les numéros et appuyez sur [OK].

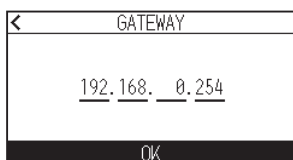

Supplément

Si vous souhaitez modifier les numéros pour d'autres numéros séparés, répétez les étapes 15 et 16.

18. Appuyez sur [OK].

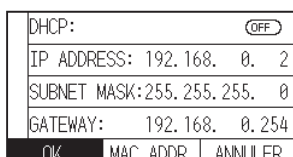

Supplément

- Si vous modifiez les paramètres, le traceur redémarre automatiquement et revient à l'écran RETOUR.
- Si vous n'avez modifié aucun paramètre, passez à l'étape 19.
- Appuyez sur le bouton [MAC ADDR.] pour afficher l'adresse MAC.

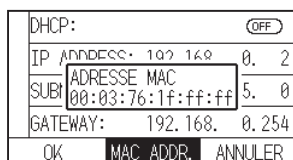

19. Appuyez sur l'icône [🏠].

► Il revient à l'écran RETOUR.

Réglage DHCP

Les paramètres DHCP dépendent de la configuration du périphérique réseau et de votre environnement. Pour plus de détails, consultez le manuel de votre appareil ou consultez votre administrateur réseau. La valeur par défaut de DHCP est [OFF].

Supplément

Bien que le DHCP dépende des paramètres du serveur DHCP, si le réglage DHCP est activé, l'adresse IP de ce traceur peut changer à chaque mise sous tension.

La modification de l'adresse IP peut entraîner des problèmes tels que l'impossibilité de recevoir des données de l'ordinateur.

Afin d'éviter de tels problèmes, nous vous recommandons de désactiver les paramètres DHCP.

Fonctionnement

1. Appuyez sur l'icône [☰].



2. Appuyez sur [CONFIG].

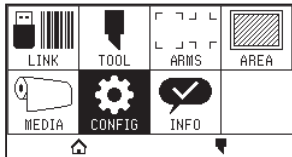

3. Appuyez sur [COMMUNICATION].

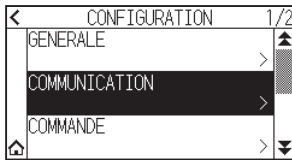

4. Appuyez sur [RESEAU LOCAL SANS FIL].

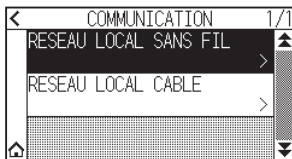

5. Appuyez sur [ADRESSE IP].

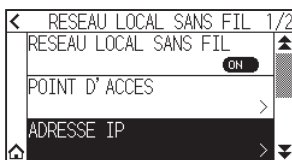

6. Appuyez sur [DHCP] pour régler sur [ON].
Pour annuler, réglez-le sur [OFF].

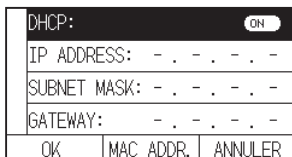

7. Appuyez sur [OK].

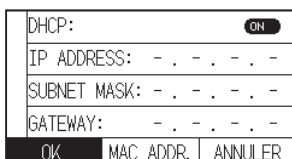

Supplément

- Si vous modifiez les paramètres, le traceur redémarre automatiquement et revient à l'écran RETOUR.
- Si vous ne modifiez aucun paramètre, passez à l'étape 8.

8. Appuyez sur l'icône [].

► Il revient à l'écran RETOUR.

Confirmation des informations de connexion

Le SSID et la norme de cryptage, etc. liés au point d'accès connecté s'affichent.

Fonctionnement

1. Appuyez sur l'icône [☰].



2. Appuyez sur [CONFIG].

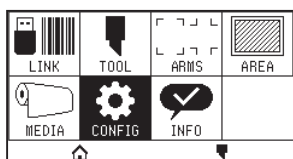

3. Appuyez sur [COMMUNICATION].

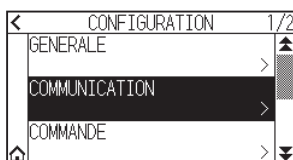

4. Appuyez sur [RESEAU LOCAL SANS FIL].

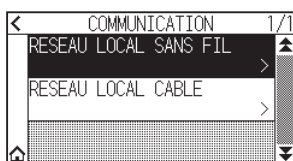

5. Appuyez sur l'icône [▼].

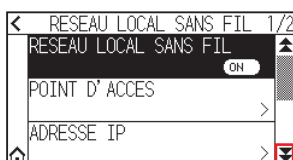

6. Appuyez sur [INFOS DE CONNEXION].

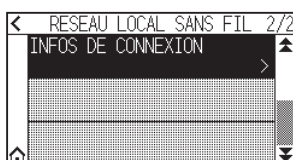

7. Les informations relatives à la connexion s'affichent.

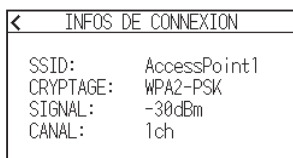

8. Appuyez sur l'icône [◀].

9. Appuyez sur l'icône [🏠].

▶ Il revient à l'écran RETOUR.

9.3 Connexion via un réseau local câblé

Cette section explique les réglages lors de la connexion via un réseau local câblé.

* L'unité de réseau local câblé est une option installée en usine.

* Si le module de réseau local câblé n'est pas installé, [---] s'affiche dans le menu et vous ne pouvez pas ouvrir les éléments de configuration.

Lors de la connexion via un réseau local câblé, définissez les éléments suivants.

- Saisie de l'adresse IP
- Saisie du masque de sous-réseau
- Saisie de la passerelle
- Réglage DHCP

Réglages de l'adresse IP, du masque de sous-réseau et de la passerelle

Définissez l'adresse IP en sélectionnant [OFF] dans le réglage DHCP.

Si vous sélectionnez [ON] dans le réglage DHCP, l'adresse IP, le masque de sous-réseau et la passerelle obtenus du serveur DHCP s'affichent.

Fonctionnement

1. Appuyez sur l'icône [≡].

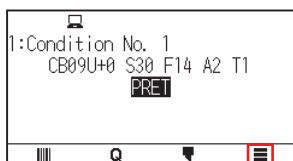

2. Appuyez sur [CONFIG].

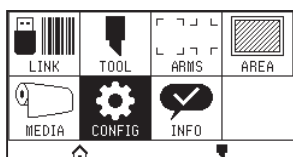

3. Appuyez sur [COMMUNICATION].

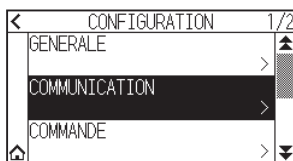

4. Appuyez sur [RESEAU LOCAL CABLE].

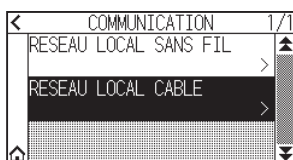

5. Appuyez sur [IP ADDRESS].

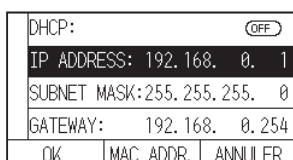

6. Appuyez sur les numéros séparés que vous souhaitez régler.

← ADRESSE IP						
192	.	168	.	0	.	1
OK						

7. Saisissez les numéros que vous souhaitez définir et appuyez sur [OK].

←				192		
7	8	9	←			
4	5	6	.			
1	2	3				
0			OK			

8. Vérifiez les numéros et appuyez sur [OK].

← ADRESSE IP						
192	.	168	.	0	.	1
OK						

Supplément

- Si vous souhaitez modifier les numéros pour d'autres numéros séparés, répétez les étapes 6 et 7.
- Si l'adresse IP est la même que l'adresse IP du réseau local sans fil, un écran d'erreur s'affiche. Saisissez une adresse IP différente de celle du réseau local sans fil.

9. Appuyez sur [SUBNET MASK].

DHCP:		(OFF)
IP ADDRESS:		192.168. 0. 1
SUBNET MASK:		255.255.255. 0
GATEWAY:		192.168. 0.254
OK	MAC ADDR.	ANNULER

10. Appuyez sur les numéros séparés que vous souhaitez régler.

← MASQ SOUS RESEAU						
255	.	255	.	255	.	0
OK						

11. Saisissez les numéros que vous souhaitez définir et appuyez sur [OK].

←				255		
7	8	9	←			
4	5	6	.			
1	2	3				
0			OK			

12. Vérifiez les numéros et appuyez sur [OK].

← MASQ SOUS RESEAU						
255	.	255	.	255	.	0
OK						

Supplément

- Si vous souhaitez modifier les numéros pour d'autres numéros séparés, répétez les étapes 10 et 11.

13. Appuyez sur [GATEWAY].

DHCP: (OFF)		
IP ADDRESS: 192.168. 0. 1		
SUBNET MASK: 255. 255. 255. 0		
GATEWAY: 192.168. 0. 254		
OK	MAC ADDR.	ANNULER

14. Appuyez sur les numéros séparés que vous souhaitez régler.

← GATEWAY		
192.168. 0.254		
OK		

15. Saisissez les numéros que vous souhaitez définir et appuyez sur [OK].

←			192		
7	8	9	←		
4	5	6	.		
1	2	3	OK		
0					

16. Vérifiez les numéros et appuyez sur [OK].

← GATEWAY		
192.168. 0.254		
OK		

Supplément

Si vous souhaitez modifier les numéros pour d'autres numéros séparés, répétez les étapes 14 et 15.

17. Appuyez sur [OK].

DHCP: (OFF)		
IP ADDRESS: 192.168. 0. 1		
SUBNET MASK: 255. 255. 255. 0		
GATEWAY: 192.168. 0. 254		
OK	MAC ADDR.	ANNULER

Supplément

- Si vous modifiez les paramètres, le traceur redémarre automatiquement et revient à l'écran RETOUR.
- Si vous ne modifiez aucun paramètre, passez à l'étape 18.
- Appuyez sur le bouton [MAC ADDR.] pour afficher l'adresse MAC.

DHCP: (OFF)		
IP ADDRESS: 192.168. 0. 1		
SUBNET MASK: 255. 255. 255. 0		
ADRESSE MAC: 00:03:76:1f:ff:ff 5. 0		
GATEWAY: 192.168. 0. 254		
OK	MAC ADDR.	ANNULER

18. Appuyez sur l'icône [].

► Il revient à l'écran RETOUR.

Réglage DHCP

Les paramètres DHCP dépendent de la configuration du périphérique réseau et de votre environnement. Pour plus de détails, consultez le manuel de votre appareil ou consultez votre administrateur réseau. La valeur par défaut de DHCP est [OFF].

Supplément

Bien que le DHCP dépende des paramètres du serveur DHCP, si le réglage DHCP est activé, l'adresse IP de ce traceur peut changer à chaque mise sous tension.

La modification de l'adresse IP peut entraîner des problèmes tels que l'impossibilité de recevoir des données de l'ordinateur.

Afin d'éviter de tels problèmes, nous vous recommandons de désactiver les paramètres DHCP.

Fonctionnement

1. Appuyez sur l'icône [≡].

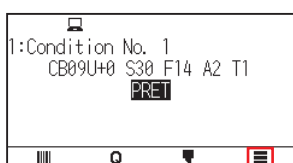

2. Appuyez sur [CONFIG].

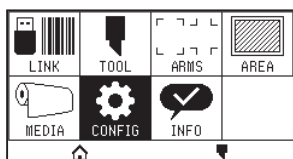

3. Appuyez sur [COMMUNICATION].

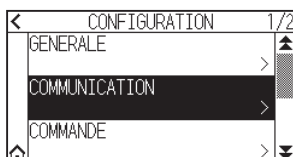

4. Appuyez sur [RESEAU LOCAL CABLE].

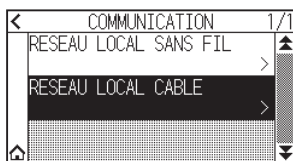

5. Appuyez sur [DHCP] pour régler sur [ON].
Pour annuler, réglez-le sur [OFF].

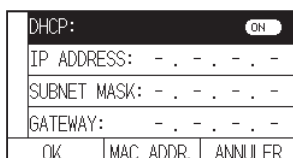

6. Appuyez sur [OK].

DHCP:	<input checked="" type="checkbox"/>	
IP ADDRESS:	- . - . - . -	
SUBNET MASK:	- . - . - . -	
GATEWAY:	- . - . - . -	
OK	MAC ADDR.	ANNULER

Supplément

- Si vous modifiez les paramètres, le traceur redémarre automatiquement et revient à l'écran RETOUR.
- Si vous ne modifiez aucun paramètre, passez à l'étape 7.

7. Appuyez sur l'icône [].

► Il revient à l'écran RETOUR.

9.4 Effacement de la mémoire tampon

Efface les données de sortie dans la mémoire tampon.

Fonctionnement

1. Appuyez sur l'icône [≡].



2. Appuyez sur [CONFIG].

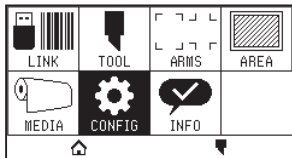

3. Appuyez sur [COMMANDE].

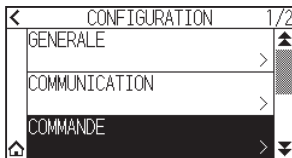

4. Appuyez sur l'icône [▼].

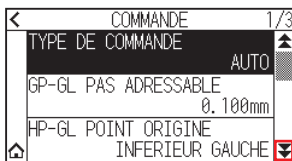

5. Appuyez sur [EFFACER MEMOIRE].

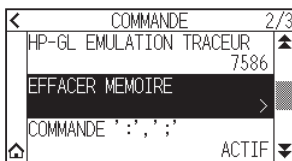

6. Appuyez sur [OUI, EFFACER].

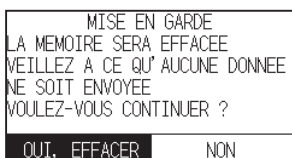

► La mémoire tampon s'efface et l'écran d'accueil s'affiche.

Chapitre 10 : Réglages concernant l'environnement de fonctionnement

Ce chapitre décrit les réglages concernant l'environnement de fonctionnement.

SECTION DE CE CHAPITRE

10.1 Relatif à l'affichage du menu

10.2 Relatif au capteur

10.3 Réglages liés à l'environnement du traceur

10.1 Relatif à l'affichage du menu

Effectuez les réglages liés à l'affichage du menu.

Réglage de la langue d'affichage (LANGUE(LANGUAGE))

Cette fonction définit la langue utilisée à l'écran.

Une parmi dix langues peut être sélectionnée : Anglais, japonais, allemand, français, italien, espagnol, portugais, russe, coréen et chinois.

Fonctionnement

1. Appuyez sur l'icône [≡].



2. Appuyez sur [CONFIG].

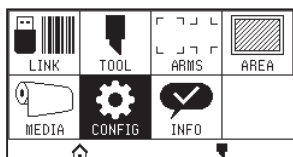

3. Appuyez sur [GENERALE].

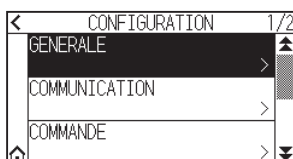

4. Appuyez sur [LANGUE(LANGUAGE)].

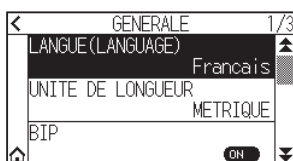

5. Utilisez les icônes [▼] et [▲] pour afficher la langue que vous souhaitez utiliser.



6. Appuyez sur la langue que vous souhaitez utiliser.

7. Appuyez sur l'icône [🏠].

▶ Il revient à l'écran RETOUR.

Réglage de l'unité de longueur de l'affichage (UNITE DE LONGUEUR)

Les valeurs de coordonnées qui apparaissent à l'écran et les autres paramètres de divers réglages peuvent être modifiés affichés en mètres ou en pouces.

Fonctionnement

1. Appuyez sur l'icône [☰].



2. Appuyez sur [CONFIG].

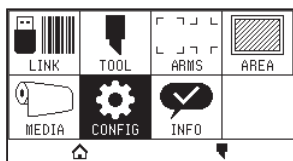

3. Appuyez sur [GENERALE].

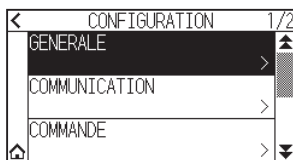

4. Appuyez sur [UNITE DE LONGUEUR].

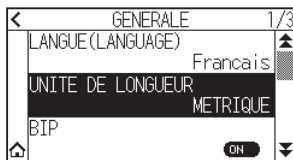

5. Appuyez sur l'unité de longueur que vous voulez utiliser.



6. Appuyez sur l'icône [🏠].

▶ Il revient à l'écran RETOUR.

10.2 Relatif au capteur

Cette section décrit comment effectuer les réglages liés au capteur.

Activation/désactivation des capteurs de média

Vous pouvez désactiver les capteurs qui détectent la présence ou l'absence de média et la taille du média dans le sens du défilement.

Si vous souhaitez l'activer, remettez-le ici sur « ACTIF ».

ATTENTION

Normalement, veuillez l'utiliser lorsqu'il est réglé sur « ACTIF ». Désactivez-le lors de la configuration d'un média indétectable à transmission élevée.

Lorsqu'il est réglé sur « INACTIF », le tapis de coupe peut être endommagé. Assurez-vous de configurer la « surface ».

Fonctionnement

1. Appuyez sur l'icône [≡].



2. Appuyez sur [CONFIG].

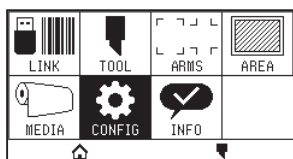

3. Appuyez sur l'icône [▼].

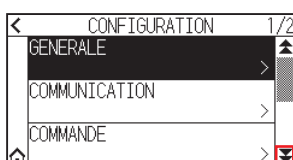

4. Appuyez sur [CAPTEUR].

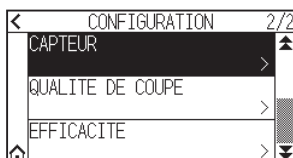

5. Appuyez sur [CAPTEUR DE VINYLE].



- Appuyez sur [ACTIF] ou [INACTIF] pour le capteur.

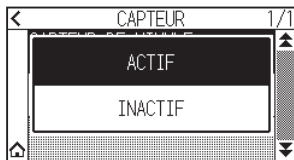

- Appuyez sur l'icône [🏠].
▶ Il revient à l'écran RETOUR.

Activation/désactivation des capteurs de galet

Réglez les capteurs de galet qui détectent la largeur du média sur « INACTIF ».

Si vous souhaitez l'activer, réglez-le ici sur « ACTIF ».

⚠ ATTENTION

Généralement, veuillez l'utiliser lorsqu'il est réglé sur « ACTIF ».

Lorsqu'il est réglé sur « INACTIF », le tapis de coupe peut être endommagé. Veuillez toujours définir la « SURFACE DE DECOUPE ».

Fonctionnement

- Appuyez sur l'icône [☰].



- Appuyez sur [CONFIG].

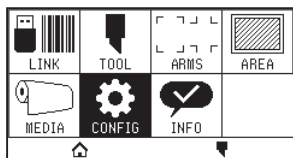

- Appuyez sur l'icône [▼].

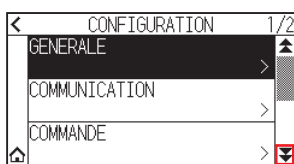

- Appuyez sur [CAPTEUR].

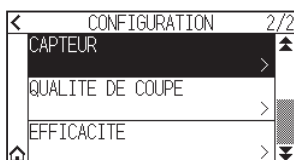

5. Appuyez sur [CAPTEUR DES GALETS].



6. Appuyez sur [ACTIF], [INTERIEUR DESACTIVE] ou [INACTIF] pour le capteur.



Supplément

- « INTERIEUR DESACTIVE » s'affiche pour le CE8000-130.
- Cela ne génère pas d'erreur même si les galets intérieurs ne se trouvent pas sur les rouleaux abrasifs lorsque « INTERIEUR DESACTIVE » est sélectionné.
- Lorsque « INACTIF » a été défini, la position du capteur d'origine n'est pas détectée, donc en fonction des données, une erreur de position peut se produire. Veuillez toujours définir la « SURFACE DE DECOUPE ».

7. Appuyez sur l'icône [].

► Il revient à l'écran RETOUR.

10.3 Réglages liés à l'environnement du traceur

Cette section décrit comment effectuer les réglages liés à l'environnement du traceur.

Réglage de l'aspiration du ventilateur

Cette fonction définit la force d'aspiration utilisée pour fixer le média sur le traceur.

Il se peut qu'elle ne soit pas alimentée correctement si le média est fin, réglez-la alors sur « FAIBLE ».

Fonctionnement

1. Appuyez sur l'icône [☰].

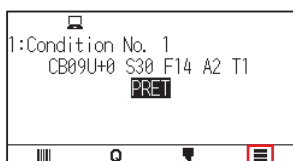

2. Appuyez sur [CONFIG].

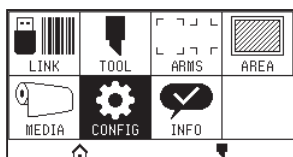

3. Appuyez sur [GENERALE].

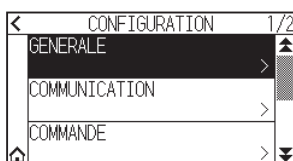

4. Appuyez deux fois sur l'icône [▼].



5. Appuyez sur [PUISSANCE ASPIRATION].

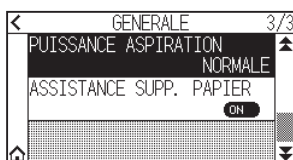

6. Appuyez sur la valeur de réglage que vous souhaitez utiliser.



7. Appuyez sur l'icône [🏠].

► Il revient à l'écran RETOUR.

Paramètres d'assistance au réglage du média

L'assistance au réglage du média est une fonction auxiliaire qui actionne un ventilateur d'aspiration lors du chargement du média pour faciliter le chargement du média.

Supplément

- Selon le type de média, l'utilisation de l'assistance au réglage du média peut rendre difficile le réglage du média. Dans ce cas, veuillez effectuer le réglage sur [OFF].
- La force d'aspiration est liée au réglage [Fan Suction].
- L'assistance au réglage du média fonctionne lorsque le capteur de média détecte le média alors que l'écran RETOUR s'affiche (uniquement lorsque le levier de réglage du média est abaissé).

Fonctionnement

1. Appuyez sur l'icône [≡].

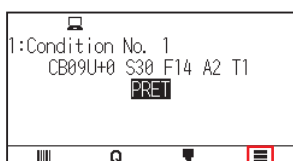

2. Appuyez sur [CONFIG].

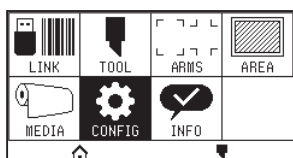

3. Appuyez sur [GENERALE].

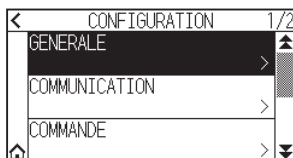

4. Appuyez deux fois sur l'icône [▼].

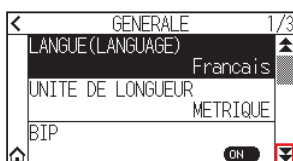

5. Appuyez sur [ASSISTANCE SUPP. PAPIER] pour le régler sur [ON]. Pour annuler, réglez-le sur [OFF].

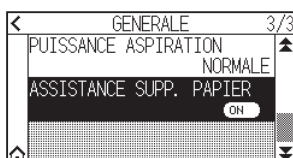

Supplément

La valeur par défaut a été définie sur [ON].

6. Appuyez sur l'icône [🏠].
▶ Il revient à l'écran RETOUR.

Activation/Désactivation du réglage du bip

Vous pouvez désactiver le son de l'avertisseur sonore.

Si vous souhaitez réactiver le son de l'avertisseur sonore, réglez-le ici.

Fonctionnement

1. Appuyez sur l'icône [≡].



2. Appuyez sur [CONFIG].

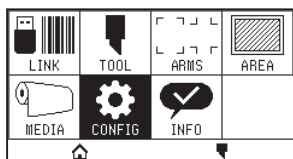

3. Appuyez sur [GENERALE].

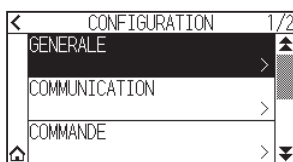

4. Appuyez sur [BIP] pour le régler sur [ON].
Pour annuler, réglez-le sur [OFF].

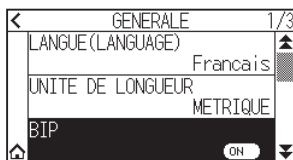

5. Appuyez sur l'icône [🏠].
▶ Il revient à l'écran RETOUR.

Réglage du contraste de l'afficheur

Vous pouvez régler le contraste de l'écran LCD sur le panneau de commande.

Fonctionnement

1. Appuyez sur l'icône [≡].

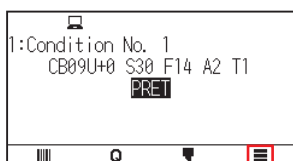

2. Appuyez sur [CONFIG].

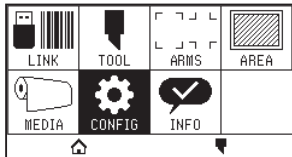

3. Appuyez sur [GENERALE].

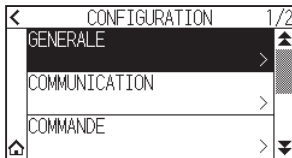

4. Appuyez sur l'icône [▼].

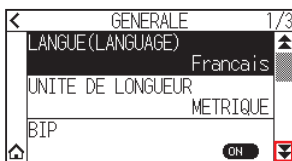

5. Appuyez sur [CONTRASTE AFFICHEUR].

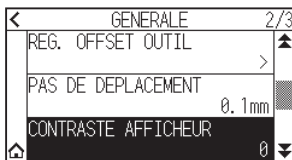

6. Spécifiez la valeur de réglage en utilisant l'icône [▲] [▼] ou l'icône [■].

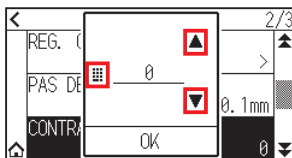

Supplément

Vous pouvez régler la plage entre -30 et 30 (5 étapes).

7. Confirmez le réglage et appuyez sur [OK].

8. Appuyez sur l'icône [🏠].

► Il revient à l'écran RETOUR.

Chapitre 11 : ***Réglages des commandes depuis l'ordinateur***

Ce chapitre décrit les réglages concernant les commandes depuis l'ordinateur.

SECTION DE CE CHAPITRE

11.1 Réglages liés au traitement des commandes

11.2 Relatif à la commande GP-GL

11.3 Relatif à la commande HP-GL

11.1 Réglages liés au traitement des commandes

Effectuez les réglages liés au traitement des commandes.

Réglage de la commande

Il existe 2 types de commandes, GP-GL et HP-GL, que le traceur peut utiliser. Faites correspondre le réglage au logiciel utilisé ou réglez-le sur AUTO.

Supplément

- Avec l'AUTO, la détection automatique de la commande peut faire des erreurs en fonction des données. Cela entraîne une erreur ou un dysfonctionnement lorsqu'une erreur est commise. Dans ce cas, réglez la commande avant de l'utiliser.
- Envoyez toujours les données lorsque le traceur est à l'état PRET lorsque AUTO est défini.
- Lors de l'utilisation des données avec AUTO, la détection automatiquement sera prête pour la prochaine commande 10 secondes après avoir terminé la découpe. Envoyez les données suivantes 10 secondes après la coupe précédente lors de l'envoi de données avec une commande différente.

Fonctionnement

1. Appuyez sur l'icône [☰].



2. Appuyez sur [CONFIG].

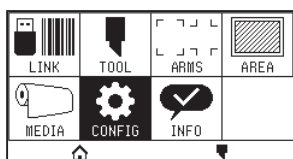

3. Appuyez sur [COMMANDE].

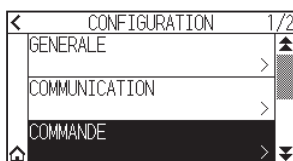

4. Appuyez sur [TYPE DE COMMANDE].

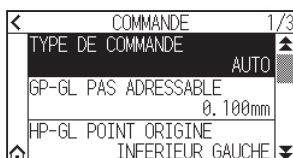

5. Appuyez sur la commande que vous souhaitez utiliser.

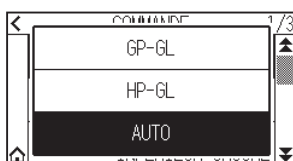

6. Appuyez sur l'icône [🏠].
▶ Il revient à l'écran RETOUR.

Priorité de sélection des conditions de coupe

Sélectionnez la priorité du réglage créé par une méthode différente lorsque la condition de l'outil est définie. Toutes les conditions de l'outil reçues de l'ordinateur sont ignorées, et seuls le réglage et la modification de la condition de l'outil à partir du panneau de commande sont acceptés lorsque « PRIORITE MENU » est sélectionné. Ce réglage défini ici est conservé même si l'alimentation est coupée.

D'un autre côté, il définit l'état de l'outil le plus actuel, soit à partir du panneau de commande, soit à partir du logiciel lorsque « PRIORITE COMMANDE » est sélectionné. Les valeurs définies depuis le panneau de commande sont conservées et les valeurs définies depuis le logiciel sont effacées lors de la mise hors tension.

Fonctionnement

1. Appuyez sur l'icône [☰].

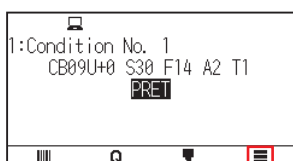

2. Appuyez sur [CONFIG].

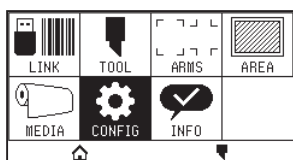

3. Appuyez sur [COMMANDE].

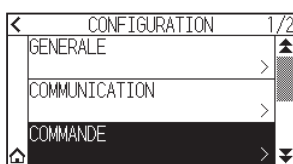

4. Appuyez deux fois sur l'icône [▼].

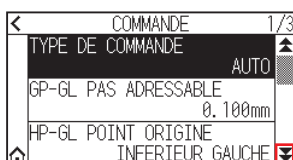

5. Appuyez sur [CONDITION DE COUPE].

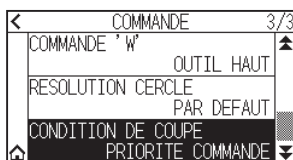

6. Appuyez sur la valeur de réglage que vous souhaitez utiliser.



7. Appuyez sur l'icône [🏠].
▶ Il revient à l'écran RETOUR.

11.2 Relatif à la commande GP-GL

Cette section n'est utile que lors de l'utilisation de la commande GP-GL.

Réglage du pas adressable GP-GL

La distance à parcourir en 1 pas peut être modifiée. Faites correspondre la valeur de réglage de l'application à utiliser.

Fonctionnement

1. Appuyez sur l'icône [☰].

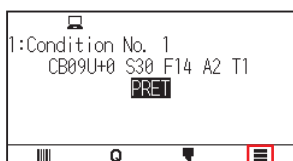

2. Appuyez sur [CONFIG].

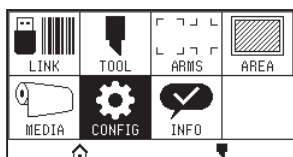

3. Appuyez sur [COMMANDE].

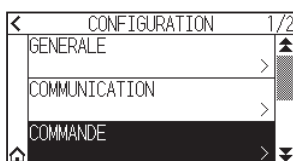

4. Appuyez sur [GP-GL PAS ADRESSABLE].

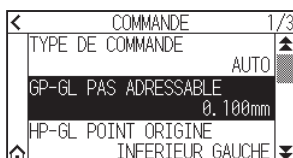

5. Appuyez sur la valeur de réglage que vous souhaitez utiliser.

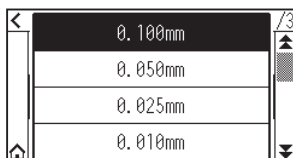

6. Appuyez sur l'icône [🏠].

▶ Il revient à l'écran RETOUR.

Activation/Désactivation de ': ' et ' ; ' commandes

Si la première partie des données est perdue lorsque la commande GP-GL est définie, ces commandes peuvent avoir un effet néfaste. Dans ce cas, réglez le ': ' et ' ; ' commandes sur INACTIF.

Fonctionnement

1. Appuyez sur l'icône [☰].



2. Appuyez sur [CONFIG].

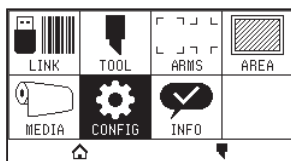

3. Appuyez sur [COMMANDE].

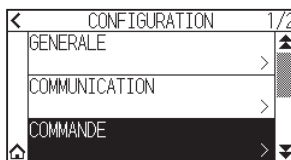

4. Appuyez sur l'icône [▼].

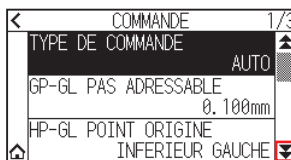

5. Appuyez sur [COMMANDE ':',';'].



6. Appuyez sur la valeur de réglage que vous souhaitez utiliser.



7. Appuyez sur l'icône [🏠].

► Il revient à l'écran RETOUR.

Déplacer la plume lorsqu'elle est relevée ou abaissée en réponse à la commande 'W'

Ici, vous pouvez modifier les paramètres de la commande 'W', qui est une commande de coupe à l'arc GP-GL. La plume se déplace vers la position de départ spécifiée en position relevée lorsqu'elle est réglée sur OUTIL HAUT, quelles que soient les conditions de la plume.

La plume se déplace sans modifier son état jusqu'à la position de départ spécifiée en état abaissé lorsqu'elle est réglée sur OUTIL BAS.

Supplément

Cela a un effet uniquement sur l'outil de coupe. Pour le réglage de la plume, la plume est toujours relevée (PLUME HAUT).

Fonctionnement

1. Appuyez sur l'icône [☰].

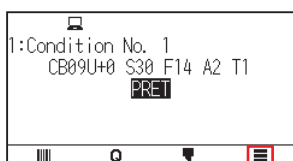

2. Appuyez sur [CONFIG].

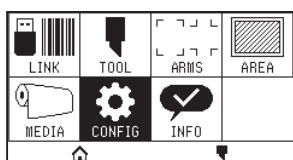

3. Appuyez sur [COMMANDE].

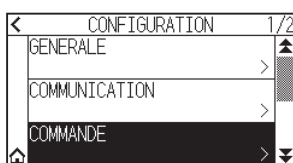

4. Appuyez deux fois sur l'icône [▼].

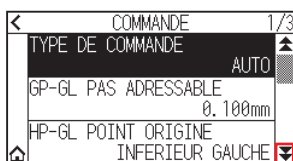

5. Appuyez sur [COMMANDE 'W'].

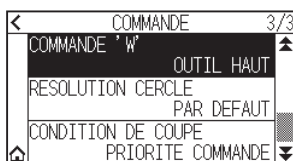

6. Appuyez sur la valeur de réglage que vous souhaitez utiliser.



7. Appuyez sur l'icône [🏠].

▶ Il revient à l'écran RETOUR.

11.3 Relatif à la commande HP-GL

Cette section n'est utile que lors de l'utilisation de la commande HP-GL.

Réponse de l'ID de modèle

Cette fonction définit le fonctionnement à la réception de la commande « OI » demandant l'ID du modèle. La réponse est 7550 lorsqu'elle est réglée sur 7550, et 7586 lorsqu'elle est réglée sur 7586.

Fonctionnement

1. Appuyez sur l'icône [☰].

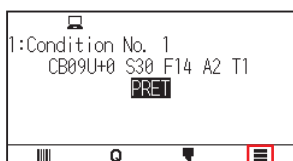

2. Appuyez sur [CONFIG].

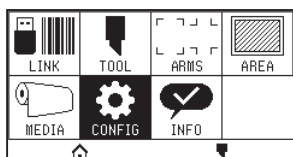

3. Appuyez sur [COMMANDE].

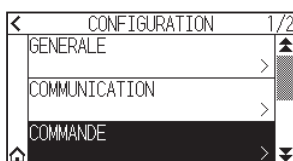

4. Appuyez sur l'icône [▼].

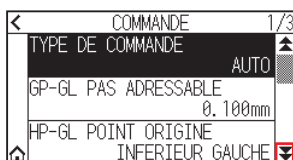

5. Appuyez sur [HP-GL EMULATION TRACEUR].

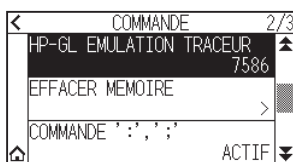

6. Appuyez sur la valeur de réglage que vous souhaitez utiliser.

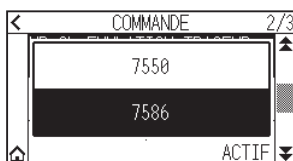

7. Appuyez sur l'icône [🏠].
▶ Il revient à l'écran RETOUR.

Résolution de la commande de cercle

Il s'agit d'une fonction permettant de définir la résolution lors de la réception de la commande HP-GL de coupe à l'arc pour le traceur à plume.

Sélectionnez « AUTO » ou « PAR DEFAUT. » de 5 degrés.

Fonctionnement

1. Appuyez sur l'icône [☰].



2. Appuyez sur [CONFIG].

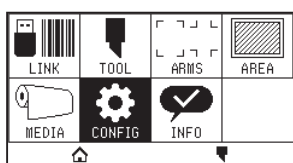

3. Appuyez sur [COMMANDE].

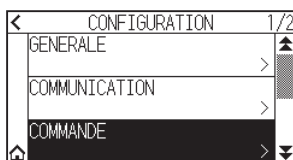

4. Appuyez deux fois sur l'icône [▼].

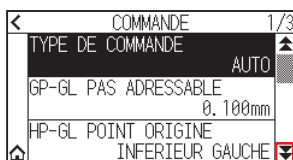

5. Appuyez sur [RESOLUTION CERCLE].

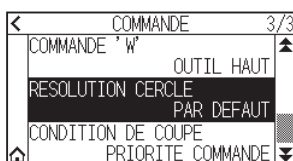

6. Appuyez sur la valeur de réglage que vous souhaitez utiliser.



7. Appuyez sur l'icône [🏠].

► Il revient à l'écran RETOUR.

Chapitre 12 : Données en lien externe

Ce chapitre décrit les réglages concernant les données en lien externe.

SECTION DE CE CHAPITRE

12.1 Sélection de la destination de connexion

12.2 Données en lien externe avec mémoire USB

12.3 Sortie avec un code-barres

12.4 Délai de communication

12.5 Numérisation de l'inclinaison

12.1 Sélection de la destination de connexion

Les données dédiées créées précédemment avec un logiciel d'application, etc. sont transmises au traceur de coupe.

Elles peuvent être enregistrées dans la mémoire USB et sortir les données enregistrées dans la mémoire USB, ou via un serveur (ordinateur personnel) à l'aide d'un réseau ou d'un câble USB.

Fonctionnement

1. Appuyez sur l'icône [☰].

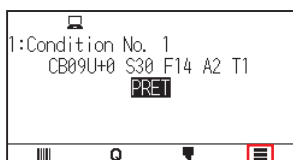

2. Appuyez sur [LINK].

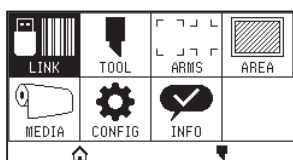

3. Appuyez sur [DESTINATION].

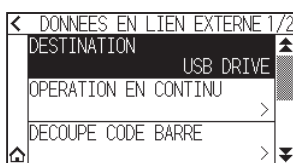

Supplément

- « SERVER (LAN) » s'affiche lorsque le module de réseau local câblé est installé.
- « SERVER (WLAN) » s'affiche lorsque le module de réseau local sans fil est installé.

4. Appuyez sur la destination de connexion que vous souhaitez utiliser.

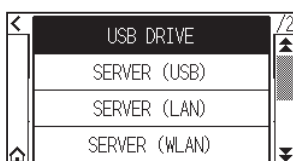

5. Appuyez sur l'icône [🏠].

▶ Il revient à l'écran RETOUR.

12.2 Données en lien externe avec mémoire USB

Les données dédiées créées précédemment avec un logiciel d'application, etc. peuvent être enregistrées dans la mémoire USB et sorties du traceur de découpe.

La liaison des données peut être effectuée en sélectionnant les données dans le menu du traceur.

Supplément

- Nom de fichier
 - Seuls les caractères alphanumériques d'1 octet (ASCII) sont pris en charge.
 - Les caractères interdits de Windows (¥, \, /, ;, *, ?, ", <, >, |, etc. ne sont pas disponibles.
 - La limite du nombre de caractères affichés est de 25 caractères. Vous pouvez afficher plus de 25 caractères en faisant défiler.
 - L'extension est « xpf » et « plt ».
- Le défilement s'affiche quelques instants après la sélection de l'élément.
- Le dossier est encadré par '<' et '>'.
- Le nom est trié par ordre croissant.
- Jusqu'à 64 fichiers et dossiers peuvent être obtenus.
- Les fichiers du dossier de second niveau ne sont pas disponibles.
- Des exemples pratiques de données en lien externe sont également inclus dans les manuels séparés « Manuel de l'utilisateur de Cutting Master 5 » et « Manuel de l'utilisateur de Graphtec Studio 2 ». Veuillez vous y référer si nécessaire.
- Seul FAT32 est pris en charge comme format de mémoire USB. NTFS et exFAT ne sont pas pris en charge.

Fonctionnement

1. Insérez la mémoire USB qui a enregistré les données dédiées sur le traceur.
2. Appuyez sur l'icône [≡].



3. Appuyez sur [LINK].

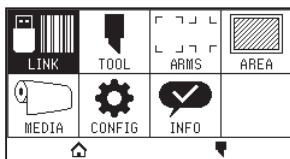

4. Appuyez sur [DESTINATION].

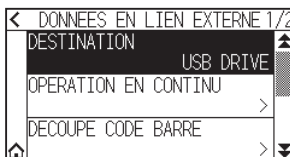

5. Appuyez sur [USB DRIVE].

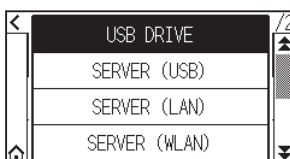

6. Appuyez sur l'icône [▼].

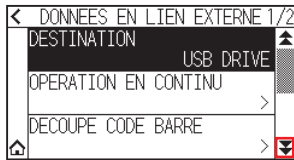

7. Appuyez sur [CHOISIR LE FICHIER].

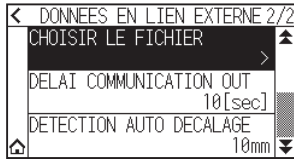

Supplément

- Si la mémoire USB n'est pas insérée, ce qui suit s'affiche.

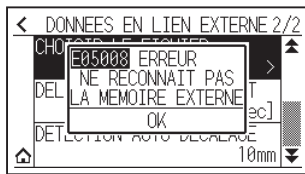

- S'il n'y a aucune donnée dans la mémoire USB, l'écran suivant s'affiche.

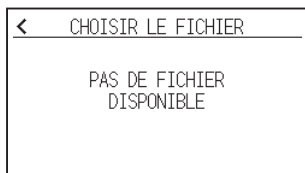

8. Utilisez les icônes [▼] et [▲] pour afficher le fichier à utiliser.

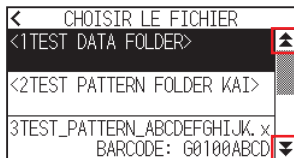

Supplément

La chaîne entre parenthèses <> est le nom du dossier.
Appuyez sur le nom du dossier pour afficher les fichiers du dossier.

9. Appuyez sur le fichier que vous souhaitez utiliser.
▶ Début de la découpe avec le fichier sélectionné.
10. Il revient à l'état PRET lorsque la coupe est terminée.

12.3 Sortie avec un code-barres

Les informations relatives au fichier de sortie sont codées par code-barres à l'aide de Cutting Master 5 et de Graphtec Studio 2, etc. et le code-barres peut être imprimé avec le dessin et les marques d'enregistrement. Lors de la découpe avec le traceur de découpe, le code-barres est numérisé et les données de coupe (XPF) enregistrées sur une mémoire USB correspondant au code-barres sont détectées.

Code à barres d'une opération en continu

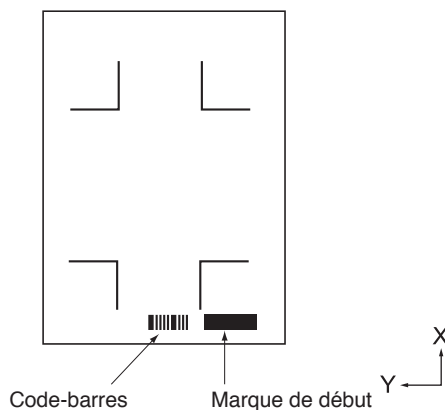

Supplément

Des exemples pratiques de données en lien externe sont inclus dans le « Manuel de l'utilisateur de Cutting Master 5 » et le « Manuel de l'utilisateur de Graphtec Studio 2 ».

Veuillez télécharger chaque manuel d'utilisation à partir de l'URL répertoriée dans le « Chapitre 13 Découpe avec le logiciel d'application fourni ».

Fonctionnement

1. Insérez la mémoire USB qui a enregistré les données dédiées sur le traceur.
2. Appuyez sur l'icône [≡].

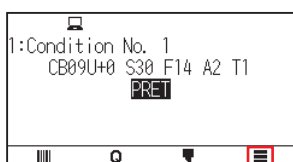

3. Appuyez sur [LINK].

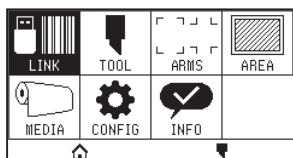

4. Appuyez sur [DECOUPE CODE BARRE].

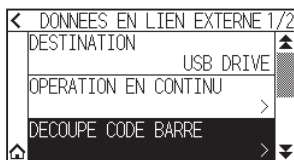

Supplément

- Si la mémoire USB n'est pas insérée, ce qui suit s'affiche.

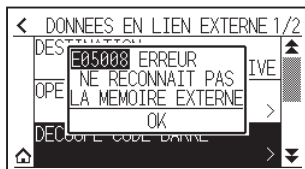

- Lorsque la rotation est réglée sur ACTIF, l'affichage suivant s'affiche.

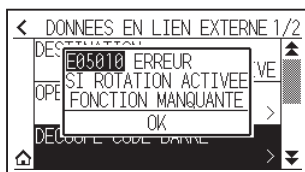

- Lorsque le miroir est réglé sur ACTIF, l'affichage suivant s'affiche.

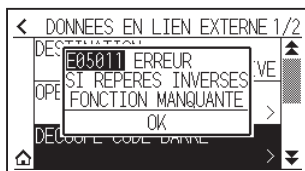

- Lorsque le panneau de découpe est réglé sur ACTIF, l'affichage suivant s'affiche.

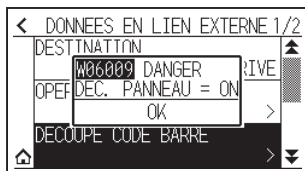

5. Appuyez sur la touche POSITION (▲, ▼, ◀, ▶) pour déplacer l'outil vers la position du repère de départ.

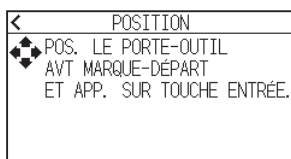

6. Confirmez la position de l'outil et appuyez sur la touche [ENTER].

► Le code-barres est numérisé.

Supplément

Si la marque de début n'est pas numérisée, l'affichage suivant s'affiche.

Vérifiez le résultat de l'impression de la marque de début et la position de départ de la numérisation, etc.

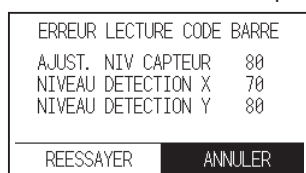

7. Recherchez le fichier, puis commencez à couper.

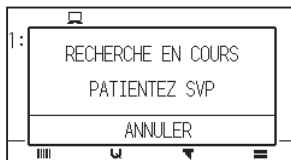

Supplément

- Si les fichiers appropriés sont trouvés, sélectionnez le fichier souhaité.

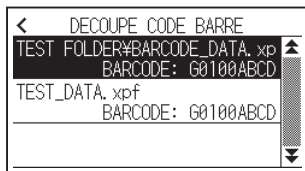

- Si les fichiers appropriés ne sont pas trouvés, l'écran suivant s'affiche.

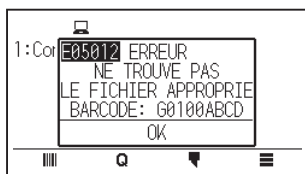

8. Une fois la découpe terminée, il passe à l'état PRET.

12.4 Délai de communication

Lorsque la communication est perdue lors de la connexion au serveur de liaison de données, la connexion est annulée après un certain temps.

Vous pouvez régler l'heure après laquelle elle sera annulée.

Fonctionnement

1. Appuyez sur l'icône [≡].



2. Appuyez sur [LINK].

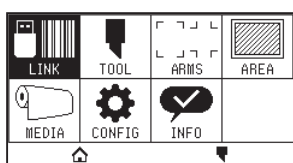

3. Appuyez sur l'icône [▼].

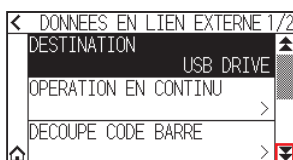

4. Appuyez sur [DELAI COMMUNICATION OUT].

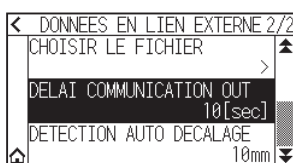

5. Spécifiez la valeur de réglage en utilisant l'icône [▲] [▼] ou l'icône [⏏].

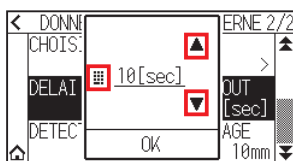

Supplément

Vous pouvez régler la plage entre 5 et 60 sec.

6. Confirmez le réglage et appuyez sur [OK].
7. Appuyez sur l'icône [🏠].
▶ Il revient à l'écran RETOUR.

12.5 Numérisation de l'inclinaison

Lorsqu'une opération en continu est effectuée, il est possible de définir le degré d'inclinaison autorisé en détectant l'inclinaison du média en comparant les positions des marques de début de la page de démarrage et de la page actuelle.

Pour une opération en continu, voir le manuel d'instructions de chaque logiciel d'application.

Fonctionnement

1. Appuyez sur l'icône [☰].



2. Appuyez sur [LINK].

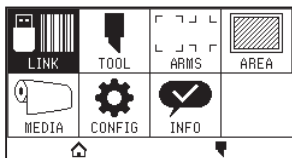

3. Appuyez sur l'icône [▼].

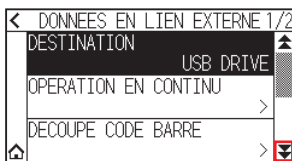

4. Appuyez sur [DETECTION AUTO DECALAGE].

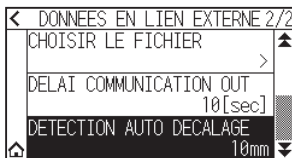

5. Appuyez sur la valeur de réglage que vous souhaitez utiliser.

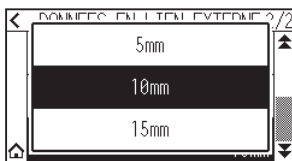

Supplément

Lorsqu'une opération en continu est effectuée, il est possible de définir le degré d'inclinaison autorisé en comparant la position de la marque de début sur la page précédente.

6. Appuyez sur l'icône [🏠].
▶ Il revient à l'écran RETOUR.

Chapitre 13 :

Découpe avec le logiciel d'application fourni

Pour plus d'informations sur la façon d'effectuer la découpe à l'aide d'un logiciel d'application, reportez-vous au manuel d'instructions de chaque logiciel d'application.

Veuillez télécharger le manuel de l'utilisateur pour chaque logiciel d'application à partir de l'URL ci-dessous.

<http://www.graphteccorp.com/support/software/cuttingplotters.html>



Chapitre 14 : Entretien

Ce chapitre décrit les réglages pour l'entretien.

SECTION DE CE CHAPITRE

- 14.1 *Entretien quotidien*
- 14.2 *Remplacement de la lame de coupe*
- 14.3 *Nettoyage de la plume de coupe*
- 14.4 *Échange de piston de coupe*
- 14.5 *Réglage de l'alarme pour l'alarme d'usure de la lame*

14.1 *Entretien quotidien*

Entretien quotidien

Au cours du fonctionnement quotidien du traceur, veillez à respecter les précautions suivantes :

- (1) Ne lubrifiez jamais les mécanismes du traceur.
- (2) Nettoyez le boîtier du traceur à l'aide d'un chiffon sec ou d'un chiffon imbibé d'un détergent neutre dilué avec de l'eau.
N'utilisez jamais de diluant, de benzène, d'alcool ou de solvants similaires pour nettoyer les boîtiers ; ils endommageraient la finition du boîtier.
- (3) Nettoyez le tapis de coupe à l'aide d'un chiffon sec. En cas de taches tenaces, utilisez un chiffon imbibé d'alcool ou d'un détergent neutre dilué dans de l'eau.
- (4) Si de la poussière ou de la saleté se dépose sur le capteur qui détecte le support, cela peut provoquer un dysfonctionnement. Nettoyez les capteurs de média du traceur à l'aide d'un chiffon imbibé d'un détergent neutre dilué avec de l'eau.
* N'utilisez jamais de diluant, de benzène, d'alcool ou de solvants similaires pour nettoyer les capteurs ; de tels nettoyants endommagent les capteurs.
- (5) Lorsque la surface coulissante du rail Y est sale, essuyez délicatement la saleté avec une serviette propre et sèche.
* La surface coulissante est recouverte de lubrifiant, assurez-vous de ne pas essuyer en même temps tout le lubrifiant.

Stockage du traceur

Lorsque votre traceur n'est pas utilisé, veillez à respecter les points suivants :

- (1) Retirez l'outil fixé au porte-outil.
- (2) Couvrez le traceur avec un chiffon pour le protéger de la poussière et de la saleté.
- (3) Ne stockez pas le traceur à la lumière directe du soleil ou à des températures et à une humidité élevées.
- (4) Veuillez abaisser le levier de réglage pour que le galet soit relevé.

14.2 Remplacement de la lame de coupe

Remplacez la lame de coupe en vous référant au schéma de structure du piston de coupe.

⚠ ATTENTION

Pour éviter toute blessure corporelle, manipulez les lames de coupe avec précaution.

PHP33-CB09N-HS/PHP33-CB15N-HS

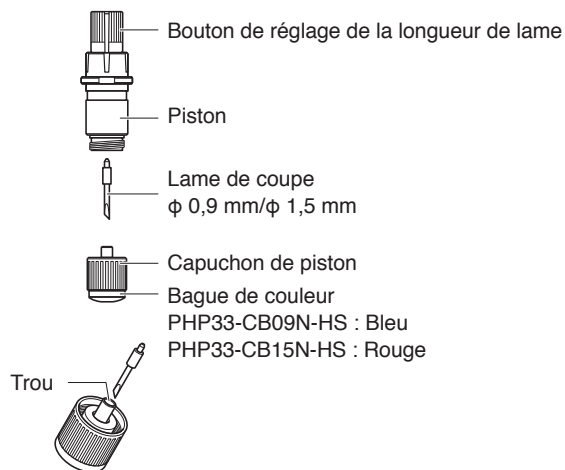

Fonctionnement

1. Tournez le bouton de réglage de la longueur de lame dans le sens de la flèche B et tirez la lame dans le piston.

PHP33-CB09N-HS/PHP33-CB15N-HS

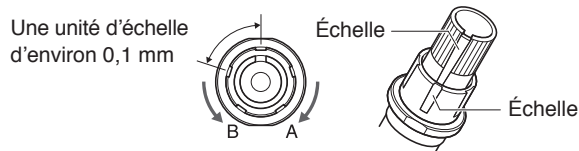

2. Tournez le capuchon du piston dans le sens inverse des aiguilles d'une montre pour le retirer du piston.
3. Retirez la lame de l'intérieur du capuchon du piston.
4. Retirez une lame neuve de son emballage. Insérez la nouvelle lame dans le trou prévu à cet effet dans le capuchon du piston.
5. Insérez la lame dans le capuchon du piston et fixez le piston par le haut dans cet état.
6. Fixez le capuchon du piston en le tournant dans le sens des aiguilles d'une montre.

⚠ ATTENTION

Veillez insérer complètement la lame de coupe directement dans le capuchon du piston.

Si la lame de coupe ne peut pas être insérée directement, veuillez insérer la lame de coupe après avoir appuyé plusieurs fois sur le port d'insertion de la lame de coupe.

Si elle n'est pas installée correctement, cela peut endommager la lame de coupe ou le traceur lui-même.

Port d'insertion de la lame de coupe



14.3 Nettoyage de la plume de coupe

Laisser les restes du média et la poussière de papier s'accumuler sur les lames peut les émousser et les détériorer. Assurez-vous de nettoyer régulièrement la plume de coupe et d'éliminer les accumulations.

ATTENTION

Pour éviter toute blessure corporelle, manipulez les lames de coupe avec précaution.

Nettoyage

1. Veuillez nettoyer la poussière de papier et la poudre du média accumulées sur la lame.
Après l'avoir nettoyée, remettez-la en place.
Faites tourner le capuchon du piston, retirez-le, puis nettoyez la surface d'entrée de la lame.

PHP33-CB09N-HS/PHP33-CB15N-HS

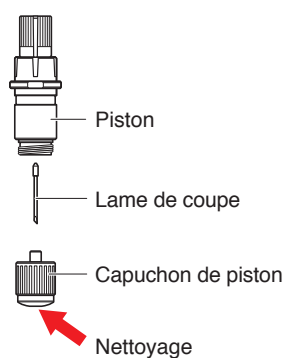

2. Une fois le nettoyage terminé, fixez le capuchon du piston.

14.4 Échange de piston de coupe

La pointe du piston de coupe s'use en raison du frottement avec le média.

Lorsque la pointe du piston de coupe s'use, la qualité de coupe en souffre.

Lorsque la pointe du capuchon du piston est usée, il est recommandé de remplacer le piston de coupe.

PHP33-CB09N-HS/PHP33-CB15N-HS

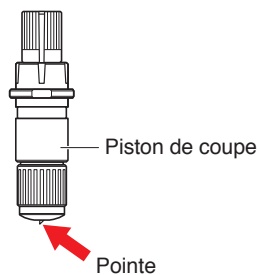

ATTENTION

Pour éviter toute blessure corporelle, manipulez les lames de coupe avec précaution.

14.5 Réglage de l'alarme pour l'alarme d'usure de la lame

Cette fonction permet de mesurer la distance de coupe de la plume ou de la lame de coupe et de l'utiliser comme guide pour déterminer quand la lame de coupe doit être remplacée.

Les paramètres DETECTION USURE LAME ACTIF/INACTIF, DEF. GROUPE OUTIL, ALARME DISTANCE et DETECTION USURE LAME sont requis.

Paramètres de fonction d'alarme ACTIF/INACTIF, groupe, alarme distance

Fonctionnement

1. Appuyez sur l'icône [≡].

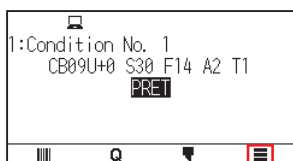

2. Appuyez sur [TOOL].

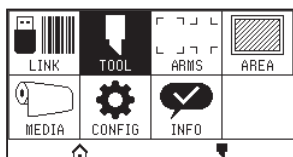

3. Appuyez sur [CONFIG ALARME USURE LAME].



4. Appuyez sur [DETECT LAME USEE] pour le régler sur [ON].
Pour annuler, réglez-le sur [OFF].

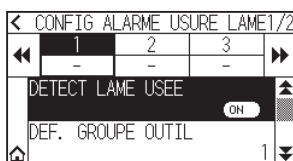

5. Appuyez sur [DEF. GROUPE OUTIL].

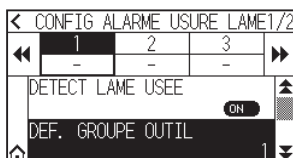

6. Appuyez sur le numéro de groupe que vous souhaitez attribuer à chaque numéro de condition d'outil (1 à 8).

	1	2	3	4	5	6	7	8
G1	✓							
G2		✓						
G3			✓					

Supplément

- L'axe horizontal représente le numéro de condition de l'outil (1 à 8) à définir. L'axe vertical représente le numéro de groupe.
- [✓] s'affiche à l'emplacement attribué.

7. Appuyez sur l'icône [<].

	1	2	3	4	5	6	7	8
G1		✓						
G2			✓					
G3				✓				

8. Appuyez sur [OUI].

	VOULEZ-VOUS ENREGISTRER LES REGLAGES ?	
G1	OUI	NON
G2		
G3		

9. Appuyez sur l'icône [▾].

	1	2	3
	-	-	-
DETECT LAME USEE			
ON			
DEF. GROUPE OUTIL			
	1		

10. Utilisez les icônes [<<] et [>>] pour afficher le groupe dont vous voulez régler la distance d'alarme.

	1	2	3
	4000	4000	4000
ALARME DISTANCE			
4000m			
EFF VAL USURE OUT			
			25%

11. Appuyez sur le groupe que vous souhaitez régler.

	1	2	3
	4000	4000	4000
ALARME DISTANCE			
4000m			
EFF VAL USURE OUT			
			25%

12. Appuyez sur [ALARME DISTANCE].

	1	2	3
	4000	4000	4000
ALARME DISTANCE			
4000m			
EFF VAL USURE OUT			
			25%

13. Spécifiez la valeur de réglage en utilisant l'icône [▲] [▼] ou l'icône [⌘].

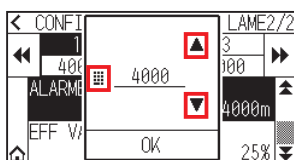

Supplément

Vous pouvez régler la plage entre 500 m et 100 000 m (pas de 100 m).

14. Confirmez le réglage et appuyez sur [OK].

15. Appuyez sur l'icône [🏠].

► Il revient à l'écran RETOUR.

Réglage de l'effacement de l'usure de lame

Fonctionnement

1. Appuyez sur l'icône [☰].

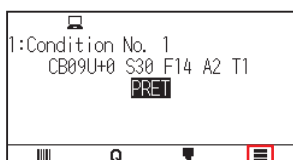

2. Appuyez sur [TOOL].

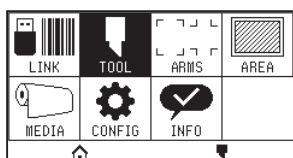

3. Appuyez sur [CONFIG ALARME USURE LAME].



4. Appuyez sur l'icône [▼].

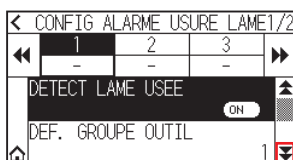

5. Utilisez les icônes [◀] et [▶] pour afficher le groupe dont vous voulez effacer l'usure de lame.

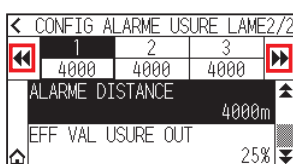

6. Appuyez sur le groupe que vous souhaitez régler.

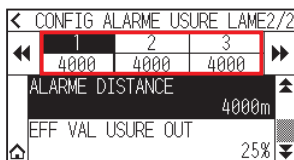

7. Appuyez sur [EFF VAL USURE OUT].

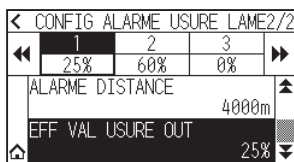

8. Appuyez sur [OUI].

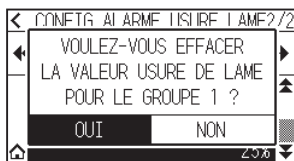

9. Appuyez sur l'icône [🏠].

▶ Il revient à l'écran RETOUR.

Chapitre 15 : Dépannage

Reportez-vous à ce chapitre si vous sentez que quelque chose ne va pas ou en cas de dysfonctionnement. Il décrit également les réglages du traceur, confirmant les données de découpe et la méthode de création de motifs test.

SECTION DE CE CHAPITRE

- 15.1 Dépannage*
- 15.2 Vérification des informations du traceur*
- 15.3 Impression du réglage du traceur*
- 15.4 Création d'un motif test*
- 15.5 Création d'une DÉCOUPE PRO*
- 15.6 Vérification des données de traçage*
- 15.7 Test d'autodiagnostic*
- 15.8 Lecture du message d'erreur*

15.1 Dépannage

Lorsque le traceur ne fonctionne pas après la mise sous tension

Symptôme	Cause possible	Solution
<ul style="list-style-type: none">Rien ne s'affiche sur l'écran LCD.	Aucune alimentation électrique fournie. Ou, le traceur est défectueux.	Vérifiez que le cordon d'alimentation est correctement connecté à l'entrée de la ligne CA du traceur et à la prise électrique. Vérifiez que l'alimentation est fournie à la prise électrique. Contactez votre centre de relation client Graphtec si le problème persiste.
<ul style="list-style-type: none">« Sum-Ck ROM RAM ERR!! » s'affiche sur l'écran LCD.	La ROM ou la RAM est défectueuse.	Contactez votre centre de relation client Graphtec si le problème persiste.

En cas de dysfonctionnement

Symptôme	Cause possible	Solution	Référence
<ul style="list-style-type: none"> Fait tomber le média pendant la détection. 	Une lumière vive peut être projetée sur le capteur de média.	Bloquez la lumière si la lumière directe du soleil brille sur le traceur placé près de la fenêtre. Éloignez les lampes fluorescentes s'il y en a une à proximité du traceur.	
	Le capteur de média est peut-être défectueux.	Contactez votre représentant commercial ou le centre d'appels Graphtec. Réglez le capteur de média sur INACTIF pour utiliser temporairement le traceur.	Activation/désactivation des capteurs de média (CAPTEUR DE MEDIA)
<ul style="list-style-type: none"> Le média oscille. 	Les galets ne sont pas correctement réglés sur les rouleaux abrasifs.	Vérifiez la position des galets.	Chargement du média (papier ou film de marquage)
	La modification de la force de maintien du galet n'est pas adaptée au média. (CE8000-130 uniquement)	Veillez placer un média adapté pour modifier la force de maintien.	Modification de la force de maintien
<ul style="list-style-type: none"> Le chariot de l'outil heurte le côté gauche du traceur et « POSITION ALARME » s'affiche après la sélection du type de support. Ou bien, il frappe le côté droit du traceur et « POSITION ALARME » s'affiche. 	Le capteur des galets peut être défectueux s'il heurte le côté gauche du traceur. Le capteur de retour peut être défectueux s'il heurte le côté droit du traceur.	Contactez votre représentant commercial ou le centre d'appels Graphtec. Réglez le capteur des galets sur INACTIF pour utiliser temporairement le traceur.	Activation/désactivation des capteurs de galet
<ul style="list-style-type: none"> Le traceur s'arrête avec « POSITION ALARME » affiché pendant l'initialisation ou la découpe. 	Le réglage CONDITION pour le média n'est pas valide.	Réduisez la vitesse ou diminuez la FORCE.	Réglage de la condition d'outil
	Le chariot de la plume ne bouge pas en heurtant quelque chose.	Déplacez l'objet qui perturbe le fonctionnement et mettez le traceur sous tension après l'avoir mis une fois hors tension.	
	Une force externe est appliquée au chariot de la plume lors de la coupe.	Déplacez l'objet qui perturbe le fonctionnement et mettez le traceur sous tension après l'avoir mis une fois hors tension.	
	Le déplacement est perturbé par des débris de média dans la surface d'opération.	Déplacez l'objet qui perturbe le fonctionnement et mettez le traceur sous tension après l'avoir mis une fois hors tension.	
	Le traceur est défectueux.	Contactez votre représentant commercial ou le centre d'appels Graphtec.	
<ul style="list-style-type: none"> Il s'agit d'une coupe dont le point d'origine est déplacé vers le centre du média. 	Les données créées avec le point d'origine inférieur gauche sont reçues lorsque le traceur est réglé avec le point d'origine central. (Avec commande HP-GL)	Réinitialisez le point d'origine au centre sur le logiciel d'application ou réinitialisez le point d'origine du traceur en bas à gauche.	Réglage du point d'origine lorsque HPGL est défini
<ul style="list-style-type: none"> Le média saute vers l'avant. 	Mauvais type de média sélectionné.	Vérifiez le type de média, « FEUILLE », « ROULEAU1 LIMITE AVANT » ou « ROULEAU2 POS. CHARGEE ».	Réglage de la méthode d'alimentation
<ul style="list-style-type: none"> Affiche une erreur de commande. 	Les données envoyées au traceur ne sont pas correctes.	Vérifiez les données.	Message d'erreur en mode commande GP-GL Message d'erreur en mode commande HP-GL
<ul style="list-style-type: none"> Impossible de couper au-delà d'une certaine longueur. 	La longueur de la coupe dépasse la longueur de la page définie sur le traceur.	Appuyez sur la touche [SLOW] et vérifiez la surface de coupe. Faites correspondre le réglage pour la longueur de page.	Réglage de la longueur de la page

Symptôme	Cause possible	Solution	Référence
<ul style="list-style-type: none"> Il y a trop d'outils de haut en bas. 	Le réglage du mode média épais est réglé sur ACTIF.	Désactivez le paramètre du mode média épais, sauf si vous coupez un média épais.	Réglage du mode média épais
<ul style="list-style-type: none"> Il coupe sur l'empreinte du rouleau abrasif. 	La largeur de coupe est élargie.	Veillez désactiver le paramètre d'extension.	Réglage de la largeur de coupe
<ul style="list-style-type: none"> Impossible de modifier la condition de l'outil. 	Le réglage du tri est réglé sur ACTIF.	Normalement, utilisez le traceur avec le réglage du tri désactivé.	Tri des données de coupe
<ul style="list-style-type: none"> Modifications de la condition de l'outil. 	Le réglage de la priorité est réglé sur PRIORITE COMMANDE.	Modifiez le réglage de la priorité sur PRIORITE MENU.	Priorité de sélection des conditions de coupe.
	La touche [ENTER] n'est pas enfoncée après avoir modifié la CONDITION DE L'OUTIL.	Vérifiez à nouveau la CONDITION DE L'OUTIL.	Réglage de la condition d'outil
<ul style="list-style-type: none"> Le média se déplace de manière inclinée. 	Le média est chargé incliné.	Rechargez le média.	Chargement du média (papier ou film de marquage)
	Le média patine.	Effectuez une fois le pré-défilement et exercez une pression pour éviter le glissement.	Pré-défilement du média (papier ou film de marquage)
	La modification de la force de maintien du galet n'est pas adaptée au média.	Veillez placer un média adapté pour modifier la force de maintien.	Modification de la force de maintien
<ul style="list-style-type: none"> Il ne devient pas de la longueur spécifiée. (Légère erreur de distance) 	Le média patine.	Réduisez la vitesse. Réduisez la vitesse de déplacement. Effectuez l'alimentation.	Réglage de la condition d'outil. Pré-défilement du média (papier ou film de marquage) Réglage de la vitesse outil haut
	La valeur de réglage de la distance n'est pas correcte.	Effectuez l'ajustement de la distance.	Réglage de l'ajustement de la distance
<ul style="list-style-type: none"> « CHARGEZ VINYLE ! » s'affiche même si le média est installé et que le levier de réglage du média est relevé. 	Le média est presque transparent et le capteur de média effectue une fausse reconnaissance. (Cela peut se produire en fonction du média.)	Un média transparent ne peut pas être détecté. DÉSACTIVEZ le capteur de média et réglez la surface de découpe lorsque ce type de média est utilisé.	Activation/désactivation de la surface de découpe du réglage des capteurs de média
	Le capteur de média dysfonctionne avec une forte réflexion dispersée.	Déplacez la position de la source de lumière. Maintenir à l'écart de la lumière directe du soleil.	
	Il se peut que le fonctionnement du capteur du levier de réglage du média soit défectueux.	Contactez votre représentant commercial ou le centre d'appels Graphtec.	
<ul style="list-style-type: none"> Le panneau tactile ne répond pas. 	Le panneau tactile installé sur ce traceur est de type capacitif. Les plumes tactiles isolées (sensibles à la pression) ne répondent pas.	Utilisez votre doigt ou une plume tactile capacitive.	
<ul style="list-style-type: none"> Le point d'accès au réseau local sans fil est introuvable. 	La norme compatible du réseau local sans fil de ce traceur est 802.11b/g/n (2,4 GHz). Il ne prend pas en charge la fréquence 5 GHz.	Veillez utiliser un point d'accès prenant en charge la norme compatible du réseau local sans fil 802.11b/g/n (2,4 GHz).	

Lorsque le résultat de coupe n'est pas bon

Symptôme	Cause possible	Solution
<ul style="list-style-type: none"> Les coins sont arrondis. Les coins sont trop tranchants. 	La lame et le décalage ne correspondent pas.	Modifiez le décalage. → Il est arrondi : Augmentez le DÉCALAGE → Il est trop tranchant : Diminuez le décalage
<ul style="list-style-type: none"> La ligne de coupe commence de travers. 	La lame à l'intérieur du piston ne tourne pas en douceur.	Retirez la saleté de l'intérieur du piston.
<ul style="list-style-type: none"> La lame saute et ne coupe pas complètement les lignes qui doivent être continues. Les lignes de coupe droites semblent vaciller. 	La lame est trop déployée.	Réglez la longueur de la lame.
	La vitesse de coupe est trop élevée.	Réduisez le réglage de la vitesse.
<ul style="list-style-type: none"> Résolution grossière des lignes courbes. 	Le réglage de résolution du logiciel est trop faible.	Ajustez le réglage de résolution du logiciel.
	L'angle de décalage de la lame est trop faible.	Augmentez la valeur de l'angle de décalage de la lame.
<ul style="list-style-type: none"> Le média ondule dans les coins. Les caractères finement coupés se décollent. 	La lame est trop déployée.	Réglez la longueur de la lame.
	La lame et le décalage ne correspondent pas.	Modifiez le décalage.
	La vitesse de coupe est trop élevée.	Réduisez le réglage de la vitesse.
	La lame est émoussée.	Remplacez la lame.
	Le réglage de l'ACCÉLÉRATION est trop élevé.	Abaissez le réglage de l'ACCÉLÉRATION.
<ul style="list-style-type: none"> La lame coupe la feuille de renfort. 	La lame est trop déployée.	Réglez la longueur de la lame.
	La FORCE de coupe est trop élevée.	Abaisser le réglage de la FORCE.
<ul style="list-style-type: none"> La lame tombe du piston de l'outil. 	La lame est trop petite pour le piston de l'outil.	Utilisez une lame qui s'insère correctement dans le piston de l'outil.
<ul style="list-style-type: none"> Le média peut être coupé mais il est difficile de décoller ensuite. Le média coupé ne peut pas être tiré vers le haut à l'aide d'une feuille d'empilement. 	La feuille d'empilement n'est pas assez collante.	Passez à une feuille d'empilement plus collante.
	Le média s'emmêle pendant la coupe.	Réduisez la longueur de la lame. Abaisser le réglage de la FORCE.
	Le nettoyage du média coupé a été trop longtemps retardé.	Décolliez rapidement le média coupé.
<ul style="list-style-type: none"> Bruit anormal généré par le chariot de l'outil pendant la coupe. Le média est décoloré là où la lame est passée. 	Le média est frotté par la pointe du piston de l'outil.	Ajustez la longueur de la lame et les réglages de la FORCE de coupe.
	<ul style="list-style-type: none"> Les résultats de coupe diffèrent de la taille spécifiée. 	La TAILLE DU PAS a été définie différemment sur l'ordinateur et sur le traceur.
<ul style="list-style-type: none"> Les conditions de coupe actuellement sélectionnées sont ignorées ou ne peuvent pas être modifiées. 	La mise à l'échelle a été spécifiée sur l'ordinateur.	Vérifiez si la mise à l'échelle a été spécifiée.
	Le réglage de la priorité est réglé sur PRIORITE COMMANDE.	Modifiez le réglage de la priorité sur PRIORITE MENU.
<ul style="list-style-type: none"> Les caractères ou les lignes sont déformés lors du traçage à la plume. 	La touche [ENTER] n'a pas été enfoncée après avoir modifié les réglages.	Vérifiez le fonctionnement.
	Le traceur est en mode de coupe.	Sélectionnez la PLUME comme outil dans le réglage de la CONDITION.
<ul style="list-style-type: none"> Il ne devient pas de la longueur spécifiée. (Légère erreur de distance) 	La valeur de réglage de la distance n'est pas correcte.	Effectuez l'ajustement de la distance.
<ul style="list-style-type: none"> Les caractères sont déformés. Les dessins complexes sont déformés. 	Le réglage du PAS est trop élevé.	Réduisez le réglage du PAS.
	<ul style="list-style-type: none"> Les points de début et de fin de la découpe ne correspondent pas. 	Les points de coordonnées sont incorrectement spécifiés.
<ul style="list-style-type: none"> Les points de début et de fin de la découpe ne correspondent pas. 	Le renfort du média est trop fragile.	Passez à un média avec un renfort plus solide.
	La rotation de la lame n'est pas fluide.	Vérifiez qu'il n'y a pas de saleté sur la lame.

Messages d'erreur en mode Commande GP-GL

Erreur affichée	Écran LCD	Cause	Solution
E02001		Le traceur a reçu une commande non reconnaissable.	Appuyez sur la touche [ENTER].
		Du bruit est apparu lorsque l'ordinateur a été allumé.	Configurez pour piloter le traceur depuis le menu du logiciel.
		La configuration du logiciel concernant le périphérique de sortie a été modifiée.	Réinitialisez les paramètres de l'interface du logiciel.
		Les conditions de l'interface du traceur ont changé.	Réinitialisez les paramètres de l'interface du traceur.
E02004		Une commande a été reçue contenant des paramètres numériques qui dépassent la plage autorisée pour cette commande.	Configurez pour piloter le traceur depuis le menu du logiciel.
		La configuration du logiciel concernant le périphérique de sortie a été modifiée.	Réinitialisez les paramètres de l'interface du logiciel.
		Les conditions de l'interface du traceur ont changé.	Réinitialisez les paramètres de l'interface du traceur.
E02005		Une erreur s'est produite lors de la réception des données dans l'interface.	Configurez pour piloter le traceur depuis le menu du logiciel.
		La configuration du logiciel concernant le périphérique de sortie a été modifiée.	Réinitialisez les paramètres de l'interface du logiciel.
		Les conditions de l'interface du traceur ont changé.	Réinitialisez les paramètres de l'interface du traceur.
E02006		Des données hors plage de coupe ont été reçues.	Vérifiez les données.
			Vérifiez la taille du média et la plage de coupe.
			Vérifiez le réglage de l'agrandissement.
			Vérifiez les réglages de taille de pas.

Messages d'erreur en mode Commande HP-GL

Si l'une des erreurs de commande suivantes se produit, elle est presque toujours provoquée par les 2 raisons suivantes.

- (1) La configuration concernant le périphérique de sortie dans le logiciel d'application a changé.
- (2) Les conditions de l'interface du traceur ont changé.







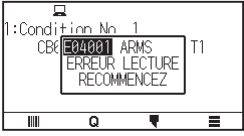

Procédez comme suit si celles-ci sont à l'origine du problème.

- (1) Reconfigurez le périphérique de sortie du logiciel d'application sur le traceur.
- (2) Reconfigurez les conditions d'interface du traceur.

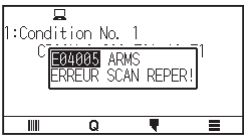
Erreur affichée	Écran LCD	Cause	Solution
E03001 Erreur 1		Une instruction non reconnaissable a été exécutée.	Exécutez une commande reconnaissable.
E03002 Erreur 2		Un nombre incorrect de paramètres a été spécifié.	Exécutez la commande avec le nombre correct de paramètres.
E03003 Erreur 3		Un paramètre inutilisable a été exécuté.	Exécutez un paramètre reconnaissable.
E03005 Erreur 5		Un jeu de caractères inutilisable a été spécifié.	Spécifiez un jeu de caractères utilisable.
E03006 Erreur 6		Coordonnées de commandement spécifiées hors de la surface de découpe.	Exécutez les coordonnées dans la surface de découpe.
E03007 Erreur 7		Les données saisies dépassent la capacité du tampon de caractères téléchargeable du traceur, du tampon de polygones, etc.	Réglez la taille du tampon.
E03010 Erreur 10		Une autre commande de sortie a été exécutée lors de l'exécution d'une commande de sortie.	Vérifiez le programme.
E03011 Erreur 11		Un octet invalide a été reçu après le code ESC.	Vérifiez le programme.
E03012 Erreur 12		Un octet non valide a été reçu dans la commande de contrôle du périphérique.	Vérifiez le programme.
E03013 Erreur 13		Un paramètre en dehors de la plage autorisée a été spécifié dans la commande relative aux E/S.	Vérifiez le programme.

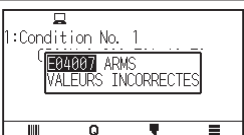

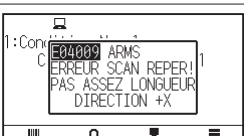
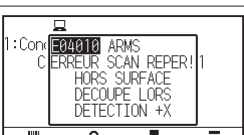

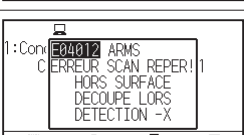
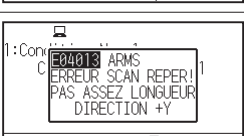
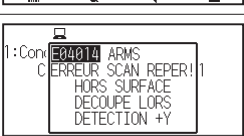
Erreur affichée	Écran LCD	Cause	Solution
E03014 Erreur 14		Trop de paramètres dans la commande liée aux E/S.	Vérifiez le programme.





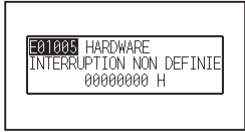
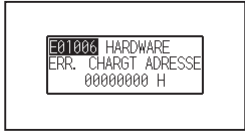
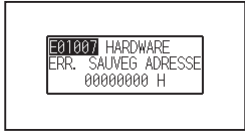

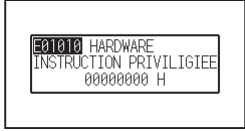

Messages d'erreur ARMS



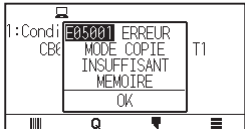

Erreur affichée	Écran LCD	Cause	Solution
E04001		L'inclinaison à régler avec ALIGNEMENT DES AXES est trop grande.	Rechargez le média.
E04004		Cela est au-delà de la plage de réglage de l'ajustement de la distance.	Réinitialisez à une valeur inférieure.
E04005		Impossible de numériser les marques d'enregistrement.	Vérifiez la position de numérisation d'enregistrement.
E04006		La quantité de données a dépassé la taille du tampon d'E/S pour la marque d'enregistrement de la surface du segment.	Diminuez les données.
E04007		La position de traçage du motif de test ne se trouve pas dans la surface de traçage pour le réglage de la position du capteur.	Déplacez le support vers le centre et tracez le motif de test.
E04008		La fin de média a été détectée lors de la détection de la marque d'enregistrement.	Vérifiez le média. Vérifiez la position d'impression de la marque d'enregistrement.
E04009		La surface de détection a été dépassée lors de la détection de la marque d'enregistrement.	Vérifiez le média. Vérifiez la position d'impression de la marque d'enregistrement.
E04010		La surface de détection a été dépassée lors de la détection de la marque d'enregistrement.	Vérifiez le média. Vérifiez la position d'impression de la marque d'enregistrement.
E04011		La surface de détection a été dépassée lors de la détection de la marque d'enregistrement.	Vérifiez le média. Vérifiez la position d'impression de la marque d'enregistrement.
E04012		La surface de détection a été dépassée lors de la détection de la marque d'enregistrement.	Vérifiez le média. Vérifiez la position d'impression de la marque d'enregistrement.
E04013		La surface de détection a été dépassée lors de la détection de la marque d'enregistrement.	Vérifiez le média. Vérifiez la position d'impression de la marque d'enregistrement.
E04014		La surface de détection a été dépassée lors de la détection de la marque d'enregistrement.	Vérifiez le média. Vérifiez la position d'impression de la marque d'enregistrement.

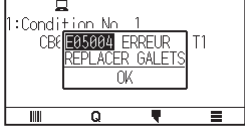
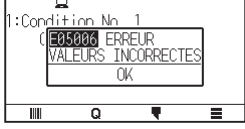
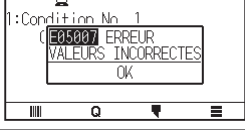
Erreur affichée	Écran LCD	Cause	Solution
E04015		La surface de détection a été dépassée lors de la détection de la marque d'enregistrement.	Vérifiez le média. Vérifiez la position d'impression de la marque d'enregistrement.
E04016		La surface de détection a été dépassée lors de la détection de la marque d'enregistrement.	Vérifiez le média. Vérifiez la position d'impression de la marque d'enregistrement.
E04017		La surface de détection a été dépassée lors de la détection de la marque d'enregistrement.	Vérifiez le média. Vérifiez la position d'impression de la marque d'enregistrement.
E04018		Le levier de réglage du média a été abaissé.	Rechargez le média et réessayez.
E04019		Une opération d'annulation a été effectuée par l'utilisateur.	Recommencez le travail.
E04020		Il y a une erreur dans la valeur des paramètres de détection.	Vérifiez la valeur des paramètres.
E04021		La marque d'enregistrement n'a pas été détectée dans la surface de détection automatique.	Vérifiez le média. Vérifiez la position d'impression de la marque d'enregistrement.
E04022		Une opération d'annulation a été effectuée par l'utilisateur.	Recommencez le travail.
E04023		La marque d'enregistrement n'a pas été détectée.	Modifiez la couleur de la marque d'enregistrement. Vérifiez le média. Vérifiez la position d'impression de la marque d'enregistrement.
E04024		La marque d'enregistrement n'a pas été détectée.	Modifiez la couleur de la marque d'enregistrement. Vérifiez le média. Vérifiez la position d'impression de la marque d'enregistrement.
E04025		La marque d'enregistrement n'a pas été détectée.	Modifiez la couleur de la marque d'enregistrement. Vérifiez le média. Vérifiez la position d'impression de la marque d'enregistrement.

Autres messages d'erreur

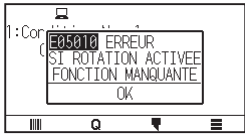
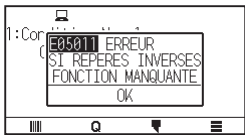
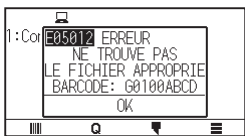
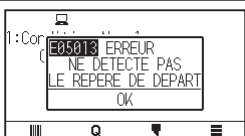
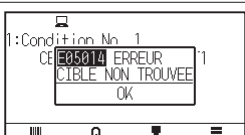
Erreur affichée	Écran LCD	Cause	Solution
E01001 à E01005		Le traceur est défectueux.	Contactez votre représentant commercial ou le centre d'appels Graphtec.
E01006		Le traceur est défectueux.	Contactez votre représentant commercial ou le centre d'appels Graphtec.
E01007		Le traceur est défectueux.	Contactez votre représentant commercial ou le centre d'appels Graphtec.
E01008		Le traceur est défectueux.	Contactez votre représentant commercial ou le centre d'appels Graphtec.
E01009		Le traceur est défectueux.	Contactez votre représentant commercial ou le centre d'appels Graphtec.
E01010		Le traceur est défectueux.	Contactez votre représentant commercial ou le centre d'appels Graphtec.
E01011		Le traceur est défectueux.	Contactez votre représentant commercial ou le centre d'appels Graphtec.
E01012		Le traceur est défectueux.	Contactez votre représentant commercial ou le centre d'appels Graphtec.
E01013		Le traceur est défectueux.	Contactez votre représentant commercial ou le centre d'appels Graphtec.
E01014		Le traceur est défectueux.	Contactez votre représentant commercial ou le centre d'appels Graphtec.
E01015		Le traceur est défectueux.	Contactez votre représentant commercial ou le centre d'appels Graphtec.

Erreur affichée	Écran LCD	Cause	Solution
E01017		La charge sur le moteur était trop importante.	Déplacez l'objet qui perturbe le fonctionnement et mettez le traceur sous tension après l'avoir mis une fois hors tension. N'utilisez pas de médias lourds. Contactez votre représentant commercial ou le centre d'appels Graphtec si l'erreur persiste.
E01019		La charge sur le moteur était trop importante.	Déplacez l'objet qui perturbe le fonctionnement et mettez le traceur sous tension après l'avoir mis une fois hors tension. N'utilisez pas de médias lourds. Contactez votre représentant commercial ou le centre d'appels Graphtec si l'erreur persiste.
E01021		La charge sur le moteur était trop importante.	Déplacez l'objet qui perturbe le fonctionnement et mettez le traceur sous tension après l'avoir mis une fois hors tension. N'utilisez pas de médias lourds. Contactez votre représentant commercial ou le centre d'appels Graphtec si l'erreur persiste.
E01022		La fonction de montée et de descente du chariot de l'outil a été soumise à une lourde charge.	Veillez éliminer toute obstruction dans la fonction de montée et de descente du chariot de l'outil et remettre sous tension. Contactez votre représentant commercial ou le centre d'appels Graphtec si l'erreur persiste.
E05001		Les données supérieures à la taille du tampon ne peuvent pas être copiées.	Effectuez une découpe normale sans utiliser le mode copie.
E05002		Il n'y a aucune donnée à copier.	Effectuez une découpe normale en envoyant les données, puis utilisez le mode copie.
E05003		La surface valide du média à copier est trop petite.	Utilisez un média plus grand. Vérifiez la position de départ de la copie.
E05004		Le galet ne se trouve pas sur le rouleau abrasif.	Placez le galet sur le rouleau abrasif.
E05006		La distance entre le coin inférieur gauche et le coin supérieur droit du réglage de la SURFACE est inférieure à 10 mm.	Effectuez à nouveau le réglage de la SURFACE.
E05007		Le modèle de test pour le REG. OFFSET OUTIL ne peut pas démarrer le traçage car la position de départ se trouve au bord du média.	Définissez la position de départ à l'intérieur du média.
E05008		La mémoire externe (mémoire USB) ne peut pas être reconnue.	Insérez une mémoire externe (mémoire USB).

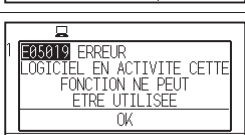
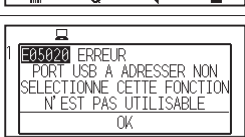
Erreur affichée	Écran LCD	Cause	Solution
E05009		Le code-barres ne peut pas être numérisé.	Vérifiez le résultat d'impression du code-barres.
E05010		La découpe de code-barres n'est pas disponible lorsque Rotation est réglé sur ACTIF.	Réglez Rotation sur INACTIF pour utiliser la découpe de code-barres.
E05011		La découpe de code-barres n'est pas disponible lorsque Miroir est réglé sur ACTIF.	Réglez Miroir sur INACTIF pour utiliser la découpe de code-barres.
E05012		Le fichier souhaité est introuvable dans la mémoire externe (mémoire USB).	Enregistrez le fichier souhaité dans la mémoire externe (mémoire USB).
E05013		La marque de début ne peut pas être numérisée.	Vérifiez le résultat d'impression de la marque de début. Déplacez le chariot de l'outil au-dessus de la marque de début.
E05014		La destination de connexion sélectionnée est introuvable.	Connectez-vous à la destination de connexion sélectionnée à l'aide d'un câble USB ou LAN.
E05015		Il n'existe pas de données de découpe appropriées pour le serveur de liaison de données.	Vérifiez le serveur de liaison de données.
E05016		La communication avec le serveur de données en lien externe n'est pas établie.	Vérifiez le serveur de données en lien externe. Augmentez le temps jusqu'à l'expiration du délai.
E05017		Le levier de réglage du média est abaissé.	Installez à nouveau le média.
E05018		Un problème survient au niveau du serveur de données en lien externe.	Redémarrez le serveur des données en lien externe.
E05019		Un problème survient lors de la communication avec le serveur de données en lien externe.	Installez à nouveau le média. Coupez l'alimentation, puis rallumez-la.
E05020		La destination de connexion n'est pas une mémoire USB.	Réglez la destination de connexion sur la mémoire USB.

Erreur affichée	Écran LCD	Cause	Solution
E05021		Le type de code-barres est différent.	Appliquez le code-barres approprié.
E05022		L'inclinaison du média est détectée.	Installez à nouveau le média. Augmentez la valeur de réglage de détection de l'inclinaison.
E05023		Le serveur de données en lien externe n'est pas activé.	Activez le serveur de données en lien externe.
E07001		La communication avec le point d'accès n'est plus possible.	Veuillez vérifier l'état de la communication avec le point d'accès.
E07002		La clé de cryptage du point d'accès est incorrecte.	Veuillez saisir la clé de cryptage correcte du point d'accès.
E07003		Aucun point d'accès auquel se connecter n'a été trouvé.	Assurez-vous qu'il y a un point d'accès à proximité et que le point d'accès est activé.
E07004		La connexion au point d'accès a échoué.	Vérifiez l'état de fonctionnement du point d'accès.
E07005		La communication avec le point d'accès a été interrompue.	Vérifiez l'état de fonctionnement du point d'accès.

Message de mise en garde

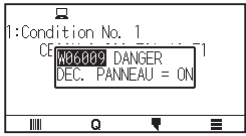
Symptôme	Écran LCD	Description
W06008		Lorsque la commande est réglée sur AUTO, le mode VIDAGE n'est pas disponible.
W06009		<p>Lorsque la découpe de panneau a été réglée sur ACTIF, les fonctions suivantes ne sont pas disponibles.</p> <ul style="list-style-type: none"> • Fonction ARMS • Fonction SURFACE • Fonction COPIER • Fonction DECOUPE CODE BARRE • Fonction OPERATION EN CONTINU

15.2 Vérification des informations du traceur

Affiche des informations telles que la version du micrologiciel et le numéro de série du traceur.

Fonctionnement

1. Appuyez sur l'icône [☰].



2. Appuyez sur [INFO].

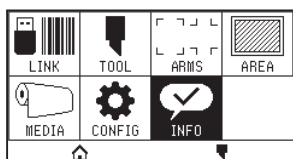

3. Appuyez sur [INFORMATIONS MACHINE].

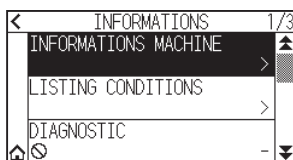

4. Les informations relatives à la machine s'affichent.

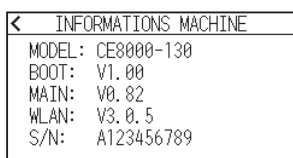

5. Appuyez sur l'icône [←].

6. Appuyez sur l'icône [🏠].

► Il revient à l'écran RETOUR.

15.3 Impression du réglage du traceur

La liste des réglages de condition peut être imprimée lorsque vous devez vérifier le réglage actuel du traceur.

Fonctionnement

1. Chargez un média plus grand que le format A3.
2. Placez l'outil Plume sur le porte-outil (vers l'arrière) et sélectionnez la condition dans laquelle l'outil Plume est réglé.
3. Appuyez sur l'icône [☰].



4. Appuyez sur [INFO].

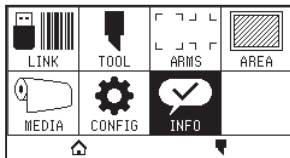

5. Appuyez sur [LISTING CONDITIONS].

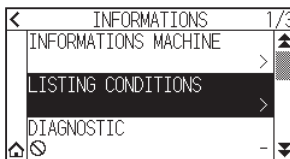

6. Appuyez sur [PAGE 1/2] ou [PAGE 2/2].

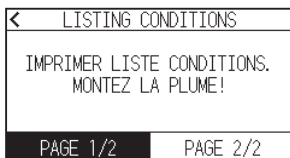

7. Appuyez sur la touche POSITION (▲, ▼, ◀, ▶) pour déplacer l'outil vers la position de début d'impression.

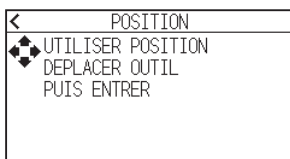

8. Appuyez sur la touche [ENTER].

⚠ ATTENTION

Ne placez pas votre main autour des surfaces en mouvement. Le chariot de l'outil commence à se déplacer, il y a donc un risque de blessure.

9. L'impression de la liste des conditions démarre.

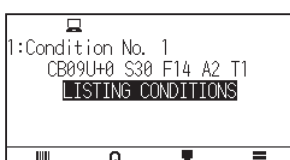

10. Il revient à l'état PRET lorsque l'impression est terminée.

Supplément 

Une fois l'impression lancée, elle ne peut pas être interrompue ni annulée pendant qu'elle est en cours.

15.4 Création d'un motif test

Créez un modèle d'auto-test pour vérifier le fonctionnement du traceur.

Fonctionnement

1. Chargez un média plus grand que le format A3.
2. Placez l'outil Plume sur le porte-outil (vers l'arrière) et sélectionnez la condition dans laquelle l'outil Plume est réglé.
3. Appuyez sur l'icône [☰].



4. Appuyez sur [INFO].

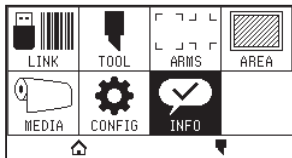

5. Appuyez sur l'icône [▼].

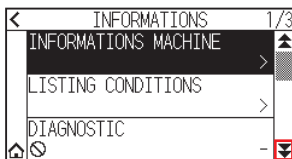

6. Appuyez sur [TEST INTERNE].

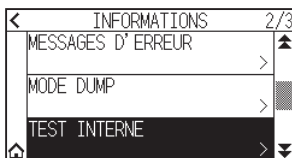

7. Appuyez sur [COMMENCER].

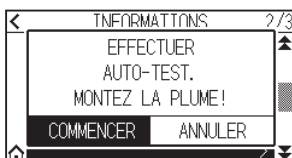

⚠ ATTENTION

Ne placez pas votre main autour des surfaces en mouvement. Le chariot de l'outil commence à se déplacer, il y a donc un risque de blessure.

8. L'autotest démarre.

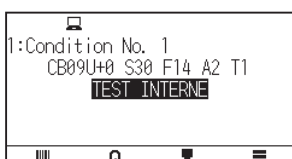

9. Pour quitter, coupez l'alimentation.

Supplément 

Une fois l'autotest démarré, il continue à fonctionner jusqu'à ce que vous coupiez l'alimentation.

15.5 Création d'une DÉCOUPE PRO

Créez un motif test pour vérifier le fonctionnement du traceur.

Fonctionnement

1. Chargez un média plus grand que le format A3.
2. Sélectionnez les conditions qui correspondent à l'outil réglé.
3. Appuyez sur l'icône [☰].

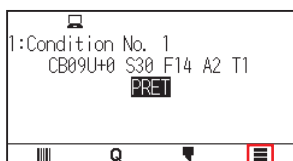

4. Appuyez sur [INFO].

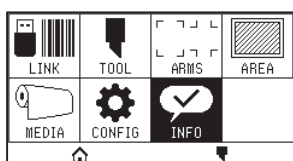

5. Appuyez deux fois sur l'icône [▼].

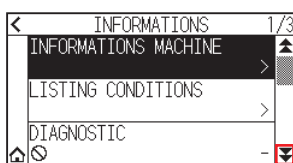

6. Appuyez sur [CUTTING PRO].

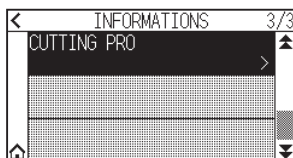

7. Appuyez sur [COMMENCER].

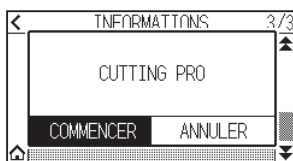

⚠ ATTENTION

Ne placez pas votre main autour des surfaces en mouvement. Le chariot de l'outil commence à se déplacer, il y a donc un risque de blessure.

8. Le traçage « CUTTING PRO » démarre.
9. Il revient à l'état PRET lorsque la coupe est terminée.

15.6 Vérification des données de traçage

L'émission de la liste de vidage des données de découpe reçues par le traceur est possible. Elle permet de vérifier si la transmission des données de coupe s'effectue correctement.

Supplément

Si le réglage de la commande est « AUTO », la liste de vidage des données de coupe n'est pas émise. Veuillez régler la commande sur « GP-GL » ou « HP-GL ».

Fonctionnement

1. Chargez un média plus grand que le format A4.
2. Placez l'outil Plume sur le porte-outil (vers l'arrière) et sélectionnez la condition dans laquelle l'outil Plume est réglé.
3. Appuyez sur l'icône [☰].

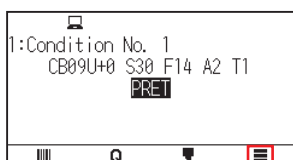

4. Appuyez sur [INFO].

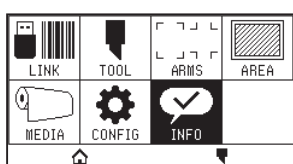

5. Appuyez deux fois sur l'icône [▼].

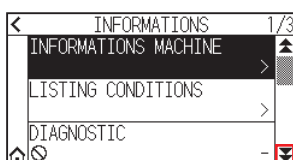

6. Appuyez sur [MODE DUMP].

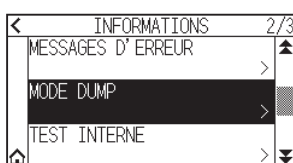

7. Appuyez sur [COMMENCER].

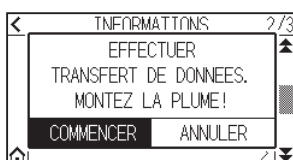

8. Envoyez les données de coupe.

ATTENTION

Ne placez pas votre main autour des surfaces en mouvement. Le chariot de l'outil commence à se déplacer, il y a donc un risque de blessure.

9. Émet les données de coupe reçues sous forme de commande.

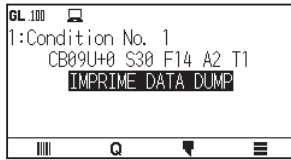

10. Pour quitter, coupez l'alimentation.

15.7 Test d'autodiagnostic

L'état de fonctionnement peut être testé par un test d'autodiagnostic en actionnant les capteurs et les commutateurs en suivant les instructions à l'écran.

Supplément

Le test de diagnostic peut être effectué uniquement juste après la mise sous tension. DIAGNOSTIC ne peut pas être sélectionné dans le menu une fois qu'une opération, telle que le chargement d'un média, est effectuée.

Fonctionnement

1. Vérifiez que l'alimentation est coupée.
2. Mettez l'appareil sous tension sans charger le média.
3. Appuyez sur l'icône [≡].



4. Appuyez sur [INFO].

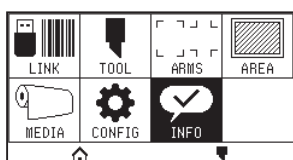

5. Appuyez sur [DIAGNOSTIC].

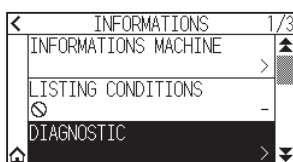

6. Appuyez sur [COMMENCER].

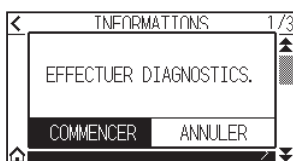

7. Actionnez les touches et les capteurs en suivant les instructions à l'écran.
 - ▶ « OK » s'affiche si le fonctionnement correct est détecté à la suite de l'opération, et le test suivant démarre.
 - ▶ Il revient à l'écran affiché à l'étape 4 une fois que tous les éléments de test sont terminés.

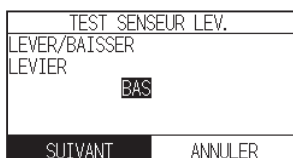

Les éléments de test sont les suivants. (Ils peuvent être modifiés.)

1	Capteur de levier de réglage	2	Capteur de retour	3	Capteur de galet	4	Capteur de média -X
5	Capteur de média +X	6	Signal de moteur X	7	Signal de moteur Y	8	Signal de hauteur d'outil
9	Touche [SLOW]	10	Touche POSITION [▲]	11	Touche POSITION [◀]	12	Touche POSITION [▼]
13	Touche POSITION [▶]	14	Touche [ESCAPE]	15	Touche [ENTER]		

8. Appuyez sur l'icône [🏠].
▶ Il revient à l'écran RETOUR.

15.8 Lecture du message d'erreur

Le contenu des 32 erreurs les plus récentes peut être vérifié.

Fonctionnement

1. Appuyez sur l'icône [≡].



2. Appuyez sur [INFO].

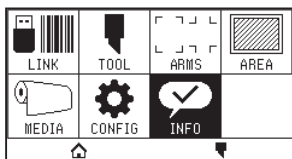

3. Appuyez sur l'icône [▼].

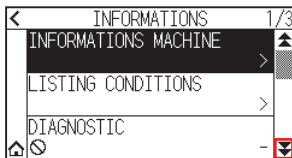

4. Appuyez sur [MESSAGES D'ERREUR].

▶ L'écran MESSAGES D'ERREUR s'affiche. La colonne de gauche indique l'heure à laquelle l'erreur s'est produite et la colonne de droite indique le type d'erreur. 3 messages d'erreur s'affichent en une seule fois. S'il y a plus de messages d'erreur, les 3 messages suivants s'affichent en appuyant sur l'icône [▼].

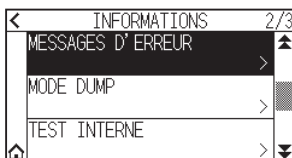

Supplément

- « ERREUR NO » s'affiche s'il n'y a pas d'erreur.



- Jusqu'à 32 messages d'erreur peuvent s'afficher.
- Lorsqu'il est affiché, pendant que l'appareil est sous tension, il indique depuis combien de temps une erreur s'est produite.
Plus la valeur est faible, plus l'erreur s'est produite récemment.

5. Appuyez sur l'élément d'erreur pour lequel vous souhaitez vérifier les détails d'erreur.

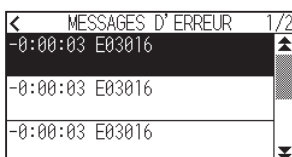

6. Vérifiez le message d'erreur et appuyez sur [OK].



7. Appuyez sur l'icône [<].

8. Appuyez sur l'icône [🏠].

▶ Il revient à l'écran RETOUR.

Annexe

Ce chapitre décrit les spécifications du traceur.

SECTION DE CE CHAPITRE

- A.1 Spécifications principales*
- A.2 Options et consommables*
- A.3 Dimensions externes*
- A.4 Arborescence des menus*
- A.5 Réglage initial*

A.1 Spécifications principales

	CE8000-40	CE8000-60	CE8000-130
CPU	CPU 32 bits		
Configuration	Traceur à rouleaux abrasifs		
Entraînement	servo numérique		
Surface de découpe maximale	375 mm x 50 m	603 mm x 50 m	1270 mm x 50 m
Surface de découpe de précision garantie *1	355 mm x 2 m	583 mm x 2 m 583 mm x 5 m *2	1250 mm x 2 m 1250 mm x 5 m *2
Largeur du média disponible	Min : 50 mm Max : 484 mm (19 pouces)	Min : 50 mm Max : 712 mm (28 pouces)	Min : 85 mm Max : 1372 mm (54 pouces)
Diamètre de média en rouleau disponible	Diamètre maximum : 180 mm, diamètre minimum : 76 mm		
Poids du média pouvant être chargé	5 kg	9 kg	17 kg
Le nombre de galets	2		3
Vitesse de coupe maximale	90 cm/s (direction à 45°)		100 cm/s (direction à 45°)
Vitesses spécifiées (cm/s)	1 à 10, 15, 20, 25, 30, 35, 40, 45, 50, 55, 60, 64		1 à 10, 15, 20, 25, 30, 35, 40, 45, 50, 55, 60, 65, 70, 71
Force de coupe maximale	4,41 N (450 gf)		
Taille de caractère minimale	5 mm (0,197 po) alphanumériques Police Helvetica med. * 1		
Résolution mécanique	0,005 mm		
Résolution programmable	GP-GL: 0,1 / 0,05/0,025/0,01 mm HP-GL *3: 0,025 mm		
Précision reproductible *1	0,1 mm ou moins/en unité de 2 m (Film et conditions de coupe désignés)		
Nombre de lames/plumes	1 pc.		
Type de plume utilisable	Pointe en fibre à base d'eau et plume à bille à base d'huile		
Médias compatibles	Médias en chlorure de monovinyle, médias fluorescents et médias réfléchissants jusqu'à 0,25 mm d'épaisseur (à l'exclusion des films réfléchissants de haute intensité)		
Interface	USB 2.0 (pleine vitesse), Réseau local sans fil IEEE 802.11b/g/n, Ethernet 10 BASE-T/100 BASE-TX *5		
Mémoire tampon	2 Mo		
Ensemble de commandes résidents	GP-GL/HP-GL *3 (Commutation du panneau de commande, commutation automatique)		
Affichage LCD	Panneau tactile (240 points x 128 points)		
Alimentation électrique	CA100-120 V/CA 200 V-240 V 50/60 Hz		
Consommation d'énergie	140 W ou moins		
Environnement d'exploitation	10 à 35°C, 35 à 75% R.H. (sans condensation)		
Environnement de précision garanti	16 à 32°C, 35 à 70% R.H. (sans condensation)		
Dimensions extérieures (environ) (L x P x H)	677 x 451 x 266 mm *4	903 x 582 x 1076 mm *4	1644 x 811 x 1076 mm *4
Poids (Environ)	11 kg *4	21 kg *4	40 kg *4

*1: Varie en fonction du type de film autorisé par Graphtec et des conditions de découpe.

*2: Lors de l'utilisation du panier.

*3: HP-GL est une marque déposée de la société américaine Hewlett Packard.

*4: Le plateau de média en rouleau ou le socle est inclus.

*5: Il s'agit d'une option fournie en usine.

A.2 Options et consommables

Consommables

Élément	Modèle	Contenu
Piston de coupe	PHP33-CB09N-HS	Utilisé avec des lames de coupe de diamètre ϕ 0,9 mm (pour le CB09)
	PHP33-CB15N-HS	Utilisé avec des lames de coupe de diamètre ϕ 1,5 mm (pour le CB15)
Piston de plume à pointe en fibre à base d'eau	PHP31-FIBRE	Piston pour plume à pointe en fibre à base d'eau (lot de 1)
Piston de plume à bille à base d'huile	PHP34-BALL	Piston pour plume à pointe en fibre à base d'huile (lot de 1)
Plume à pointe en fibre à base d'eau	KF700-BK	1 jeu (10 pièces Noir)
	KF700-RD	1 jeu (10 pièces Rouge)
Plume à bille à base d'huile	KB700-BK	1 jeu (10 pièces Noir)
Loupe pour le réglage de la longueur de la lame de coupe	PM-CT-001	1 pc.
Feuille de support	CR09300-A3	2 feuilles (format A3)
Tapis de coupe pour le CE8000-40	PM-CR-013	1 jeu
Tapis de coupe pour le CE8000-60	PM-CR-014	1 jeu
Tapis de coupe pour le CE8000-130	PM-CR-015	1 jeu
Câble USB	PM-ET-001	1 pièce (longueur de câble : 2,9 m)

Pour des informations détaillées sur la lame de coupe, reportez-vous au manuel de la lame de coupe.

Le manuel de la lame de coupe est disponible à l'adresse :

<http://www.graph-tec.com/support/index.html>

Veuillez consulter la page d'accueil de notre société pour connaître les dernières informations relatives aux fournitures.

Options

Élément	Modèle	Contenu	Quantité
Panier	PG0111	Utilisé avec le CE8000-60	1 jeu
	PG0112	Utilisé avec le CE8000-130	1 jeu
Plateau de média en rouleau	OPH-A57	Utilisé avec le CE8000-60	1 jeu
Table de feuille de support	OPH-A45	Utilisé avec le CE8000-40/60	1 jeu

Les éléments en option peuvent varier selon la région. Pour plus de détails, veuillez contacter le distributeur auprès duquel vous l'avez acheté. Veuillez consulter la page d'accueil de notre société pour connaître les dernières informations relatives aux fournitures.

A.3 Dimensions externes

CE8000-40

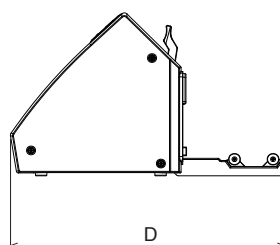
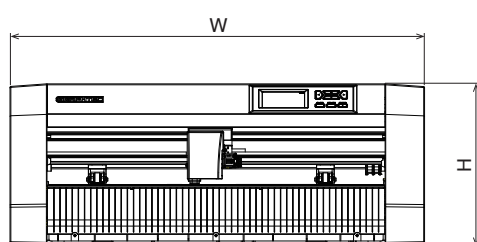
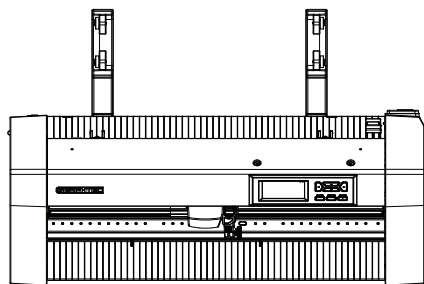

Unité : mm
Précision dimensionnelle : ± 5 mm

	CE8000-40
Dimensions extérieures (environ) (W x D x H)	677 x 451 x 266 mm

CE8000-60

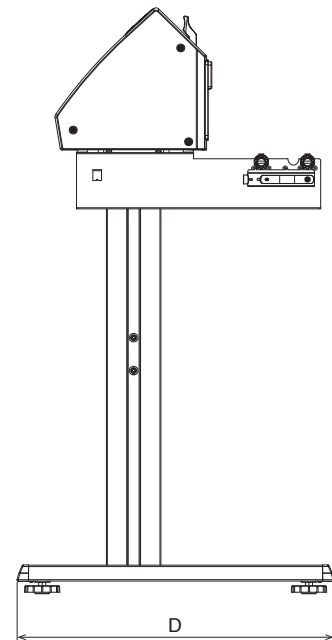
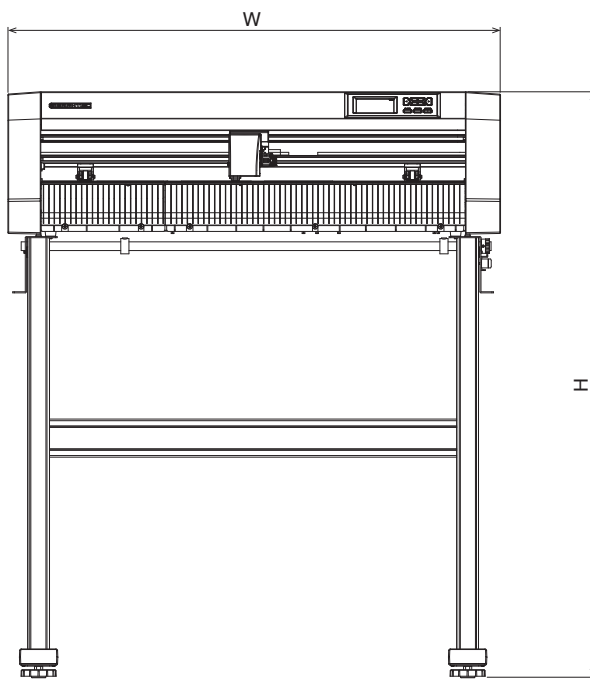
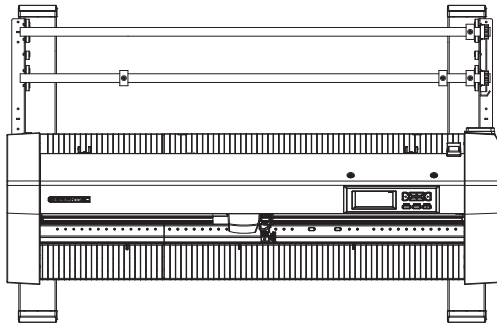

Unité : mm
Précision dimensionnelle : ± 5 mm

	CE8000-60
Dimensions extérieures (environ) (W x D x H)*	903 x 582 x 1076 mm

*: Le socle est inclus.

CE8000-130

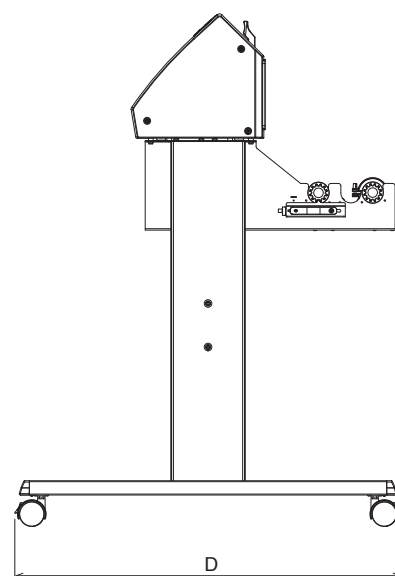
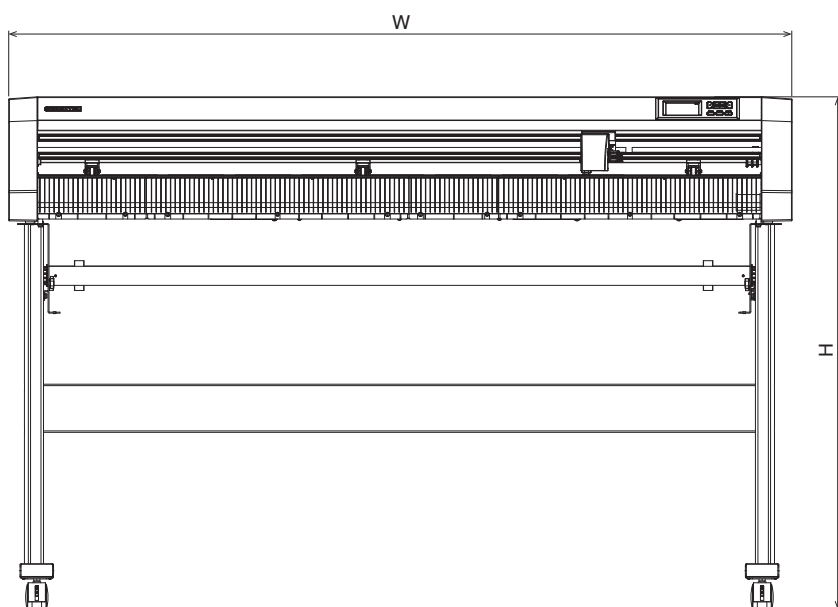
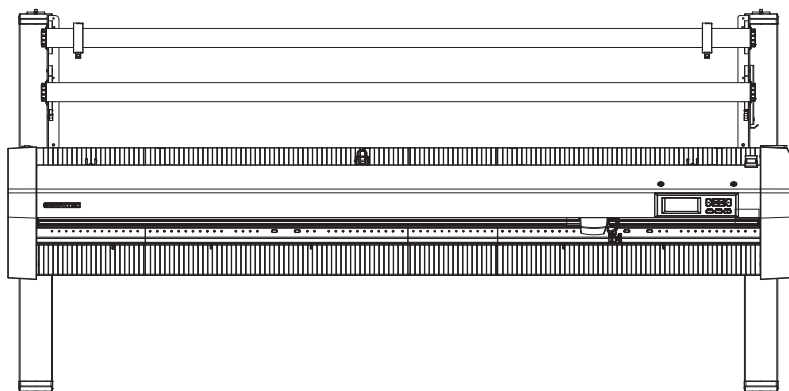

Unité : mm
Précision dimensionnelle : ± 5 mm

	CE8000-130
Dimensions extérieures (environ) (W x D x H)*	1644 x 811 x 1076 mm

*: Le socle est inclus.

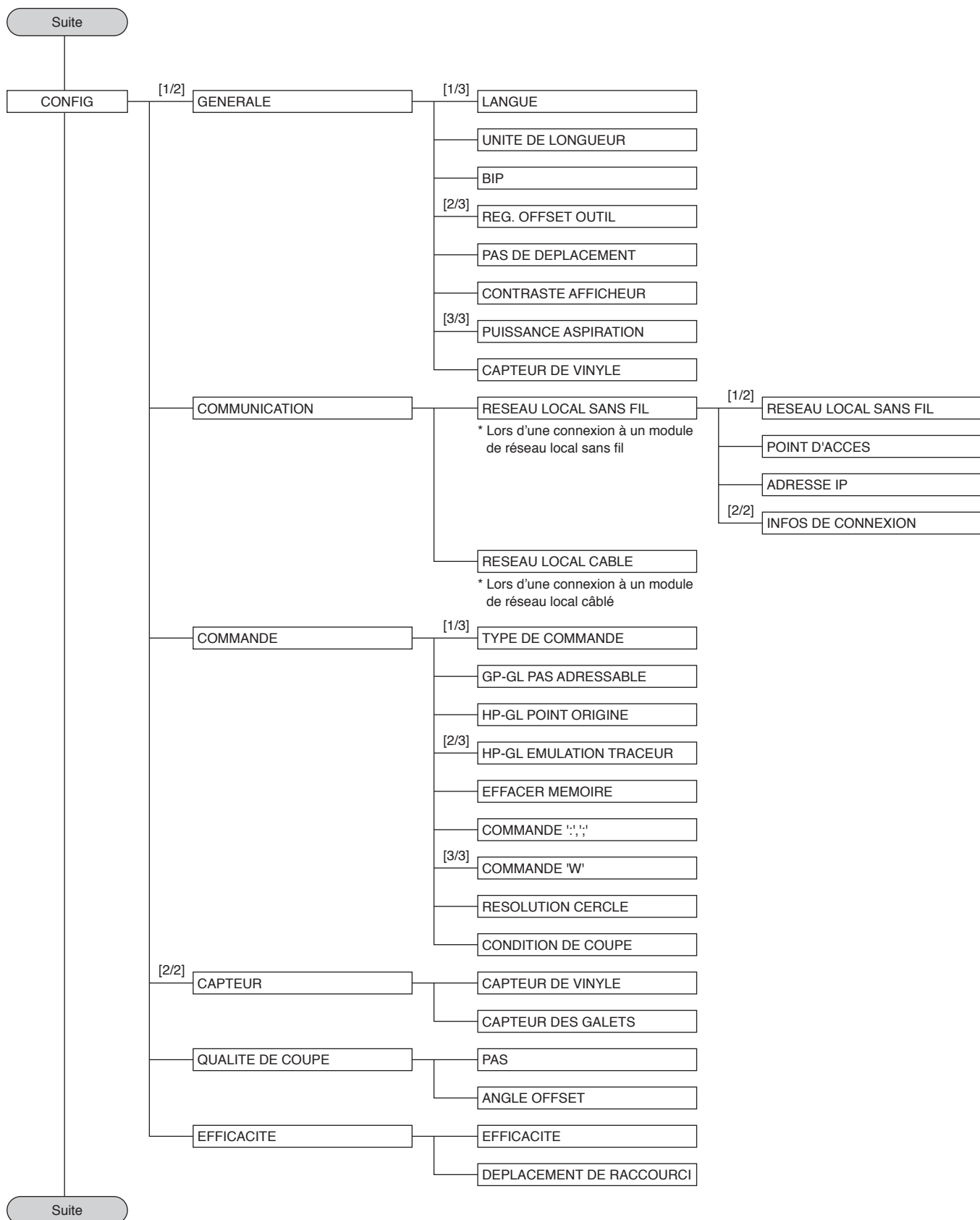

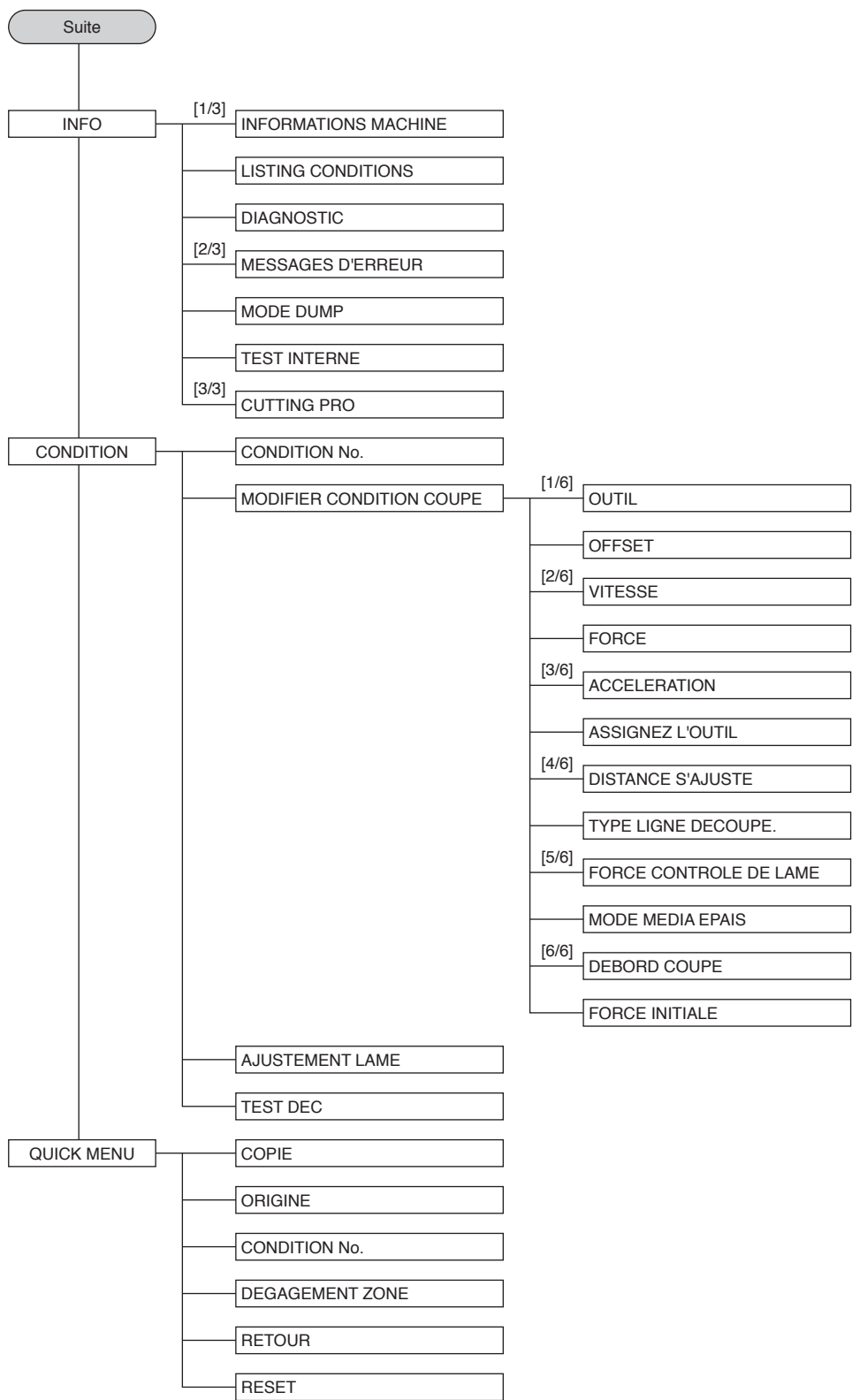

A.5 Réglage initial

Éléments de menu		Élément de réglage		Valeur initiale		
DONNEES EN LIEN EXTERNE (LINK)		DESTINATION		USB DRIVE		
		DELAI COMMUNICATION OUT		10 sec		
		DETECTION AUTO DECALAGE		10 mm		
PARAM OUTIL (TOOL)		TRI DES VECTEURS		OFF		
		RÉGL ALARME LAME USÉE		OFF		
		LAME INITIALE		2 mm EN DESSOUS		
		HAUTEUR PLUME HAUT		NORMALE		
PARAM ARMS (ARMS)	RÉGLAGE CAPTEUR	NIVEAU DÉTECTION X		70		
		NIVEAU DÉTECTION Y		80		
	AJUST OFFSET CAPT	VALEUR CORRECTION X		0,0 mm		
		VALEUR CORRECTION Y		0,0 mm		
	SCAN REPER AUTO		ON			
	VITESSE DETECTION		30 cm/s			
	MODE SCAN REPERES		OFF			
SURFACE DE DECOUPE (AREA)		ÉCHELLE		1		
		ROTATION		OFF		
		MIROIR		OFF		
		SURFACE DE DÉCOUPE INFÉRIEURE GAUCHE		(par défaut)		
		SURFACE DE DÉCOUPE EN HAUT À DROITE		(par défaut)		
		ÉTENDRE		OFF		
PARAM MEDIA (MEDIA)		PRÉ-DÉFILEMENT		1 m		
		PRÉ-DÉFILEMENT AUTO		OFF		
		LONGUEUR DE DÉFILEMENT		1 m		
		LONGUEUR DE PAGE		200,0 cm (CE8000-40) 500,0 cm (CE8000-60/130)		
		VITESSE DE DÉFILEMENT		NORMALE		
		DEC. PANNEAU		OFF		
		DIV. LONGUEUR		100,0 cm		
		CONFIGURATION (CONFIG)	GÉNÉRALE	LANGUE		(Sélection au moment de la mise sous tension initiale)
UNITÉ DE LONGUEUR				(Sélection au moment de la mise sous tension initiale)		
BIP				ON		
REG. OFFSET OUTIL	VALEUR CORRECTION X			0,0 mm		
	VALEUR CORRECTION Y			0,0 mm		
PAS DE DEPLACEMENT				0,1 mm		
CONTRASTE AFFICHEUR				0		
PUISSANCE ASPIRATION				NORMALE		
ASSISTANCE RÉGLAGE MÉDIA				ON		
COMMUNICATION	RESEAU LOCAL SANS FIL			RESEAU LOCAL SANS FIL		OFF
				ADRESSE IP	DHCP	OFF
			ADRESSE IP		192.168.0.2	
			MASQ SOUS RESEAU		255.255.255.0	
			GATEWAY		192.168.0.254	
	RESEAU LOCAL CABLE		DHCP		OFF	
			ADRESSE IP		192.168.0.1	
			MASQ SOUS RESEAU		255.255.255.0	
			GATEWAY		192.168.0.254	
	COMMANDE		TYPE DE COMMANDE		AUTO	
GP-GL PAS ADRESSABLE			0,100 mm			
HP-GL POINT ORIGINE			INFERIEUR GAUCHE			
HP-GL EMULATION TRACEUR			7586			
COMMANDE ';;'			ON			
COMMANDE 'W'			OUTIL HAUT			

Éléments de menu		Élément de réglage		Valeur initiale
CONFIGURATION (CONFIG)	COMMANDE	RÉSOLUTION CERCLE		PAR DÉFAUT
		CONDITION DE COUPE		PRIORITÉ COMMANDE
CONFIGURATION (CONFIG)	CAPTEUR	CAPTEUR DE MÉDIA		ON
		CAPTEUR DES GALETS		ON
	QUALITE DE COUPE	PAS		1
		ANGLE OFFSET		30
	EFFICACITE	VITESSE DE DÉPLACEMENT		AUTO
DEPLACEMENT DE RACCOURCI		ON		
MODIFIER CONDITION COUPE	N° 1	NOM DU MÉDIA		Condition N° 1
		OUTIL		CB09U
		VITESSE		30
		FORCE		14
		ACCÉLÉRATION		2
		ASSIGNEZ L'OUTIL		1
		DISTANCE S'AJUSTE		OFF
		TYPE LIGNE DÉCOUPE		OFF
		FORCE CONTRÔLE DE LAME		4
		MODE MÉDIA ÉPAIS		OFF
		DEBORD COUPE	DÉBUT	0,000
			FIN	0,000
		FORCE INITIALE		0
	N° 2	NOM DU MÉDIA		Condition N° 2
		OUTIL		PLUME
		VITESSE/FORCE/ACCÉLÉRATION		30/12/2
		À partir de ASSIGNEZ L'OUTIL vers FORCE INITIALE		Identique à la condition 1
	N° 3	NOM DU MÉDIA		Condition N° 3
		OUTIL		CB09U
		VITESSE/FORCE/ACCÉLÉRATION		30/12/2
		À partir de ASSIGNEZ L'OUTIL vers FORCE INITIALE		Identique à la condition 1
	N° 4	NOM DU MÉDIA		Condition N° 4
		OUTIL		CB09U
		VITESSE/FORCE/ACCÉLÉRATION		20/17/1
		À partir de ASSIGNEZ L'OUTIL vers FORCE INITIALE		Identique à la condition 1
	N° 5	NOM DU MÉDIA		Condition N° 5
		OUTIL		CB09U
		VITESSE/FORCE/ACCÉLÉRATION		60/17/3 (CE8000-40) 64/17/3 (CE8000-60) 71/17/2 (CE8000-130)
		À partir de ASSIGNEZ L'OUTIL vers FORCE INITIALE		Identique à la condition 1
	N° 6	NOM DU MÉDIA		Condition N° 6
		OUTIL		CB09U
		VITESSE/FORCE/ACCÉLÉRATION		10/22/2
		À partir de ASSIGNEZ L'OUTIL vers FORCE INITIALE		Identique à la condition 1
N° 7	NOM DU MÉDIA		Condition N° 7	
	OUTIL		CB09U-K60	
	VITESSE/FORCE/ACCÉLÉRATION		30/17/2	
	À partir de ASSIGNEZ L'OUTIL vers FORCE INITIALE		Identique à la condition 1	
N° 8	NOM DU MÉDIA		Condition N° 8	
	OUTIL		CB15U	
	VITESSE/FORCE/ACCÉLÉRATION		5/30/1	
	À partir de ASSIGNEZ L'OUTIL vers FORCE INITIALE		Identique à la condition 1	

* Les éléments de réglage et les valeurs initiales peuvent être modifiés.

Les spécifications sont susceptibles d'être modifiées sans préavis.

Manuel de l'utilisateur de la série CE8000

CE8000-UM-151

31 mars 2024 1ère édition - 01F

GRAPHTEC CORPORATION

GRAPHTEC