

## カッティングマット交換説明書

対応機種: CE8000-40/60/130/130AP

### 内容

カッティングマット	2枚
交換説明書(本書) ※梱包箱内の発泡材は使用部品ではありません。	1枚

### 注意事項

- ・本体の電源を切ってから作業を行なってください。
- ・本体に触れる場合は、十分に注意して作業してください。
- ・ツールキャリッジは、作業が行いやすい位置へ移動してください。

### 交換方法

- ①カッティングマットを剥がす。
- ・カッティングマットは、カッティングベースに貼り付けています。(図.2)
  - ・矢印部(A)(図.1)よりカッティングベースから、カッティングマットのみを剥がしてください。

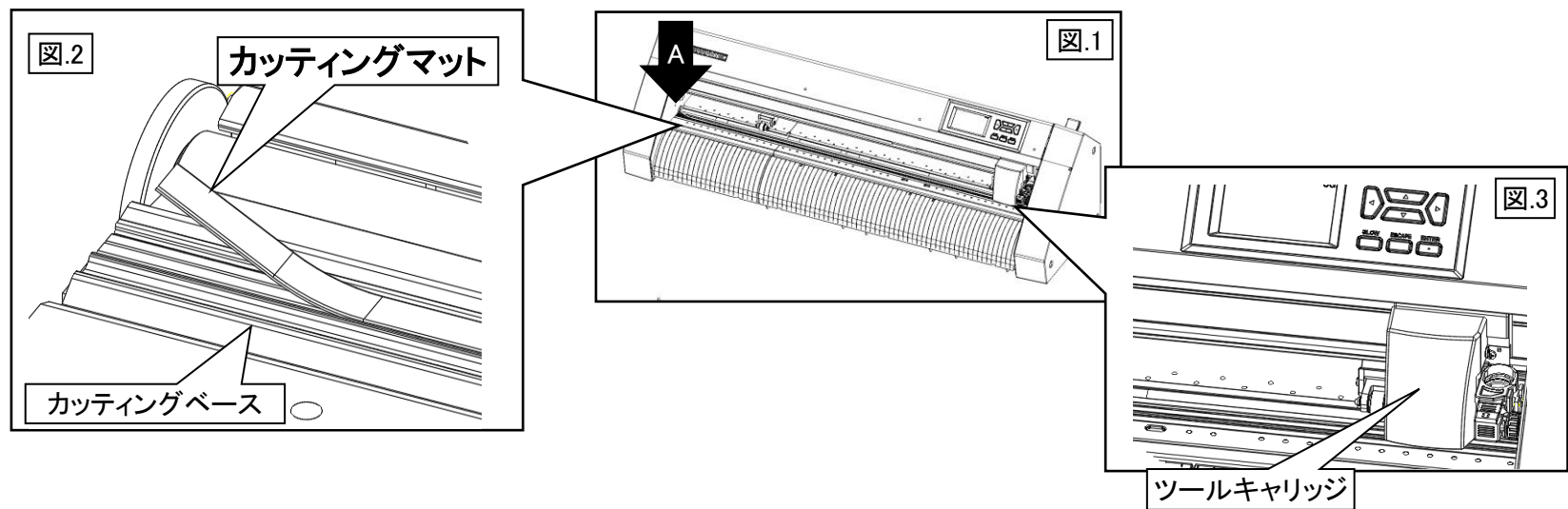

- ・カッティングマットを剥がした後、カッティングベースに粘着テープ等の付着物が残っていないことを確認してください。付着物がある場合は、布等でふき取ってください。付着物を残してカッティングマットを貼り付けると作図(カット)品質に影響を及ぼす場合があります。

- ②カッティングマットを貼り付ける。
- ・カッティングマットは、剥離紙を剥がしながら、カッティングベース溝の手前側(図.4)に合わせて矢印部(A)(図.1)より貼り付けてください。

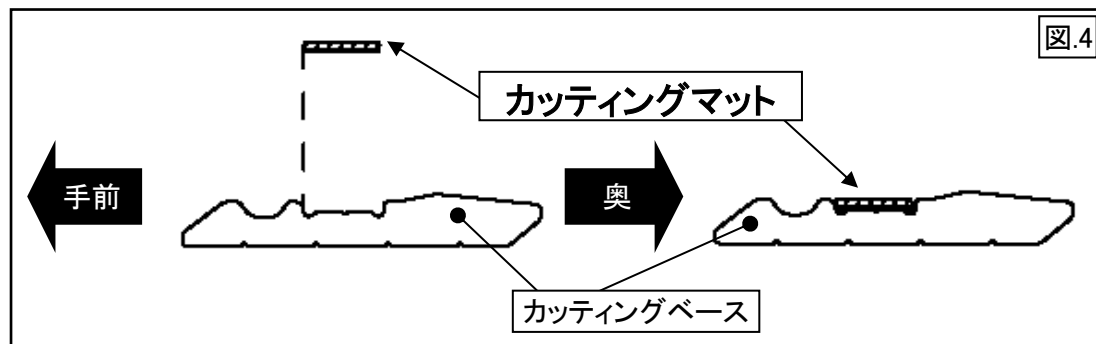

### 貼り付けるときの注意

- ・ねじれや歪みがないように貼り付けを行ってください。ねじれ等があると、作図(カット)品質に影響を及ぼす場合があります。
- ・貼り付け面に異物や気泡等がはいらないようにしてください。異物や気泡による膨らみがあると、作図(カット)品質に影響を及ぼす場合があります。